

Varning: Vid monteringen av dubbelkommandot kommer en hel del dämpmaterial på höger sida att tas bort. Dubbelkommandot kommer även att begränsa fotutrymmet både på vänster och höger sida!

1. Skjut tillbaka framsätena så långt det går. Skruva loss och ta bort insyningsskydden under instrumentbrädan .
2. Ta bort sidobeklädnaden på den högra A-stolpen.
3. Skruva ur den vänstra knä-airbagen. Varning: detta måste göras av utbildad personal med utbildning för arbete med airbag.

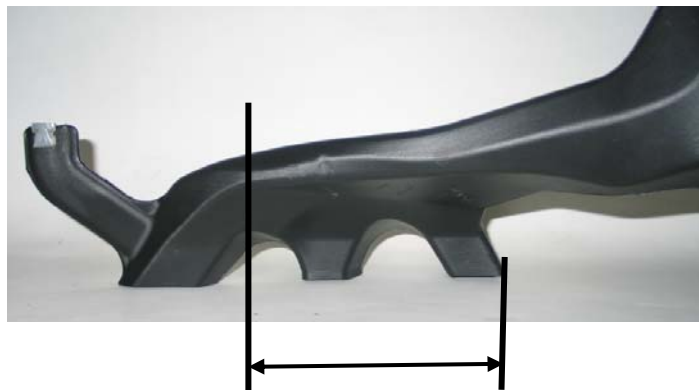

4. Det vänstra luftröret skall kapas ca. 150 mm (se pil) från den högra kanten på den högra utblåsstudsens. Den vänstra avsågade biten används inte mer..



5. Vik undan mattan från kardantunneln. Skär här ett längdsnitt på båda sidor om kardantunnelns övankant från torpedväggen till mittkonsollens inklädnad. **Varning: Under mattan finns det kablar dragna!** Skär av mattan på tvären ca 30 mm framför luftrören och ta bort den överblivna biten. **Varning:** bakom detta snitt skall mattan ligga kvar på kardantunneln för att säkra vattendränningen från värmepaketet. Vik undan mattan på höger sida från torpedväggen. Ta ur styrolitskivan från fotutrymmet på höger sida (skall återanvändas med då tillskuren).

6. Kroka fast kopplingsmedbringaren på pedalarmen ovanifrån enligt bild. Borra 3 st 3,5 mm hål med hjälp av medbringaren som mall. Skruva fast medbringaren med 4,2 x 13 mm plåtskruvar.



7. Trä på medbringaren för broms ovanifrån på pedalarmen, den skall placeras i böjen på pedalarmen, se till att överdelen på medbringaren är parallel med överdelen av armen (se bild). Trä in den undre skruvan från höger och dra åt. Dra fast den lilla stoppskruven ordentligt för att förhindra att medbringaren glider på pedalarmen.

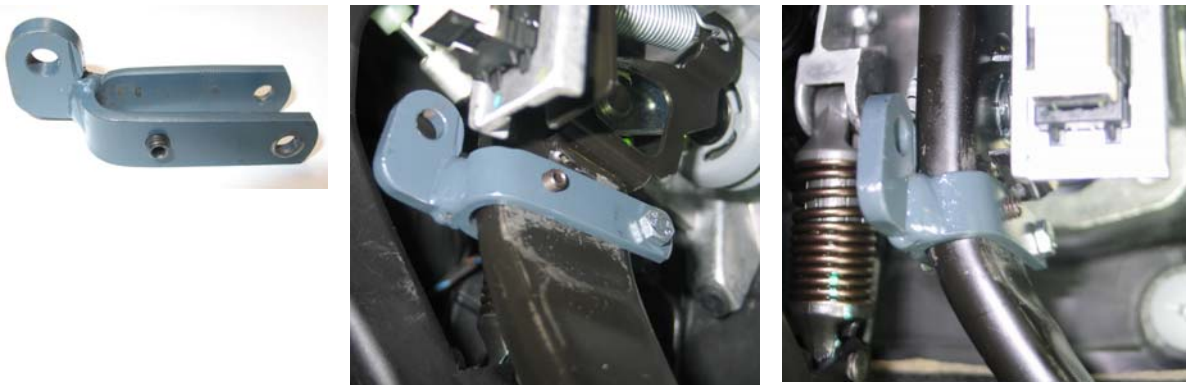

8. Lägg medbringaren för gaspedalen ovanpå gaspedalen (se bild). Se till att plattan ligger så långt till vänster som möjligt och sticker ut ca 20 mm i ovankant. Borra 2 st 5 mm hål med plattan som mall och skruva fast plattan med M5 x 20 med försänkt skalle. Kontrollera att man kan ge full gas, om inte så kanske man måste korta av skruvarna på undersidan.

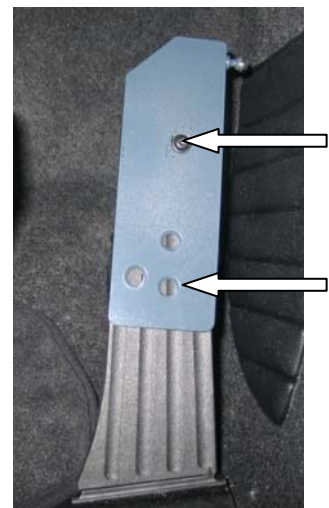

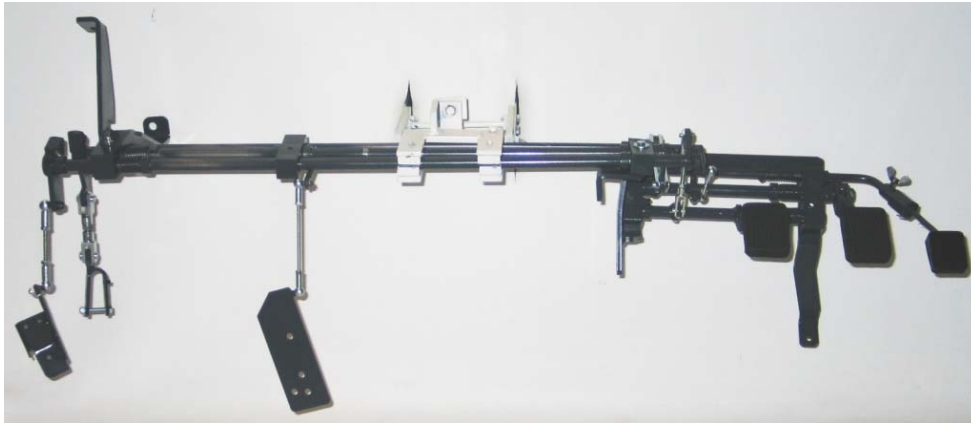

9. Skruva loss den vänstra hållaren från den vänstra lagerbocken på dubbelkommandot.



10. Skruva loss den undre högra M 8 SW 13 muttern som fäster huvudbromscylintern. Skruva loss den övre vänstra M6 SW 10 muttern som håller pedalkonsollen.

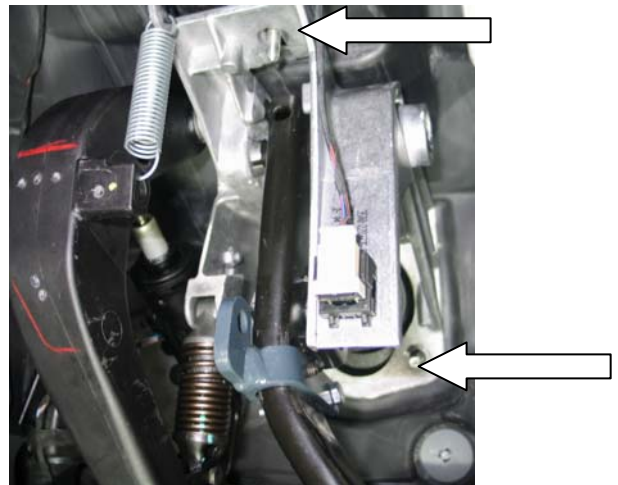

11. Montera den vänstra lösa hållaren så att det nedre hålet kommer över M8 bulten och det övre hålet kommer över M6 bulten. Använd flänsmuttern på de nedre fästet, se till är flänsen inte rider på hålkanten. Vid det övre fästet används den tidigare urskruvade muttern och dra åt.



12. Dubbelkommandot skruvas isär enligt följande:

- Skruva loss den högra M 10 muttern på kopplings- och bromsaxeln.
- Dra loss hävarmarna (kan behövas ett lätt hammarslag, förväxla inte armarna).
- Lossa den högra låsringen på bromsaxeln och dra ur broms- och kopplingsaxeln ur lagerbocken.
- De låsringar som finns kvar på axlarna skall vara kvar.

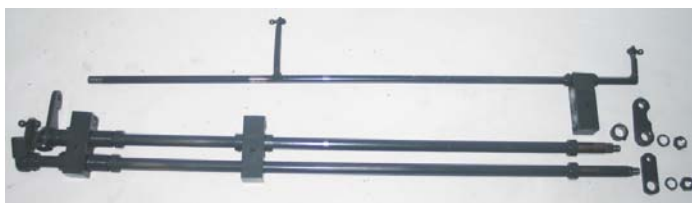
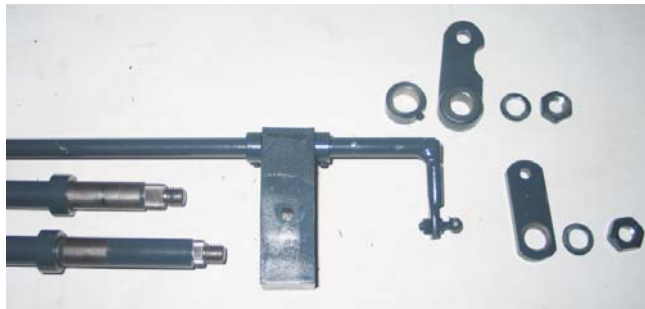
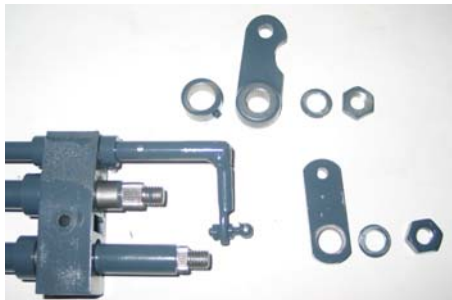

13. Gasaxeln sticks in från höger mellan kardantunnel och värmepaketet och ovanför kabelmattan så långt framåt som möjligt.



14. Stick in broms- och kopplingsaxlarna från vänster till höger mellan kardantunnel och värmepaketet. Stick in axeln för gasen i den högra lagerbocken på vänster sida.



15. Skruva fast den vänstra lagerbocken underifrån i den vänstra hållaren.

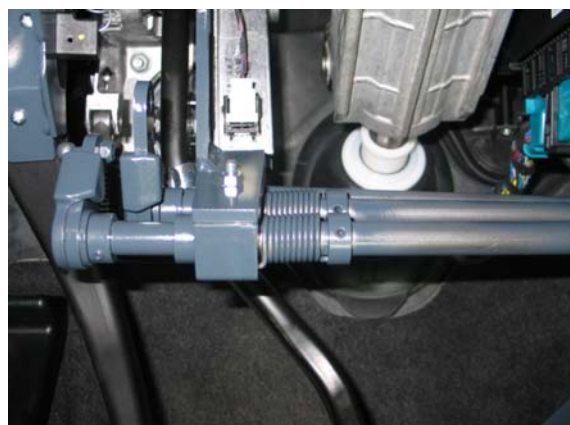

16. På höger sida måste skyddet på kabelkanalen uppe till vänster skäras bort.

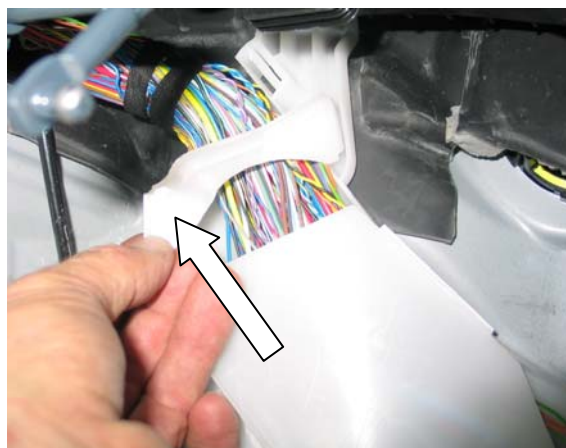

17. I hålet på upphöjningen på kardarntunneln skall en M6 karosserimutter monteras.



18. Montera det högra pedalstället på höger sida, tryck pedalstället mot torpedväggen. Skruva löst fast en M6 x 20 skruv i den monterade karosserimuttern.



Tar bort dämpmatta och tjära till plåt under fästpunkterna. Skruva fast den högra lagerbocken från mittdelen i pedalstället. Justera pedalstället i höjd och luting så att axlarna genom mittkonsollen löper fritt. Borra 3 st 6,5 mm hål vid fästpunkterna och skruva ur pedalstället. Borra upp de 3 hålen med en 9 mm borrar och sätt i M6 karosserimuttrar i hålen.



19. Skruva nu fast pedalstället igen med M6 x 20 och taggbricka. (Se till att kabelmattan vid kardantunneln kommer under hållaren, se pil)

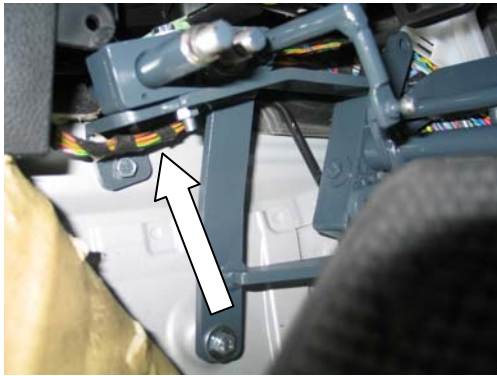

20. Stick på gaspedalen och skruva fast. Nu skall alla axlarnas rörlighet testas, med det menas, dom måste kunna vridas lätt och dom skall återgå utan hjälp till utgångsläget. Om så inte är fallet, måste man lossa på lagerbocken från fästet och lägga mellan en tunn pappersbit eller plåtbit mellan lagerbock och hållare tills axlarna löper lätt. Detta arbete måste göras noggrant så att funktionen på dubbelkommandot inte äventyras.

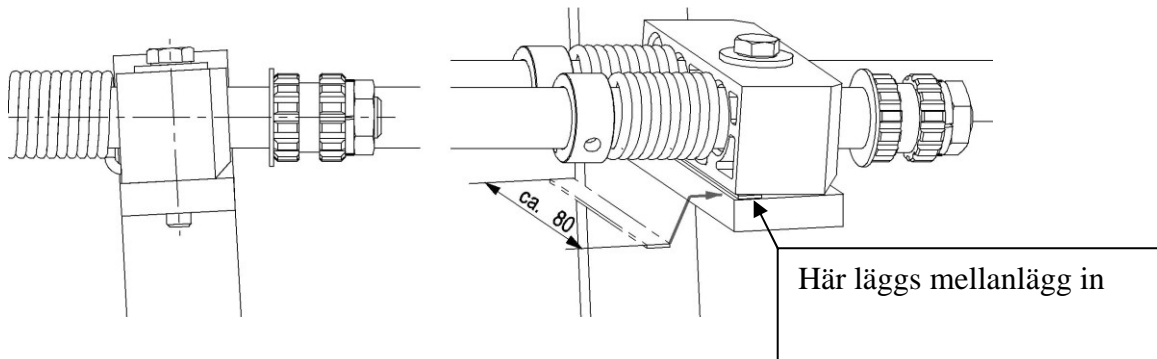

21. Montera och justera in längden på tryckstängerna mellan pedaler och kommando på vänster sida, lås fast med sprintar och dra fast låsmuttrar. Eventuellt måste gaffel och medbringare på bromspedal justeras för att få rätt vinkel.

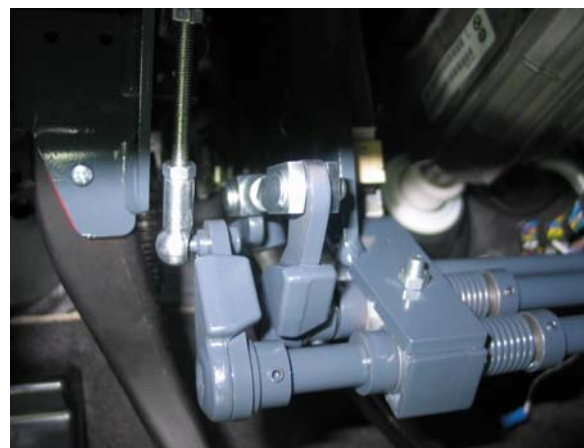
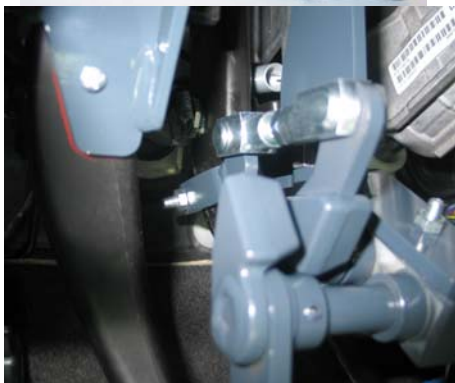

22. Montera låsringen på bromsaxeln på höger sida mot lagerbocken. Eventuellt måste den vänstra låsringen lossas om avståndet till lagerbocken inte är okey.

23. På höger sida måste en del av luftröret kapas, se bild..



24. Montera hävarmarna till koppling- och bromsaxlarna på höger sida och skruva fast hävarmarna med den nya medlevererade låsmuttern. Den övre hävarmen för bromsen måste tryckas så långt som möjligt mot torpedväggen. Eventuellt måste tryckstängan kortas (den långa gaffeln mot torpedväggen).



25. Justera längden och montera länkarmarna för gas och koppling på höger sida, lås sprintar och dra åt låsmuttrar. Se till att alla länkarmar löper fritt och inte tar i någonstans.

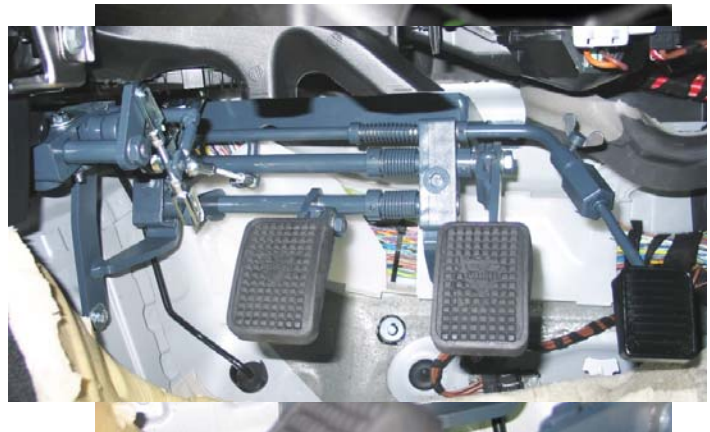
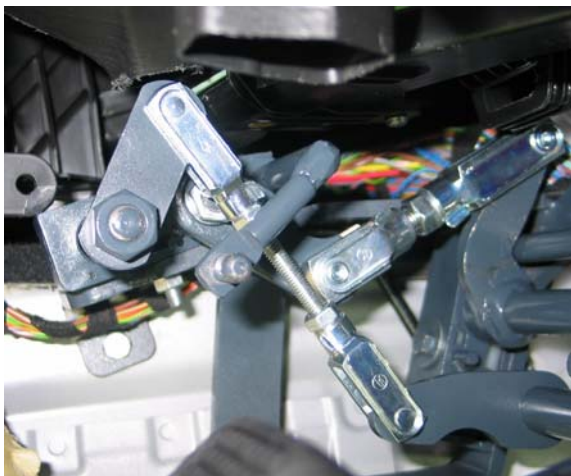

26. Gäller ej i Sverige

27. Skär till styrolit skivorna så att de passar in i bilen. Under brompedalen skall 20 mm i höjd tas bort så pedalen arbetar fritt. Skär till och lägg tillbaka golvmattan så att den passar in mot dubbelkommandots fästen.
28. Montera tillbaka knä airbagen på vänster sida.
29. Såga till och montera tillbaka insyningsskydden under instrumentpanelen..
30. Smörj eller fetta in alla länkanslutningar mellan originalpedaler och dubbelkommandot.
31. Nu är det dags för provkörning och funktionskontroll. Se än en gång till att alla länkarmar och axlar löper lätt och inte tar i någonstans.
32. **Beakta:** Kontrollera att lärarens pedaler kan monteras ur och in utan problem och att låsspärren på pedalerna fungerar som dom skall. Kontrollera även att pedalerna kan monteras i rätt läge och att pedalvägen är fri..
33. Urmontering av kommandot sker i omvänd ordning, se till att skydda borrarade hål mot rost efter urmontering.
34. Skall dubbelkommandot monteras i en ny bil av samma modell skall av säkerhet alla medbringare bytas ut. Dubbelkommandot skall kontrolleras ordentligt och slitna delar skall bytas ut. Skall nya delar beställas måste typnumret på typskylten uppges.

