



# KOKOONPANO-OHJEET

## LOKRING® – letkuliitoksen kokoonpanoversio 50

(Kokoonpanoversio määräytyy tuotenimen kahden viimeisen numeron mukaan. Esimerkki: LOKRING 6 NK Ms 50)

# VULKAN LOKRING

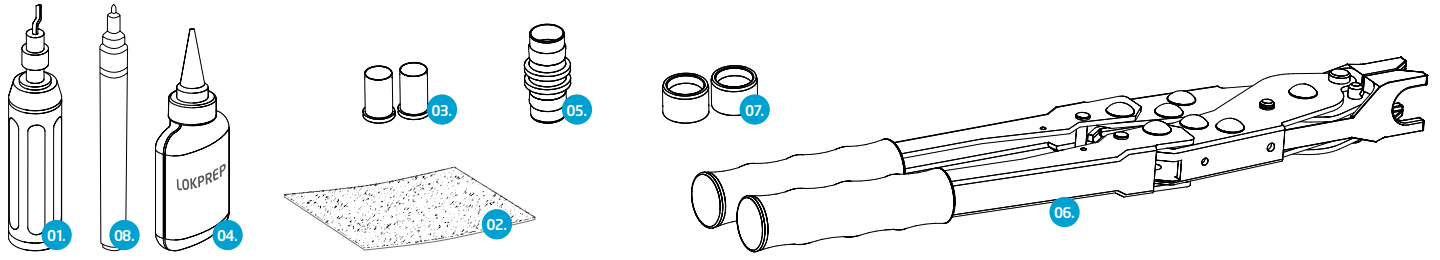

01. Purseenpoistin 02. Hiomamatto 03. Kiinnityskappaleet 04. LOKPREP 05. Liitoskappale 06. Kokoonpanotyökalu 07. LOKRING 08. Huopakynä

**!** Poista kaikki purse letkusta pursepoistimen (01) avulla. Käytä materiaaliin sopivaa pursepoistintä.

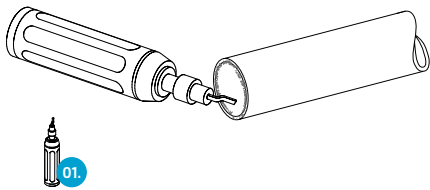

**!** Puhdista letkun pää hankaamalla sitä pyörivin liikkein hiomamatolla (02).

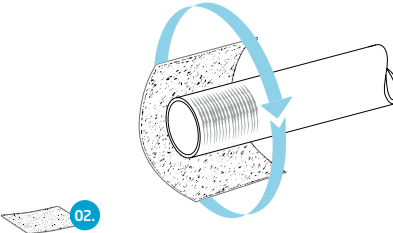

**!** Määritä letkun seinämän paksuus  $S$  sekä letkun ulkoläpimitta  $\emptyset$  letkun tietojen tai työntömitan avulla.

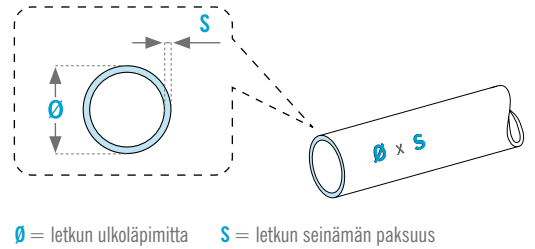

$\emptyset$  = letkun ulkoläpimitta  $S$  = letkun seinämän paksuus

**1** Asenna materiaaliin, letkun ulkoläpimittaan  $\emptyset$  ja letkun seinämän paksuuteen  $S$  sopiva kiinnityskappale (03). Kiinnityskappaleita ei välttämättä tarvita käytettäessä jäähdytysaineita alle 25 Barin käyttöpaineella (esim. ajoneuvojen R134a-ilmastointijärjestelmät tai jäähdytyskaapit).

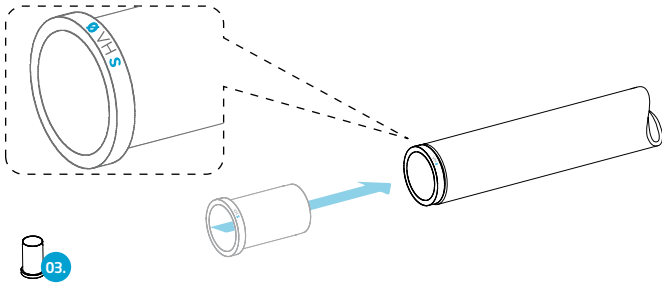

**2** Ennen kuin levität LOKPREP-tiivisteainetta (04), liu'uta liitoskappaletta letkun päälle, kunnes sisäosa pysähtyy. Merkitse (08) oikea asennussyvyys putkeen.

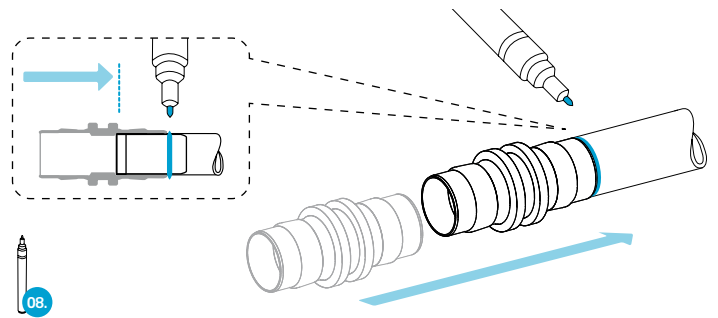

**3** Valitse letkun materiaaliin ja ympäröivään lämpötilaan sopiva LOKPREP-tiivisteaine. Levitä LOKPREP-tiivisteainetta (04) letkun päähän peittäen koko tiivistealueen. Muista noudattaa LOKPREP-tiivisteaineen asianmukaista kuivumisaikaa.

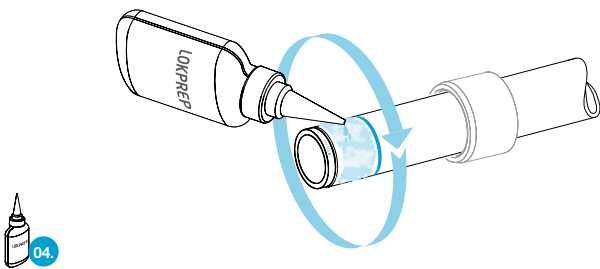

**4** Työnnä liitoskappaletta (05) letkun päälle, kunnes sen sisäosa pysähtyy. **!**

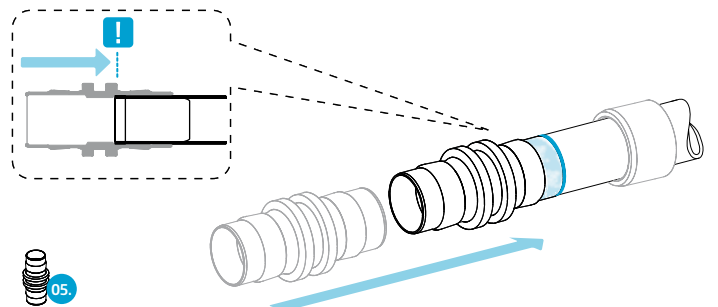

**5** Aseta leuat (06) paikalleen LOKRING-lukkorengas (07) ja liitoskappaleen (05) taakse. Paina letkuliitos kokoon. **!** Älä muuta liitoskappaleen ja letkun asennussyvyyttä. Paina letkuliitosta kokoon, kunnes LOKRING-lukkorengas (07) on kokonaan liitoskappaleen (05) päällä.

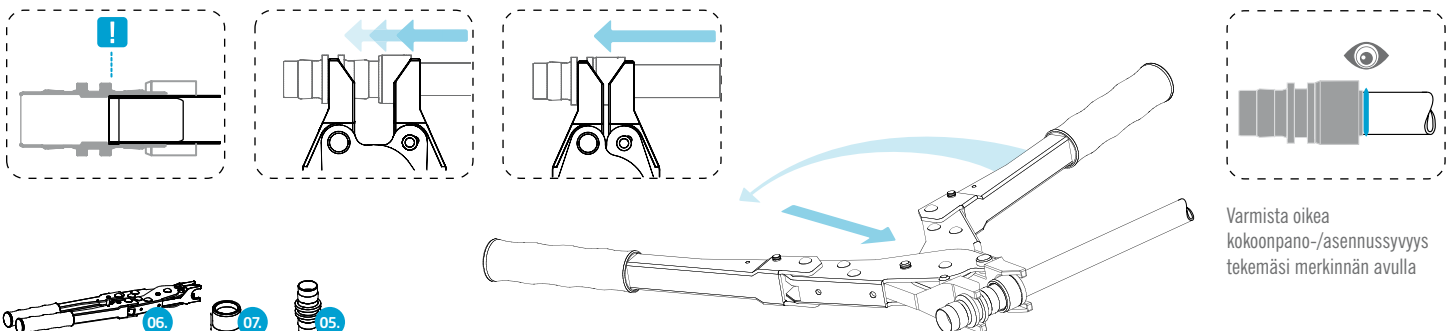

Varmista oikea kokoonpano-/asennussyvyys tekemäsi merkinnän avulla

# VAKAUTUSKAPPALEEN VALINTA

LOKRING® – letkuliitoksen kokoonpanoversio 50

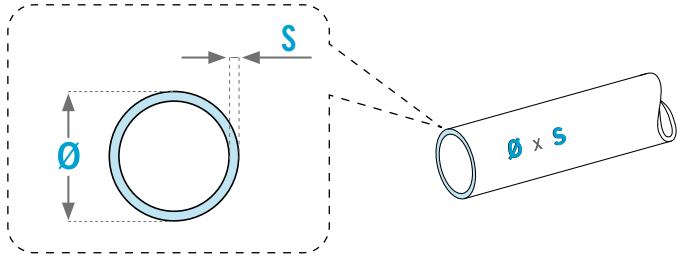

Ø = Putken ulkoläpimitta S = Putken seinämän paksuus

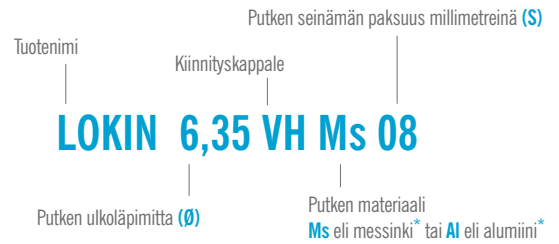

\* Käytä Ms-kiinnityskappaletta messinkiputkelle ja Al-kiinnityskappaletta alumiiniputkelle

# LOKPREP – TIIVISTEAINEEEN VALINTA

LOKRING® – letkuliitoksen kokoonpanoversio 50

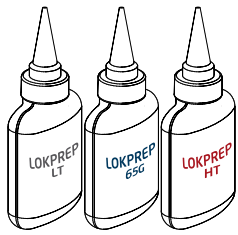

- Käytä alumiinista LOKRING® – liitintä ja LOKPREP 65G -tiivisteainetta kaikille alumiini- tai alumiini-/messinkiliitoksille. Käytä aina kutistemuoviputkea kaikille alumiini-/messinkiliitoksille liitoksen suojaamiseksi korroosiolta.
- Käytä messinkistä LOKRING® -liitintä ja LOKPREP LT tai LOKPREP HT -tiivisteainetta kaikille kupariliitoksille.

! Seuraava kaavio kuvaa LOKPREP LT ja LOKPREP HT – tiivisteaineiden sopivia käyttölämpötiloja.

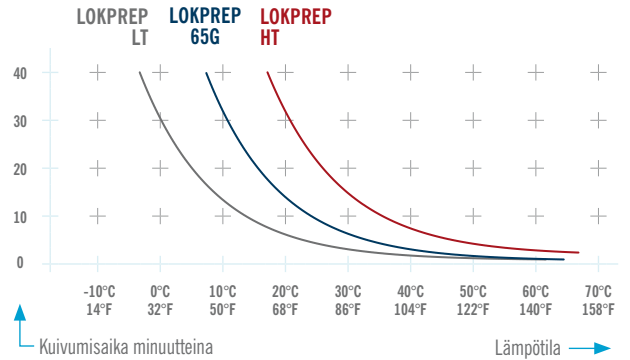
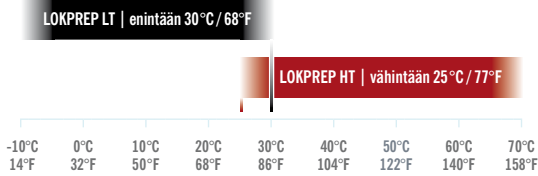

# KÄYTTÖESIMERKKEJÄ

LOKRING® – letkuliitoksen kokoonpanoversio 50

! **Väärin:** LOKRING has not been pressed through to the assembly stop. **Oikein:** LOKRING – lukkorengas on työnnetty täysin paikalleen.

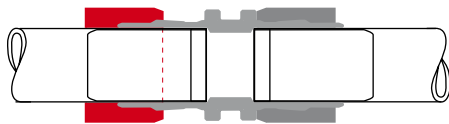

! **Väärin:** Kiinnityskappale puuttuu. **Oikein:** Sopiva kiinnityskappale on asennettu putkeen.

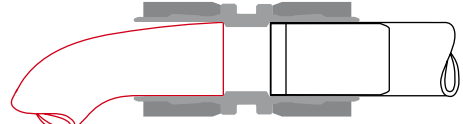

! **Väärin:** Leuat eivät ole kunnolla paikallaan. **Oikein:** Leuat ovat kunnolla paikallaan.

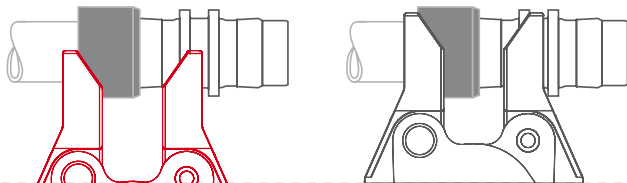

! **Väärin:** Letkua ei ole työnnetty kunnolla paikalleen. **Oikein:** Työnnä letkua, kunnes sisäosa pysähtyy.

