



Kaksipilarinostimen TW 260
asennuksen, käytön ja huollon käsikirja



TW 260

Kaksipilarinostin
Nostokyky 6 000 kg

twinbusch.de



KAHA.fi

Asennus, käyttö ja huolto



Lue tämä käsikirja huolellisesti läpi ennen ajoneuvonostimen käyttöön ottamista. Noudata annettuja ohjeita tarkasti.

Twin Busch GmbH | Amperestraße 1 | D-64625 Bensheim
Tel.: +49 (0) 6251-70585-0 | Fax: +49 (0) 6251-70585-29 | info@twinbusch.de

Sisällysluettelo

1. Yleistä	1
2. Käyttöohjeen tunnistetiedot	1
3. Tekniset tiedot	1
4. Tuotteen muuttaminen.....	1
5. Turvallisuuteen liittyvät tiedot	2
5.1. Turvallisuusohjeet	2
5.2. Varoitukset ja varoitussymbolit.....	3
5.3. Turvalaitteet	4
5.4. Turvalaitteiden valvonta ja tarkastus	4
6. Tuotteen määräystenmukaisuus	4
7. Tekninen spesifikaatio	5
7.1. Koneen kuvaus.....	5
8. Ajoneuvonostimen pystytys.....	5
8.1. Ennen asennusta	5
8.1.1. Tarvittavat työkalut ja varusteet	5
8.1.2. Tarkastuslista (pakkauslista).....	5
8.2. Lattiarakenne.....	6
8.3. Pystytysohjeet	6
8.4. Tarkastuskohdat pystytyksen jälkeen.....	12
9. Käyttöönotto.....	13
9.1. Turvallisuustoimenpiteet.....	13
9.2. Käyttöyksikön (kytkentärasian) kuvaus	13
9.3. Nostamisen ja laskemisen kaaviokuva	14
9.4. Käyttöohjeet	15
9.4.1. Nostaminen	15
9.4.2. Laskeminen.....	15
9.5. Häätälasku jännitekatkostilanteessa.....	15
10. Vianetsintä	17
11. Huolto	18
11.1. Ajoneuvonostimen osien päivittäiset tarkastukset ja huoltotyöt	18
11.2. Ajoneuvonostimen osien viikoittaiset tarkastukset ja huoltotyöt	18
11.3. Ajoneuvonostimen osien kuukausittaiset tarkastukset ja huoltotyöt	18



Kaksipilarinostimen TW 260 asennuksen, käytön ja huollon käsikirja

11.4.	Ajoneuvonostimen osien vuosittaiset tarkastukset ja huoltotyöt	19
12.	Toiminta häiriötilanteessa	19
13.	Liitteet	20
13.1.	Ajoneuvonostimen mitat	20
13.2.	Perustusta ja työaluetta koskevat vaatimukset	21
13.3.	Hydrauliikkajärjestelmä	24
13.4.	Kytkenäkaaviot	25
13.5.	Ajoneuvonostimen yksityiskohtapiirroksat ja osat	29
13.6.	Varaosaluettelo	35

Muut liitteet:

- Ajoneuvonostimien käyttöopastusohje
- EU-vaatimustenmukaisuusvakuutus

1. Yleistä

Heavy Line -ajoneuvonostinmallisarja on todennäköisesti markkinoiden monipuolisin ajoneuvonostin. Tämän mallisarjan nostimet yltyvät suureen 6 000 kg:n nostovoimaan, ja nostovarsien laajan kääntymäalueen ansiosta nostimilla voidaan nostaa sekä pieniä autoja, katumaastureita, suuria edustuskokoluokan autoja että urheiluautoja, ja myös lyhyt-, keskipitkä- ja pitkäakselivälisiä pakettiautoja. Nostimien suuren leveyden ansiosta näillä nostimilla voidaan nostaa myös leveitä, erikoiskorillisia ajoneuvoja kuten asuntoautoja, matkailuautoja, myyntipisteajoneuvoja tai ambulansseja. Erittäin korkeiden ajoneuvojen nostamiseen ja niihin kohdistuvien töiden suorittamiseen suositamme nostinmallia TW 260. Heavy Line -ajoneuvonostinmallisarjan nostimet täyttävät ammattikorjaamon suuret tehovaatimukset, ja niissä on kattava vakiovarustus: esimerkiksi kaksoiskier-teelliset nostolevyt, laakea päälleajolevy (ellei täysin esteetön), pilarisuojuukset, moottorisuojus ja 230 V:n pistorasias kytkentäkotelossa. Toimituslaajuuteen sisältyvät myös adapterikorotusosat ja niihin sopivat kannattimet.

2. Käyttöohjeen tunnistetiedot

Käyttöohje TW 260

Twin Busch GmbH
Ampèrestraße 1
D-64625 Bensheim

Puhelin: +49 6251-70585-0
Faksi: +49 6251-70585-29
Internet: www.twinbusch.de
Sähköposti: info@twinbusch.de

Versio -00, 24.6.2019
Tiedosto TW 260_2-Säulenhebebühne_Handbuch_FIN_00_20190624

3. Tekniset tiedot

Toimintajännite (3-vaihevirta)	400 V / 50 Hz
Sulake	C 16 A (hidas)
Nostokyky	6 000 kg
Suojausluokka	IP 54
Nosto aika	Noin 50 sekuntia
Laskuaika	Noin 30 sekuntia
Nettopaino	1 090 kg
Melutaso	< 70 db
Käyttöolosuhteet	Käyttölämpötila: Välillä -15 °C ja +40 °C Suhteellinen ilmankosteus: 30–85 %

Taulukko 1: Tekniset tiedot

4. Tuotteen muuttaminen

Tuotteen asiantuntematon käyttö sekä tuotteen ja sen kaikkien komponenttien muutokset ja lisäykset, joista ei ole sovittu tuotteen valmistajan kanssa, ovat kiellettyjä. Valmistaja ei vastaa, jos tuotteen asennus on tehty asiantuntemattomasti, tai jos tuotetta on käytetty asiantuntemattomasti, tai jos tuotetta on ylikuormitettu.

Tuotteen CE-sertifikaatti ja hyväksyntätodistuksen voimassaolo raukeavat myös, jos tuotetta käytetään asian-
tuntemattomasti tai väärin.

Jos tuotteeseen halutaan tehdä muutoksia, ennen niiden toteuttamista on otettava yhteys tuotteen myyjään
tai valmistajaan Twin Busch GmbH (ks. 2. **Käyttöohjeen tunnistetiedot**)

5. Turvallisuuteen liittyvät tiedot

Lue tämä käsikirja huolellisesti läpi ennen ajoneuvonostimen käyttöön ottamista. Säilytä tämä käsikirja huolel-
lisesti, jotta se on tarvittaessa käytettävissä. Noudata annettuja ohjeita tarkasti, jotta kone toimii asianmukai-
sesti ja parhaalla tavalla ja jotta vältytään vaurioilta, vahingoilta ja vammoilta, joista voit olla vastuussa.

Pura kaikki osat pakkauksesta ja tarkasta pakkauslistan avulla, että toimitus sisältää kaikki osat.

Tarkasta kaikkien liittimien ja rakenneosien mahdolliset vauriot huolellisesti. Ajoneuvonostimen saa ottaa
käyttöön vain, jos se varmuudella on käyttöturvallisessa kunnossa.

5.1. Turvallisuusohjeet

- Ajoneuvonostinta ei saa asentaa asfalttipinnalle
- Lue ja sisäistä turvallisuusohjeet ennen ajoneuvonostimen käyttämistä
- Älä missään tapauksessa poistu käyttöyksikön luota ajoneuvonostimen liikuessa
- Pidä kädet ja jalat loitolla liikkuvista osista. Varo jalkojasi etenkin ajoneuvonostinta laskettaessa
- Ajoneuvonostinta saa käyttää vain ammattitaitoinen, koulutettu henkilö
- Ajoneuvonostimen välittömässä läheisyydessä ei saa olla asiaankuulumattomia henkilöitä
- Käytä soveltuvaa työvaatetusta
- Ajoneuvonostimen ympäristössä ei saa olla haittaavia esineitä tai tavaroita
- Ajoneuvonostin on tarkoitettu sellaisen koko ajoneuvon nostamiseen, jonka massa ei ylitä nostimen mak-
siminostokykä
- Varmista aina, että kaikkiin turvallisuustoimenpiteisiin on ryhdytty ennen kuin teet työtä ajoneuvon lä-
hellä tai alla

Älä koskaan irrota ajoneuvonostimesta mitään turvallisuuteen vaikuttavia komponentteja.

Älä käytä ajoneuvonostinta, jos turvallisuuteen vaikuttavia komponentteja puuttuu tai jos niissä on vaurioita

- Älä missään tapauksessa liikuta nostimella olevaa ajoneuvoa tai poista ajoneuvosta painavia osia tai esi-
neitä, jos siitä aiheutuisi huomattavia massan muutoksia
- Ajoneuvonostimen toiminnan ja nostokyvyn varmistamiseksi tarkasta aina, että nostin liikkuu asianmukai-
sesti. Huolehdi säännöllisestä huollosta. Jos ajoneuvonostimen toiminnassa ilmenee poikkeavuuksia, lo-
peta sen käyttö heti ja ota yhteys ajoneuvonostimen myyjään tai huoltoon
- Laske ajoneuvonostin aina täysin alas, kun sitä ei käytetä. Muista myös katkaista jännitteensaanti
- Jos et pitempään aikaan aio käyttää ajoneuvonostinta:
 - a. Irrota ajoneuvonostin jännitelähteestä
 - b. Tyhjennä öljysäiliö
 - c. Öljyä liikkuvat osat hydraulikkaöljyllä

**Huomio: Käytetty öljy on hävitettävä asianmukaisesti jätehuolto- ja ympäristönsuojelumääräysten mu-
kaisesti**











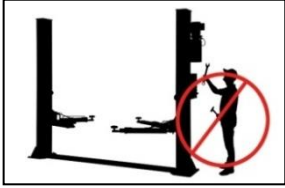
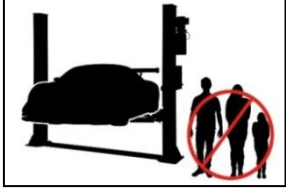
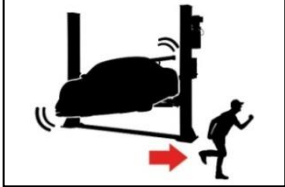

- **Pakettiauton turvallisen nostamisen varmistamiseksi on aina ehdottomasti käytettävä lisävarusteena
saatavia kiinnitysadaptereita. Ne löydät osoitteesta: www.twinbusch.de**

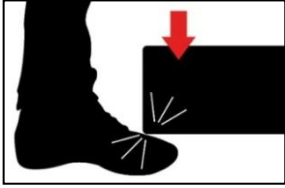
5.2. Varoitukset ja varoitusymbolit

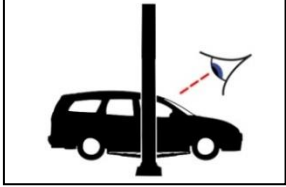
Kaikki varoitusmerkit on sijoitettu ajoneuvonostimeen selvästi näkyviin kohtiin. Niitä noudattamalla varmistetaan, että ajoneuvonostimen käyttäjä käyttää nostinta turvallisella ja asianmukaisella tavalla.

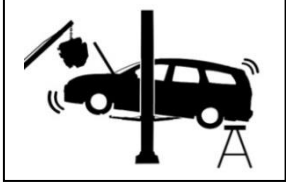
Varoitusmerkit on pidettävä puhtaina ja vaihdettava, jos niissä on vaurioita tai jos ne ovat irronneet.

Perehdy merkkeihin huolellisesti ja paina niiden merkitys mieleesi.

	Ennen käyttämistä lue käyttöohjeet ja turvallisuusohjeet huolellisesti!		Ajoneuvonostinta saa käyttää vain ammattihenkilö!
	Korjaus- ja huoltotyöt saa suorittaa vain ammattitaitoinen henkilö. Turvatoimintoja ei koskaan saa ohittaa!		Ajoneuvonostimen lähellä saa olla vain ammattihenkilöitä!
	Poistumistiet ja -väylät on aina pidettävä vapaina!		Henkilöiden oleskelu ajoneuvonostimen alla (nostettaessa tai laskettaessa) on kielletty!
	Kun lasket ajoneuvonostinta, varo jalkojasi! Puristumisvaara!		Kiipeily ajoneuvonostimessa on ehdottomasti kielletty!
	Käytä autonvalmistajan määrittämiä nostokohтия!		Kun olet nostanut ajoneuvoa hiukan, tarkasta sen paikallaan pysyminen!
	Ilmoitettua nostokykä ei saa ylittää!		Ajoneuvo saattaa kallistua tai pudota, kun siitä irrotetaan painavia osia!
	Älä koskaan kuormita ajoneuvonostinta toispuoleisesti!		Ajoneuvonostinta on varjeltava kosteudelta! Sähköliitännöiden alueen pitää ehdottomasti olla kuiva!
	Vältä ajoneuvon voimakasta ravistelua		HUOMIO! Sähköjännite!

Taulukko 2: Varoitusmerkit

5.3. Turvalaitteet

Ajoneuvonostimen turvallisen käytön varmistamiseksi nostimessa on seuraavat turvalaitteet *):

- Turvalukitsimet
- Kuristinventtiili hydraulikkaputkessa
- Rajakatkaisin
- Nostovarsilukitus
- Puristumis- ja väliinjäämissuojalaitteet (kuilusuojaus, jalkasuojus)
- Synkronointivaijerit

*) Ajoneuvonostimen mallista ja tyypistä riippuen

5.4. Turvalaitteiden valvonta ja tarkastus

- | | |
|-------------------------------------|--|
| - Turvalukitsimet | Toiminnan tarkastus, ajoneuvonostinta laskettaessa turvalukitsimien on lukituttava ja pysäytettävä laskeutuminen |
| - Kuristinventtiili | Kiinteä kuristin, jota ajoneuvonostimen käyttäjä ei voi tarkastaa |
| - Rajakatkaisin | Kun rajakatkaisinta painetaan, moottori pysähtyy tai moottori ei voi käynnistyä |
| - Nostovarsilukitus | Kun nostovarret ovat nostettuna, nostovarsilukituksen on lukituttava ja pysyttävä lukittuina sivusuunnassa kuormitettaessa |
| - Puristumis- ja väliinjäämissuojat | Näiden suojiin pitää olla kiinnitettyinä ja toimintakuntoisia eikä niiden muoto saa olla muuttunut |
| - Synkronointivaijerit | Kunnon tarkastus |

6. Tuotteen määräystenmukaisuus

Kaksipilarinostin TW 260 on CE-sertifioitu ja konedirektiivin 2006/42/EY mukainen, ja se täyttää standardit EN 1493:2010, EN 60204-1:2006+A1:2009 ja EN ISO 12100:2010. Ks. myös EU-vaatimustenmukaisuusvakuutus tämän käsikirjan lopussa.

7. Tekninen spesifikaatio

7.1. Koneen kuvaus

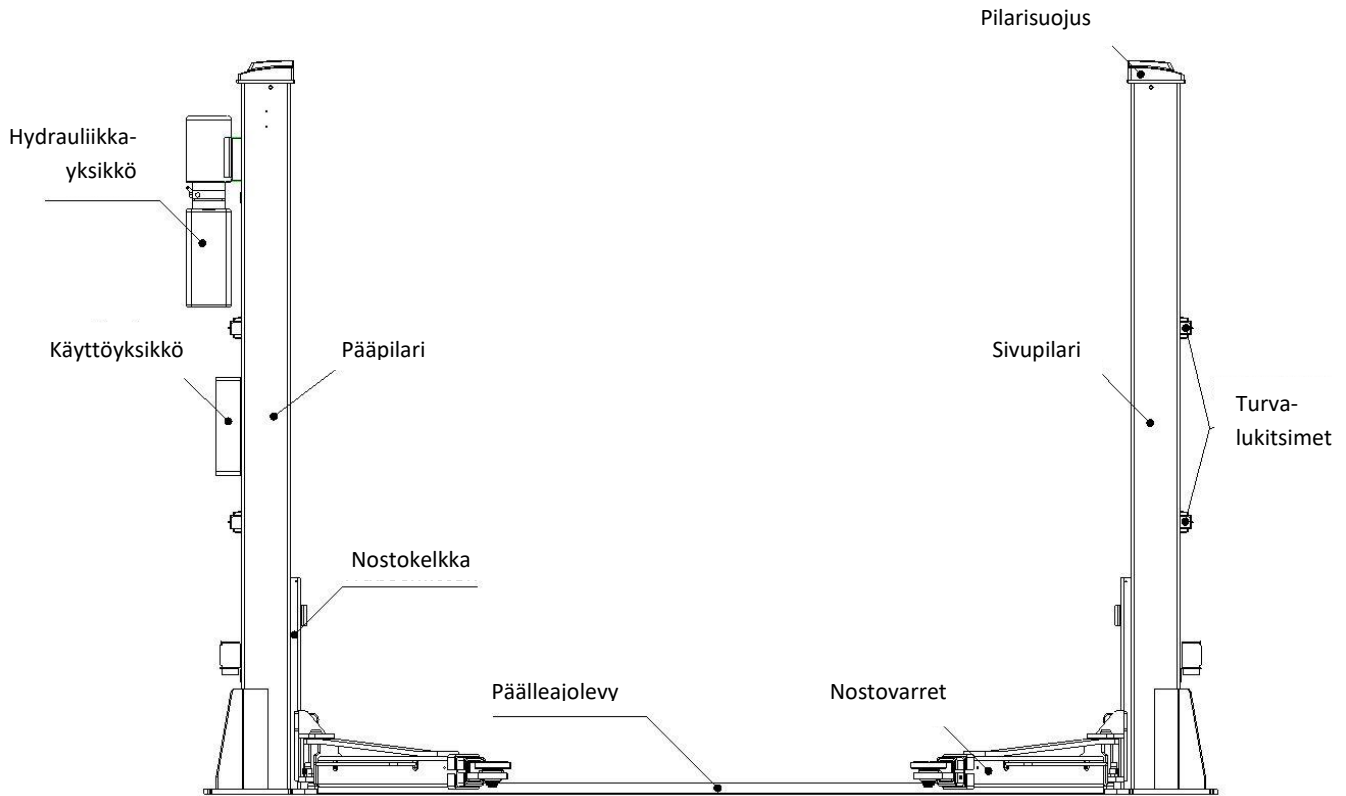

Kuva 1: Kuvaus TW 260

8. Ajoneuvonostimen pystytys

8.1. Ennen asennusta

8.1.1. Tarvittavat työkalut ja varusteet

- Soveltuva nostolaite hankalanmuotoisten ja painavien osien käsittelyyn
- Vasara, pihdit
- Risti- ja urakantaruuvitaltta
- Kuusiokoloavainsarja
- Hylsyavainsarja ja kiintoavaimet
- Iskuporakone
- Hydrauliikkaöljy HLP 32

8.1.2. Tarkastuslista (pakkauslista)

Pura kaikki osat pakkauksesta ja tarkasta pakkauslistan avulla, ettei toimituksesta puutu osia.

8.2. Lattiarakenne

Ajoneuvonostin on asennettava tukevalle perustalle, jonka kantavuus on yli 3 kg/mm², suoruustarkkuus vähintään 5 mm ja paksuus vähintään 250 mm. Yksityiskohtaiset tiedot löydät myös vastaavasta perustussuunnitelmasta kotisivuiltamme osoitteessa www.twinbusch.de.

Huomautus: Jos betonilattia on vasta valettu, sen pitää antaa olla rauhassa vähintään 28 päivän ajan ennen ajoneuvonostimen asentamista.

8.3. Pystytysohjeet

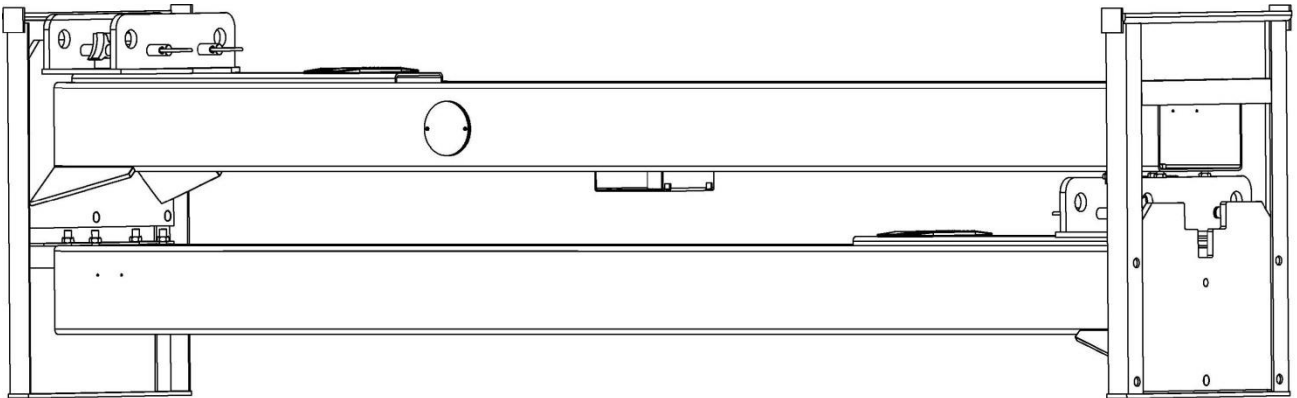

Kuva 2: Toimituspakkaus ja kuljetussuojaus

- 1) Avaa pakkaus ja ota lisäosat sisältävä laatikko ja suojalevyt pois pakkauksesta. Lue ja sisäistä käyttöohjeet ennen työn jatkamista.
- 2) Ensimmäiseksi aseta tuki pilareiden välille tai nosta toista pilaria nosturilla. Sitten irrota ruuvit rungosta.

Huomio: Varo ehdottomasti, ettei pilari pääse putoamaan. Lisävarusteet saattavat vaurioitua, ja loukkaantumiskaava on olemassa.

- 3) Kun olet ottanut ensimmäisen pilarin esille, sijoita tuki toisen pilarin alle. Sitten irrota ruuvit kuljetuskehikosta.
- 4) Nosta kummatkin pilarit pystyyn. Suuntaa pääpilari ja sivupilari toisiinsa (pohjalevyn ulkoreunojen välinen etäisyys noin 4 028 mm)
 - a) Pakkauksesta purkamisen jälkeen päättää kummalle puolelle jännite tulee ja käyttöyksikkö asennetaan.
 - b) Nosta ensimmäinen pilari pystyyn, laita siihen päälleajolevy, määritä toisen pilarin sijainti ja laita toinen pilari päälleajolevyyn tarkasti oikealle etäisyydelle.
- 5) Kiinnitä ensin pääpilari ja sitten sivupilari.
 - a) Pora iskuporakoneella lattiaan reiät jokaista lattiakiinnitysankkuria varten. Pora kohtisuorasti lattiaan nähden.
 - b) Poraamisen jälkeen puhdista huolellisesti rei'istä lika ja pöly (imuroi tai käytä paineilmaa).

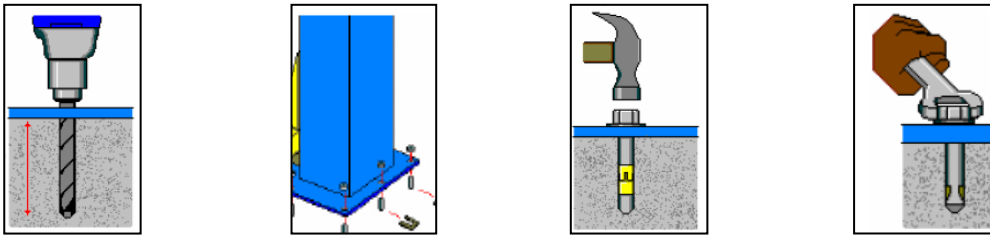

Kuva 3: Pilareiden kiinnittämisen vaiheet

6) Asenna päälleajolevy

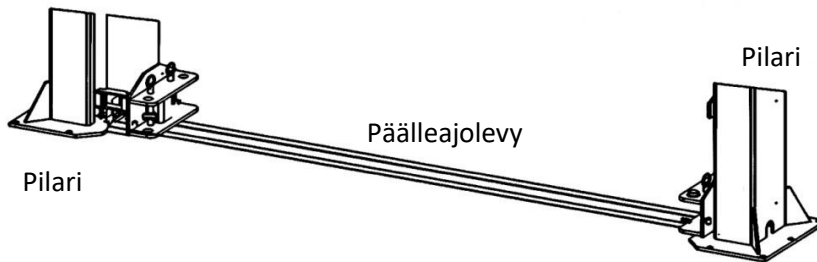

Kuva 4: Päälleajolevyn asennus

7) Asenna turvalukitsimet, neljä sähkömagneettia ja niihin kuuluvat suojuukset.

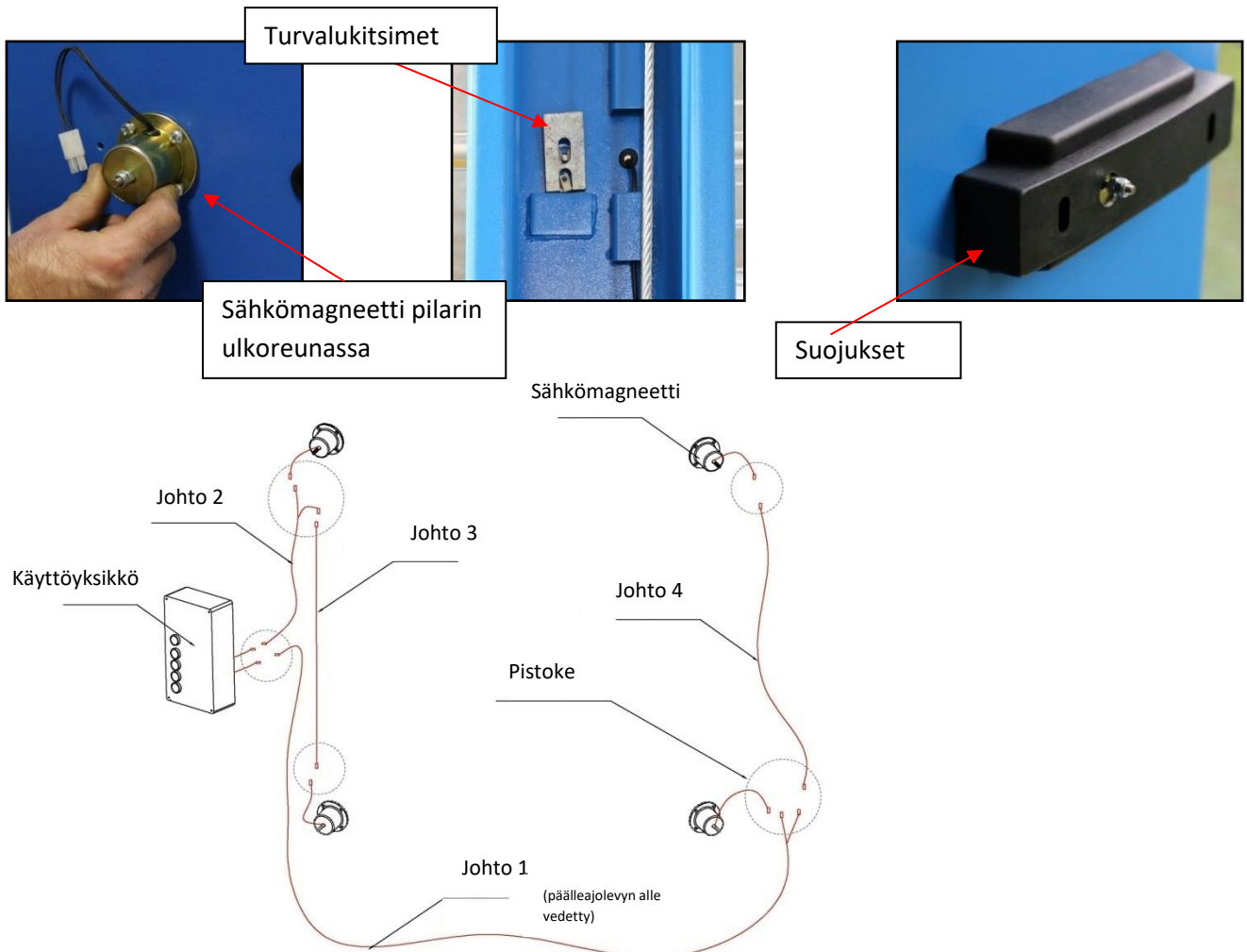

Kuva 5: Sähkömagneettilukituksen avauksen johdot

8) Asenna hydraulikkayksikkö

a) Asenna moottoriyksikkö

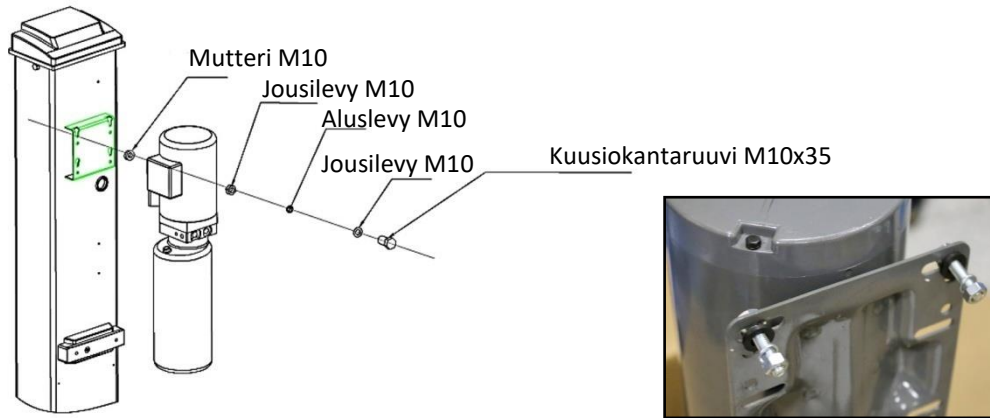

Kuva 6: Moottoriyksikön asennus

- b) Varmista, että kaikkien letkujen päät ovat puhtaat
- c) Liitä hydraulikkaputket seuraavan kuvan tai hydraulikkakaavion mukaisesti

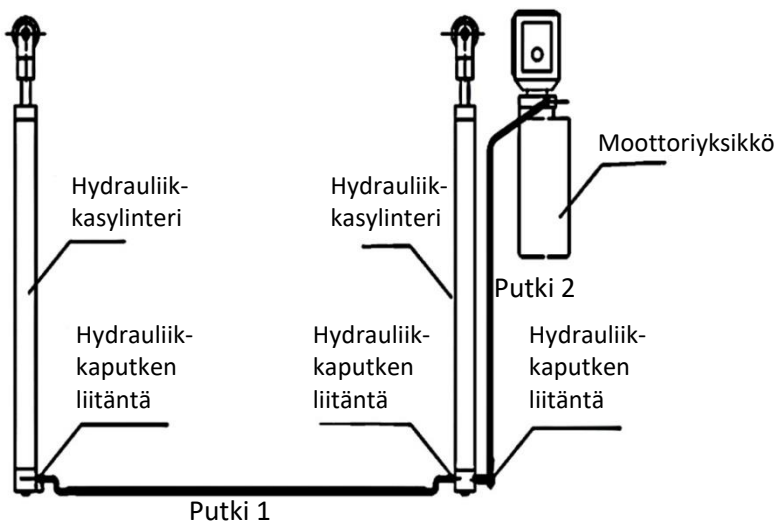

Kuva 7: Hydraulikkaputken asennus

9) Turvalukitsimien asentamisen jälkeen kiinnitä teräsvaijerit nostokelkkoihin

- a) Suuntaa kelkat kummankin pilarin puolella noin 800 mm:n korkeudelle lattiasta
- b) Ennen teräsvaijereiden asentamista varmista, että turvalukituslaite kummankin pilarin puolella on lukittunut
- c) **Nostokelkkojen pitää olla samalla korkeudella lattiasta, ennen kuin jatkat**
- d) Vedä teräsvaijerit seuraavan kuvan mukaisesti
- e) Säädä vaijerit kireälle kummankin pilarin puolella. Varmista, että myöhemmässä koekäytössä (ks. kohta 14) kuulet kummaltakin puolelta turvalukitsimen lukittumisäänen. Jos näin ei tapahdu, kumpaa-kin teräsvaijeria tai toista teräsvaijeria on kiristettävä.
- f) Ehdottomasti on varmistettava, ettei vaijereita pysty vahingossa löystyttämään tai irrottamaan (lukitse kiinnitykset), ja öljyä vaijerit pitkän käyttöiän takaamiseksi

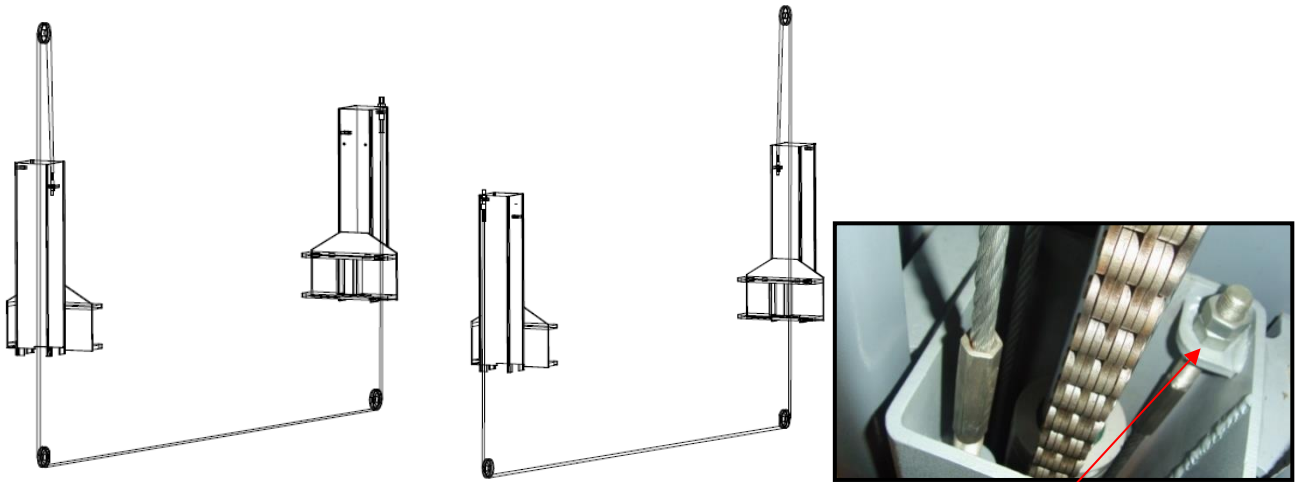

Kuva 8: Teräsvaijerin asennus

Teräsvaijerin kireyden
säätökierre

Huomio: Teräsvaijereiden kireyden säätämisen jälkeen kummankin pilarin puolella on lukittava säätömutterit toisella mutterilla!

10) Asenna käyttöyksikkö/kytkentärasia

- a) Asenna käyttöyksikkö pääpilarisiin
- b) Liitä jännitteensaanti käyttöyksikköön seuraavan kuvan mukaisesti

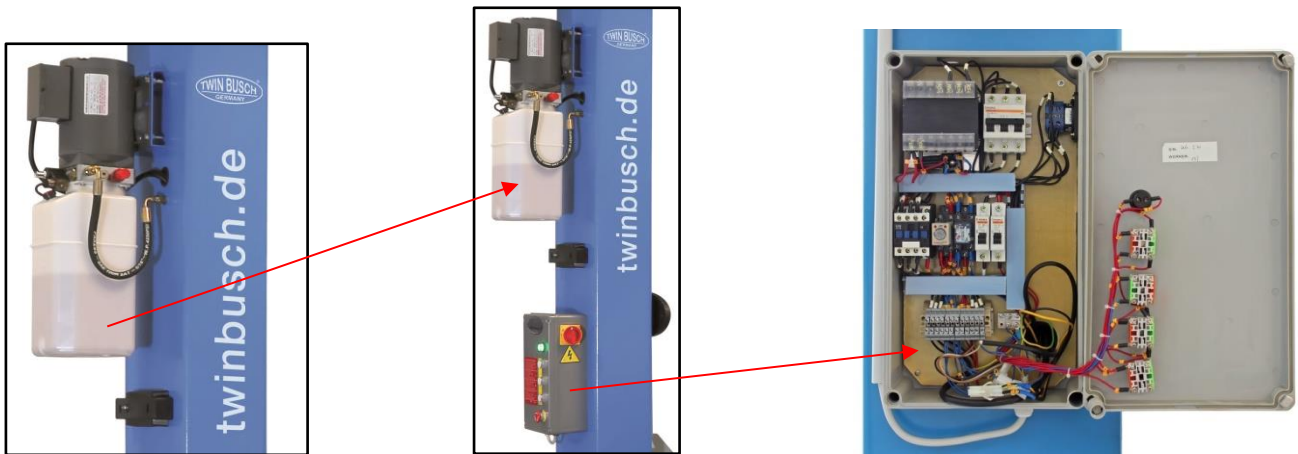

Kuva 9: Jännitteensaannin liittäminen käyttöyksikköön

- c) Asenna rajakatkaisin pääpilarin yläpäähän seuraavan kuvan mukaisesti

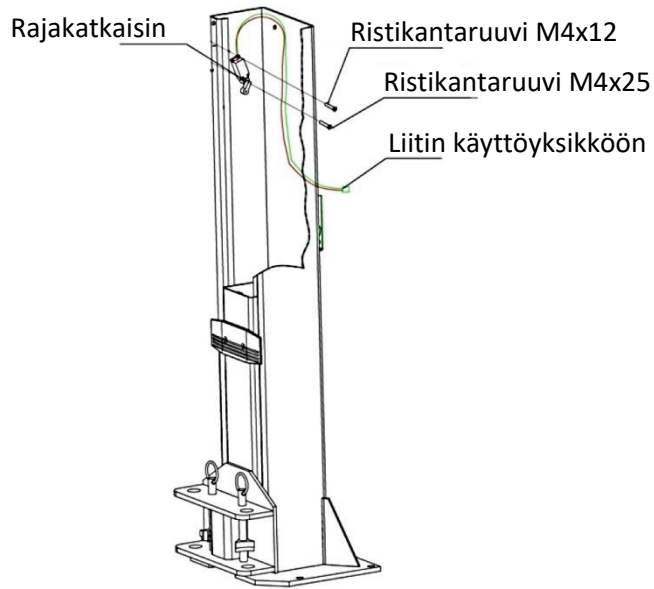

Kuva 10: Rajakatkaisimen asennus

11) Asenna hydraulikkaputkien suojukset

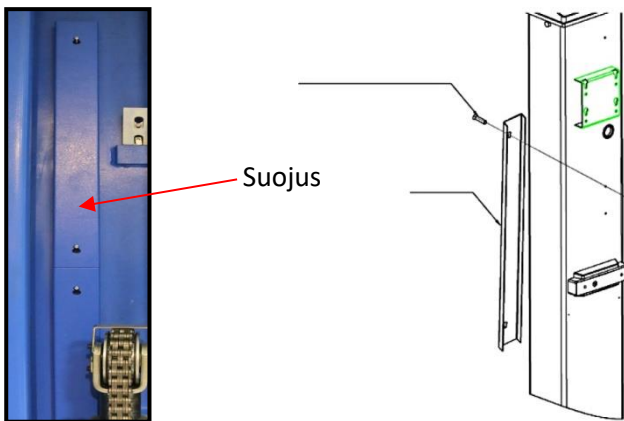

Kuva 11: Suojusten asennus

12) Nostovarsien asennus

- Laita nostovarret nostokelkkoihin ja huomaava turvalukitsimien hammastukset
- Laita nostovarsitapit niille tarkoitettuihin reikiin seuraavan kuvan mukaisesti

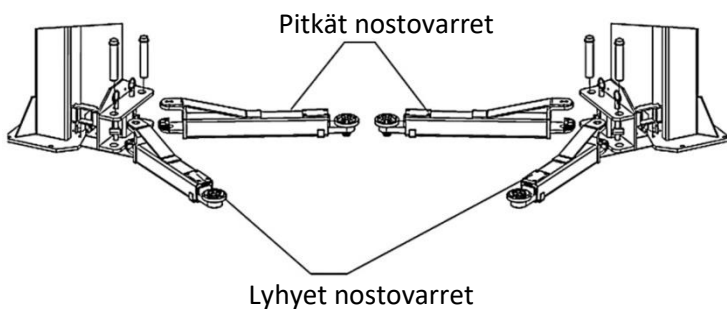

Kuva 12: Nostovarsien asennus nostokelkkaan

13) Täytä hydraulikkajärjestelmä

Hydrauliikkaöljysäiliön tilavuus on noin 10 litraa. Ajoneuvonostimen moitteettoman toiminnan varmistamiseksi täytä säiliöön hydraulikkaöljyä 80 prosenttia sen tilavuudesta. **Hydrauliikkaöljytyyppi: HLP 32**

14) Koekäyttö

- Toimi kappaleen 9 **Käyttöönotto** mukaisesti ja ota huomioon, että koekäytön aikana ajoneuvonostimella EI SAA olla ajoneuvoa
- Ennen koekäyttöä tarkasta, että kaikki kiinnitys- ja liitoskohdat ovat kunnossa ja toimivat oikein

15) Asenna ketju- ja ovenrajoitinsuojukset

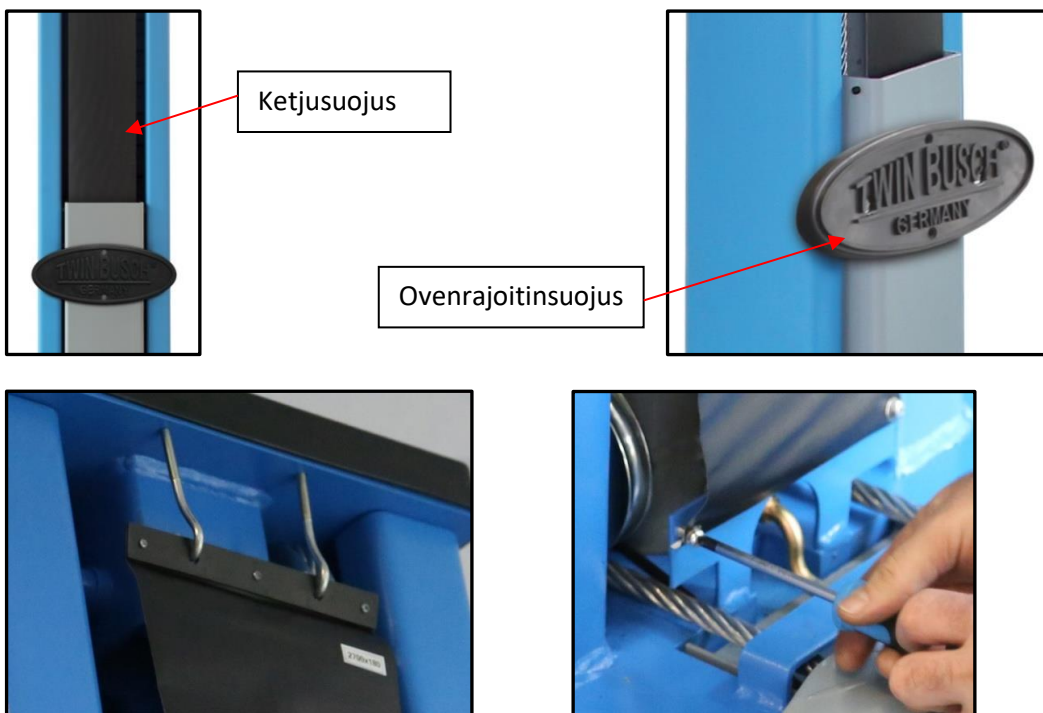

Kuva 13: Ketju- ja ovenrajoitinsuojusten asennus

16) Asenna päälleajolevy

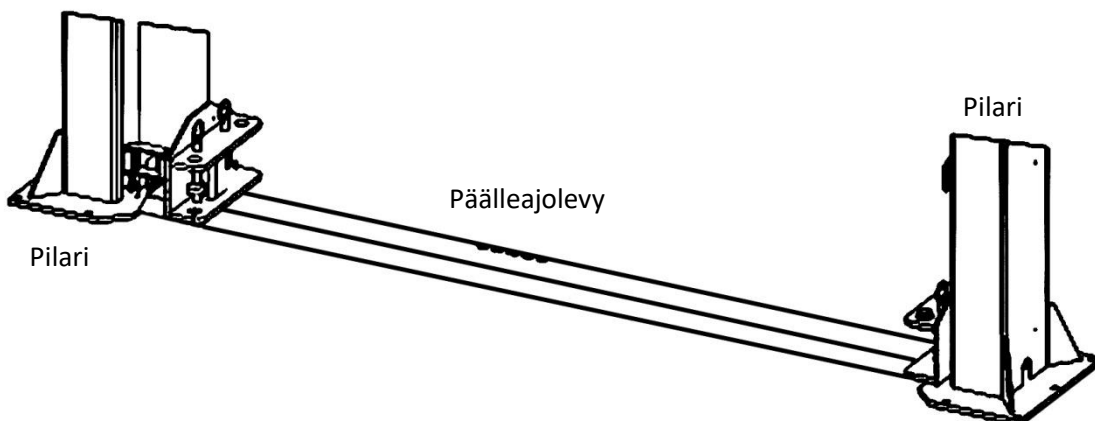

Kuva 14: Päälleajolevyn asennus

8.4. Tarkastuskohdat pystytyksen jälkeen

Nro	Tarkastus	KYLLÄ	EI
1	Ovatko pilarit kohtisuorassa lattiaan nähden? (90°)		
2	Ovatko pilarit samansuuntaiset?		
3	Onko öljyletku liitetty oikein?		
4	Onko teräsvaijeri oikein paikallaan ja kunnolla kiinni?		
5	Ovatko kaikki nostovarret oikein ja kunnolla asennetut?		
6	Onko sähkökytkennät tehty oikein?		
7	Ovatko kaikki nivelet kunnolla kiinni?		
8	Onko kaikki rasvausta tarvitsevat osat rasvattu?		

Taulukko 3: Tarkastuskohdat pystytyksen jälkeen

9. Käyttöönotto

9.1. Turvallisuustoimenpiteet

- a) **Jos turvalaitteiden toiminnassa on vika tai jos ajoneuvonostimesta havaitaan jotakin poikkeavaa, ajoneuvonostinta ei missään tapauksessa saa ottaa käyttöön!**
- b) Tarkasta hydraulikkaputkien kaikkien liitosten kireys ja tiiviys. Jos vuotoja ei ole, ajoneuvonostimen nostaminen voidaan aloittaa.
- c) Ajoneuvonostimen nostamisen tai laskemisen aikana vain nostimen käyttäjä saa olla nostimen lähellä. Varmista, että muut henkilöt pysyvät poissa vaaralliselta alueelta.
- d) Ajoneuvo on aina sijoitettava nostimelle siten, että ajoneuvon painopiste on nostimen pilareiden välissä. Jos näin ei ole, ajoneuvonostinta ei saa käyttää. Muutoin ajoneuvonostimen valmistaja ja myyjä eivät vastaa mahdollisesti aiheutuvista ongelmista ja/tai vaurioista ja vahingoista.
- e) Kun ajoneuvonostin on saavuttanut halutun korkeuden ja turvalaitteet ovat lukittuneet, katkaise ajoneuvonostimen jännitteensaanti ennen ajoneuvoon kohdistuvien töiden aloittamista, jotta kukaan ei vahingossa käytä ajoneuvonostinta töiden tekemisen aikana.
- f) Varmista, että turvalukitsimet ovat lukittuneet, ennen kuin alat tehdä töitä ajoneuvoon kohdistuvia töitä tai töitä sen alapuolella. Ajoneuvonostimen nostamisen ja laskemisen aikana kukaan ei saa nostimen liikealueella.

9.2. Käyttöyksikön (kytkentärasian) kuvaus

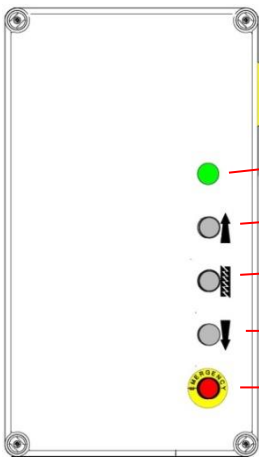

Nimi	Toiminto
Päävirtakytkin	Kytkeminen päälle ja pois päältä
Käytön merkkivalo	Näyttää onko jännitteensaanti olemassa
UP-painike (nosto)	Ajoneuvonostimen nostaminen
Turvalukitsimet	Laskeminen turvalukitsimiin
DOWN-painike (lasku)	Ajoneuvonostimen laskeminen
Hätäseis-katkaisin	Kytkee laitteiston hätätilanteessa pois päältä

Kuva 15: Käyttöyksikön kuvaus

9.3. Nostamisen ja laskemisen kaaviokuva

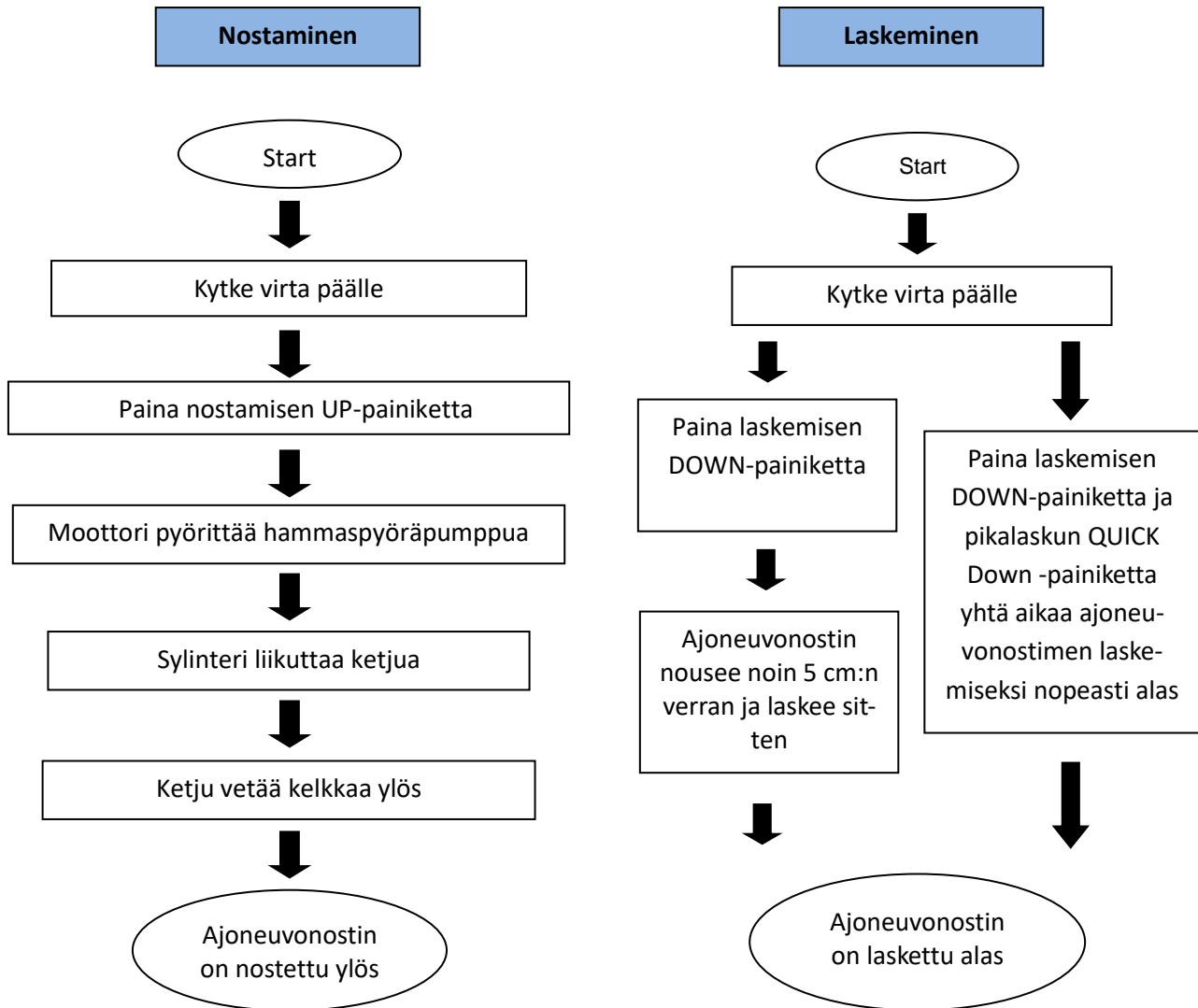

9.4. Käyttöohjeet

9.4.1. Nostaminen

1. Lue ja sisäistä käyttöohjeet ennen töiden aloittamista.
2. Liitä jännitteensaanti ja kytke päävirtakytkin päälle
3. Aja ajoneuvo ajoneuvonostimien pilareiden väliin siten, että ajoneuvon painopiste on pilareiden keskellä
4. Suuntaa ajoneuvonostimen nostovarret ajoneuvossa oleviin nostokohtiin. Varmista, että ajoneuvo on oikein paikallaan.
5. Kytke ajoneuvonostin päälle ja paina nostamisen UP-painiketta käyttöyksikössä, kunnes nostovarret koskettavat ajoneuvossa olevia, valmistajan ohjeiden mukaisesti nostamiseen tarkoitettuja nostokoh-
tia ja kunnes ajoneuvo on noussut noin 10–15 cm:n verran. Pysäytä silloin nostaminen ja varmista, että ajoneuvo on paikallaan ajoneuvonostimella oikeassa asennossa ja tukevasti.
6. Kun ajoneuvo on tarkastetusti oikeassa asennossa ja tukevasti paikallaan, paina nostamisen UP-paini-
ketta uudelleen ja pidä se painettuna, kunnes ajoneuvo on haluamallasi korkeudella.
7. Paina turvalukitsimien painiketta, jotta nostokelkat lukittuvat turvalukitsimiin.
8. Kytke päävirtakytkin pois päältä ja aloita ajoneuvon kohdistuvien töiden tekeminen.

9.4.2. Laskeminen

1. Liitä jännitteensaanti ja kytke päävirtakytkin päälle
2. Paina laskemisen DOWN-painiketta käyttöyksikössä. Ajoneuvonostimen nostokelkat nousevat nyt noin 5 cm:n verran, jotta turvalukitsimet avautuvat. Sen jälkeen paineen poislaskun magneettiventtiili avau-
tuu ja nostokelkat laskeutuvat.
3. Kun nostokelkat ovat saavuttaneet alimman asentonsa, nostovarret voi kääntää pois ajoneuvon alta.
4. Sitten ajoneuvon voi ajaa pois nostimelta.

9.5. Häätälasku jännitekatkostilanteessa

1. Jos nostokelkat **EIVÄT OLE** lukittuneina

- a) Turvalukitsimien avaamiseksi vedä yhtä aikaa kaikkia sähkömagneetteja pilareiden ulkopinnoissa.

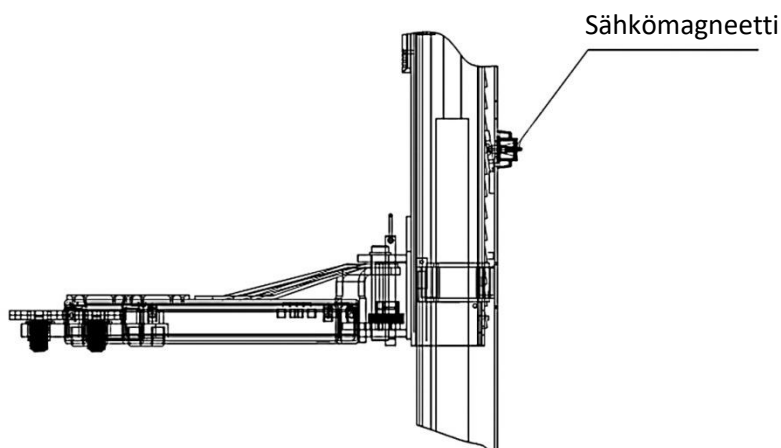

Kuva 16: Kaikkien sähkömagneettien lukituksen avaus

- b) Käytä käsikäyttöistä paineen pois-laskua (bajonettikiinnitys).
(Paina pyällettyä ruuvia ja kierrä sitä -> vastapäivään: "auki" tai -> myötäpäivään: "kiinni")

Paineen pois-laskun magneettiventtiili



Kuva 17: Paineen pois-laskuventtiili

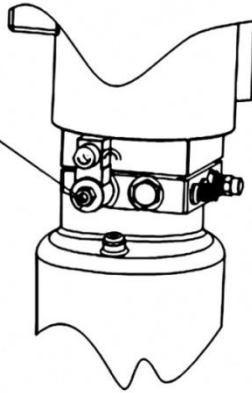

2. Jos nostokelkat lukittuneet

- a) Kierrä tulppa irti, jotta voit liittää käsikäyttöisen hydraulikkapumpun

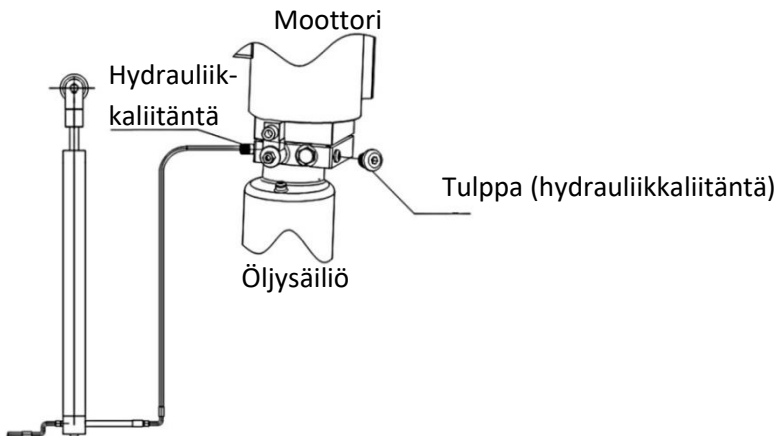

Kuva 18: Tulppa

- b) Pumpkaa hydraulikkapumpun (lisävaruste) vivulla, jotta sylinteriin saadaan öljyä ja lukitus avattua

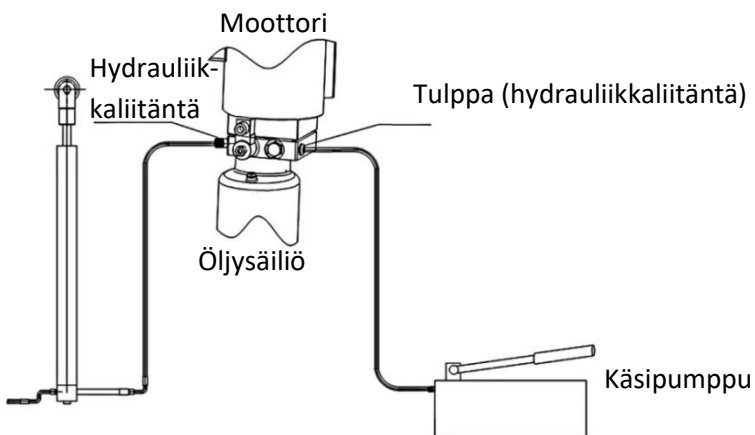

Kuva 19: Käsipumpun liittäminen

- c) Jatka sitten noudattaen ohjeita kohdassa **1. Jos nostokelkat EIVÄT OLE lukittuneina**

10. Vianetsintä

Huomio: Älä epäröi ottaa yhteyttä valmistajan Twin Busch -huoltoon, jos et itse pysty poistamaan vian tai häiriön syytä. Autamme sinua ongelman korjaamisessa mahdollisimman pian. Pystymme nopeammin tunnistamaan ongelman ja tarjoamaan siihen ratkaisun, kun lähetät ongelmasta kuvia ja tarkan kuvauksen.

Seuraavaan taulukkoon olemme vikojen paikallistamisen ja korjaamisen avuksi koonneet mahdollisia vikoja sekä niiden syyt ja korjausratkaisut.

ONGELMA	SYY	RATKAISU
Epänormaali ääni.	Pilareiden sisäpintojen kuluminen.	Rasvaa pilareiden sisäpinnat.
	Pilareissa likaa.	Puhdista lika.
Moottori ei käynnisty eikä ajoneuvonostin nouse.	Johtojen liittimet löystyneet.	Tarkasta johdot ja liitä ne uudelleen.
	Moottori on rikki.	Vaihde se.
	Rajakatkaisin on rikki/vaurioitunut tai johdon liitin on löystynyt.	Liitä johto uudelleen tai vaihda rajakatkaisin.
Moottori toimii, mutta ei nosta ajoneuvonostinta.	Moottori pyörii taaksepäin / väärään pyörimissuuntaan.	Tarkasta johdon liitos.
	Ylipaineventtiili on löystynyt tai likaantunut.	Puhdista tai kiristä se kiinni.
	Hammasyöräpumppu on rikki.	Vaihde se.
	Öljymäärä on liian pieni.	Lisää öljyä.
	Öljyletku on löysällä tai murtunut.	Kiinnitä tai vaihda se.
Nostovarret laskevat hitaasti nostamisen jälkeen.	Vaimennusventtiili on löystynyt tai takertelee/tukossa.	Puhdista tai kiinnitä se.
	Öljyletku vuotaa.	Tarkasta tai vaihda se.
	Öljysylinteri/mäntä vuotaa.	Vaihda tiiviste.
	Suuntaventtiili vuotaa.	Puhdista tai vaihda se.
	Ylipaineventtiili vuotaa.	Puhdista tai vaihda se.
Ajoneuvonostin nostaa liian hitaasti.	Käsikäyttöinen tai sähkötoiminen paineen poislaskuventtiili vuotaa tai on likaantunut.	Puhdista tai vaihda se.
	Öljynsuodatin on likaantunut tai tukossa.	Puhdista tai vaihda se.
	Öljymäärä on liian pieni.	Lisää öljyä.
	Ylipaineventtiili on väärin asennettu.	Asenna se oikein.
Ajoneuvonostin laskeutuu liian hitaasti.	Hydrauliikkaöljy on liian kuumaa. (yli 45 °C)	Vaihda öljy.
	Sylinterin tiiviste on kulunut.	Vaihda tiiviste.
	Kuristinventtiili takertelee tai on likaantunut.	Puhdista tai vaihda se.
	Hydrauliikkaöljy on likaantunutta.	Vaihda öljy.
Teräsvaijeri on kulunut.	Paineen poislaskuventtiili on tukossa.	Puhdista se.
	Öljyletku on vaurioitunut/taittunut tukkoon.	Vaihde se.
	Jätetty rasvaamatta asennuksen yhteydessä tai kulunut.	Vaihda se.

Taulukko 4: Vikojen korjaus

11. Huolto

Yksinkertaiset, kustannuksiltaan edulliset ja säännölliset huollot varmistavat ajoneuvonostimen pitkän ja turvallisen käytön. Tässä kappaleessa on esitetty huoltoväliehdotukset ja lueteltu suoritettavat huoltotyöt. Ajoneuvonostimen huoltotarve määräytyy nostimen käyttöolosuhteista ja likaantumisesta sekä tietenkin nostimen käyttömäärästä ja kuormittamisesta.

Seuraavat kohdat on voideltava:

Nro	Nimi
1	Ylempi vaijerirulla
2	Teräsvaijeri
3	Ketjupyörä
4	Ketju
5	Kelkka
6	Pultti
7	Turvalohko
8	Nostovarsi
9	Kiinnitysosa
10	Alempi vaijerirulla

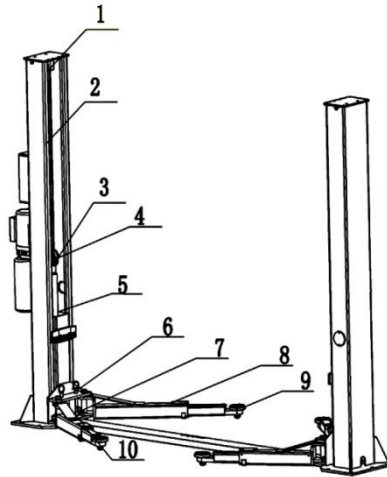

Kuva 20: Voitelukohteiden kuvaus

11.1. Ajoneuvonostimen osien päivittäiset tarkastukset ja huoltotyöt

Turvallisuuden liittyvät rakenneosat on päivittäin tarkastettava ennen nostimen käyttämistä! Siten säästyt vikojen aiheuttamilta työnteon katkoksilta, estät vaurioiden ja vahinkojen syntymistä ja pienennät loukkaantumisvaaraa.

- Tarkasta kaikkien liitosten ja kiinnitysten kireys
- Tarkasta hydraulikkajärjestelmän tiiviys ja toiminta
- Tarkasta nostovarsien lukitusten moitteeton toiminta
- Tarkasta koekäytöllä (ilman ajoneuvoa), että turvalukitsimet toimivat moitteettomasti
- Puhdista ajoneuvonostimen pahoin likaantuneet osat
- Tarkasta ajoneuvonostimen kaikkien voideltavien kohtien riittävä voitelu

11.2. Ajoneuvonostimen osien viikoittaiset tarkastukset ja huoltotyöt

- Tarkasta ajoneuvonostimen kaikkien säädettävien ja liikkuvien osien moitteeton liikkuminen
- Tarkasta ajoneuvonostimen kaikkien turvalaitteiden osien kunto ja moitteeton toiminta
- Tarkasta hydraulikkaöljyn määrä. (Nostokelkat laskettuna – määrä suuri, nostokelkat maksimikorkeuteen nostettuna – määrä pieni)

11.3. Ajoneuvonostimen osien kuukausittaiset tarkastukset ja huoltotyöt

- Tarkasta kaikkien kiinnitysten ja liitosten kireys
- Tarkasta nostokelkkojen, nostovarsitappien ja nostovarsien sekä ajoneuvonostimen kaikkien muiden liikkuvien osien kuluneisuus ja voitele nämä osat
- Tarkasta teräsvaijerin kunto ja kulumisjäljet, tarvittaessa öljyä teräsvaijeri ohuella voiteluöljyllä

11.4. Ajoneuvonostimen osien vuosittaiset tarkastukset ja huoltotyöt

- Tyhjennä ja puhdista hydraulikkaöljysäiliö ja vaihda hydraulikkaöljy
- Vaihda öljysuodatin

Kun noudatat edellä annettuja huoltovälejä ja huoltotöiden suorittamista, ajoneuvonostin säilyy hyvässä kunnossa ja edellytykset onnettomuuksien ja vaurioiden välttämiseen ovat olemassa.

12. Toiminta häiriötilanteessa

Ajoneuvonostimen häiriötilanteen syynä saattaa olla yksinkertainen vika. Käytä vianetsinnässä apuna alla olevaa luetteloa*).

Jos vian syytä ei löydy taulukosta tai jos vian paikallistaminen ei onnistu, ota yhteys Twin Busch -huoltoon.

Älä koskaan yritä itse tehdä korjauksia, varsinkaan turvalaitteisiin tai sähköosiin.

*) Luettelon kohdat ajoneuvonostimen mallista ja tyypistä riippuen





Sähköosiin kohdistuvia töitä saa tehdä vain sähköasentaja!

Ongelma: Ajoneuvonostin ei nouse eikä laske

Mahdolliset syyt

Ei jännitteensaantia
Jännitteensaannin katkos
Pääkytkin kytkemättä tai rikki
Hätäseis-kytkin painettuna tai rikki
Jännitteensaannin liitäntän sulake palanut/
lauennut tai rikki
Sulake kytkentärasiasa palanut/lauennut tai rikki

Korjaustoimenpide

Tarkasta jännitteensaanti 
Tarkasta jännitteen tulojohto 
Tarkasta pääkytkin
Vapauta hätäseis-kytkin, tarkasta

Tarkasta sulake
Tarkasta sulake



Ongelma: Ajoneuvonostin ei nouse

Mahdolliset syyt

Jos kolmivaihevirta: Yksi vaihe puuttuu
Jos kolmivaihevirta: Moottorin pyörimissuunta väärä

Öljypumppu rikki
Hätälaskuventtiili auki
Moottori rikki
Ylikuormitus

Korjaustoimenpide

Tarkasta jännitteensaanti 
Tarkasta pyörimissuunta, tarvittaessa liitä 
vaiheet oikein
Ota yhteys Twin Busch -huoltoon
Sulje hätälaskuventtiili
Ota yhteys Twin Busch -huoltoon
Ylikuormitussuojaventtiili avautunut, kevennä kuormitusta

Ongelma: Ajoneuvonostin ei laskeudu

Mahdolliset syyt

Ajoneuvonostin turvalukitsimissa
Ajoneuvonostin nostettu rajakatkaisimeen
Moottori rikki
Ajoneuvonostin juuttunut laskettaessa

Korjaustoimenpide

Nosta ajoneuvonostinta hiukan, vedä lukitsimia ja laske ajoneuvonostin
Tarvittaessa vapauta rajakatkaisin, nosta ajoneuvonostinta 1 cm ja laske sitten
Avaa turvalukitsimet ja laske ajoneuvonostin hätälaskutoiminnolla
Nosta ajoneuvonostinta hiukan ja poista laskemisen este

13. Liitteet

13.1. Ajoneuvonostimen mitat

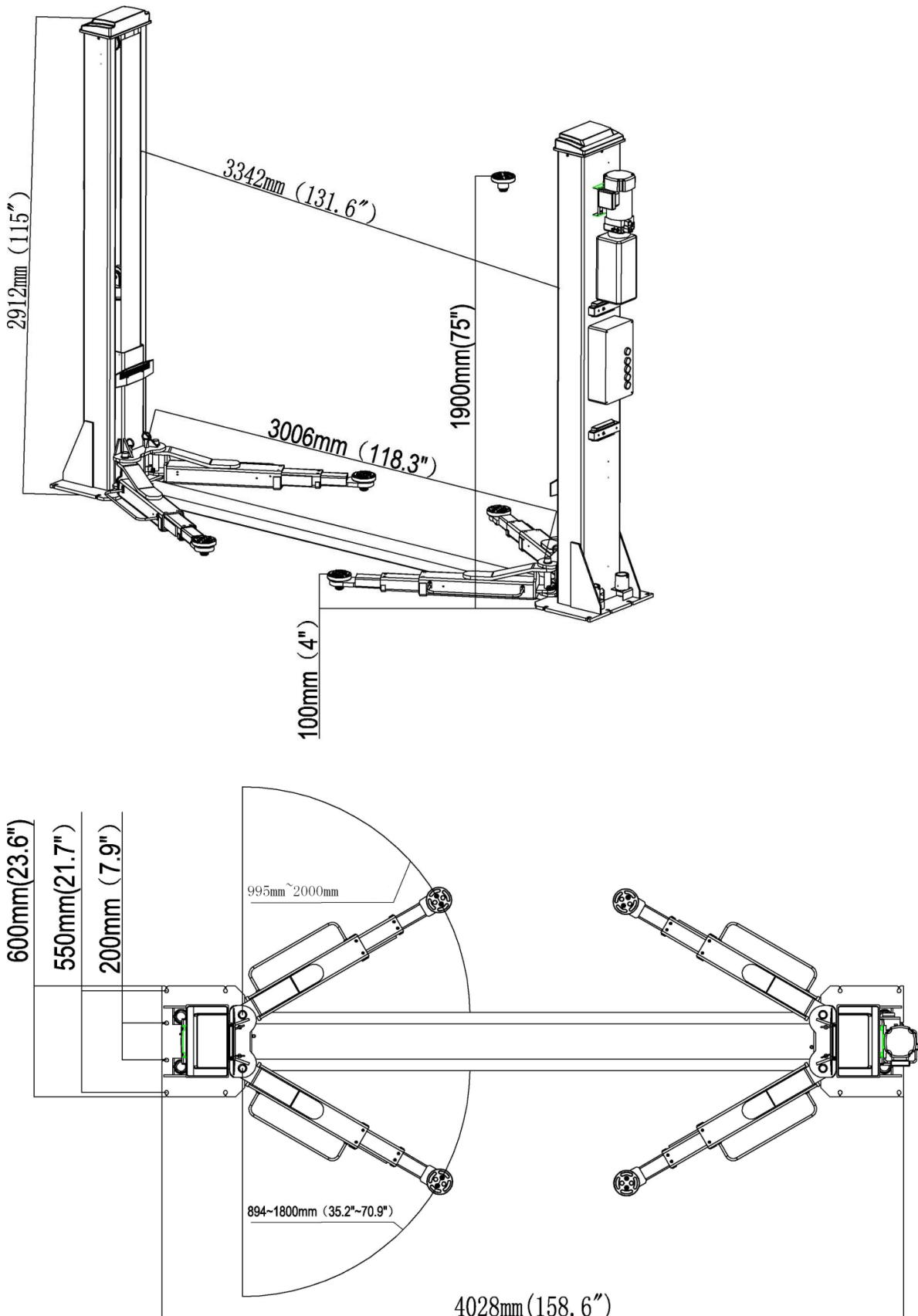

13.2. Perustusta ja työaluetta koskevat vaatimukset

Betonivaatimukset:

- Betoni C20/25 standardin DIN 1045-2 mukaan (aiempi standardinimi: DIN 1045 betoni B25)
- Lattian pitää olla vaakasuora ja tasaisuuden vähintään 5 mm
- Vasta valetun betonin pitää antaa kuivua 28 päivää

Perustuksen mitat:

- Ihanteellisimmassa tapauksessa hallin koko lattia on valmistettu betonista C20/25, paksuus vähintään 250 mm

Ajoneuvonostimen perustuslaatan minimimitat (ajoneuvonostin alueen keskelle sijoitettuna):

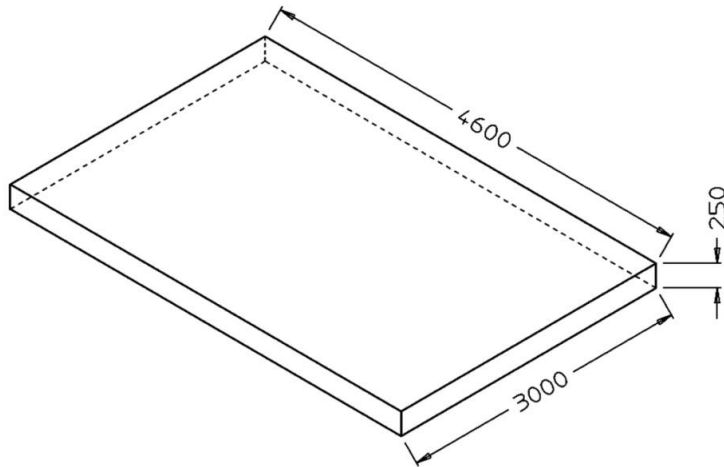

Vaihtoehtoisesti H-muoto tai kaksi palkkia:

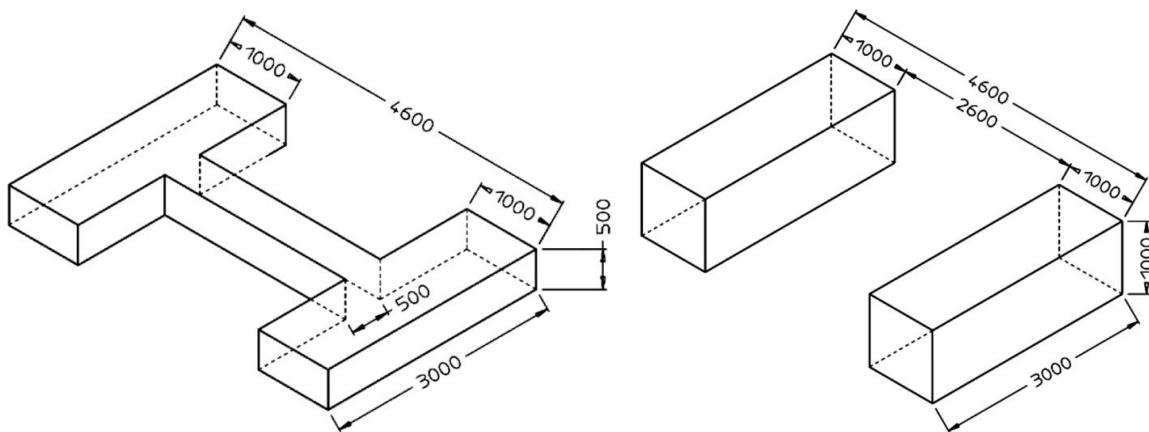

Muut vaatimukset:

- Ympäröivän lattian pitää soveltua esiintyvälle kuormitukselle, esimerkiksi ei hiekkalattia jne.
- Ajoneuvonostimen asianmukainen käyttö ei vaadi betonirauoituksia, mutta niitä kuitenkin suositellaan.
- Epävarmassa tapauksessa rakennusteknisen asiantuntijan on määritettävä perustuksen lujuus ja tarkastettava se

Jos lattiaan kohdistuu talvirasituksia:

Jos talvirasitus on mahdollinen, betonin pitää täyttää suolapakkaskestävän betonin XF4-rasitusluokan vaatimukset, sillä muutoin pinnalle tippuvan sulatusaineen vaikutuksia ei voida sulkea pois.

Sen vuoksi betonin minimivaatimukset talviolosuhteita varten ovat:

Rasitusluokka:	XF4
Max. w/z:	0,45
Lujuusluokka vähintään:	C30/37 (C20/25:n sijasta)
Sementtipitoisuus vähintään:	340 kg/m ³
Ilmahuokospitoisuus vähintään:	4,0 %

Ajoneuvonostinta ei ole suunniteltu ulkokäyttöön. KytKentärasian suojausluokka on IP54, mutta muut sähköosat, moottorit ja rajakatkaisimet täyttävät enintään suojausluokan IP44 vaatimukset.

Ankkuripulttikiinnitys:

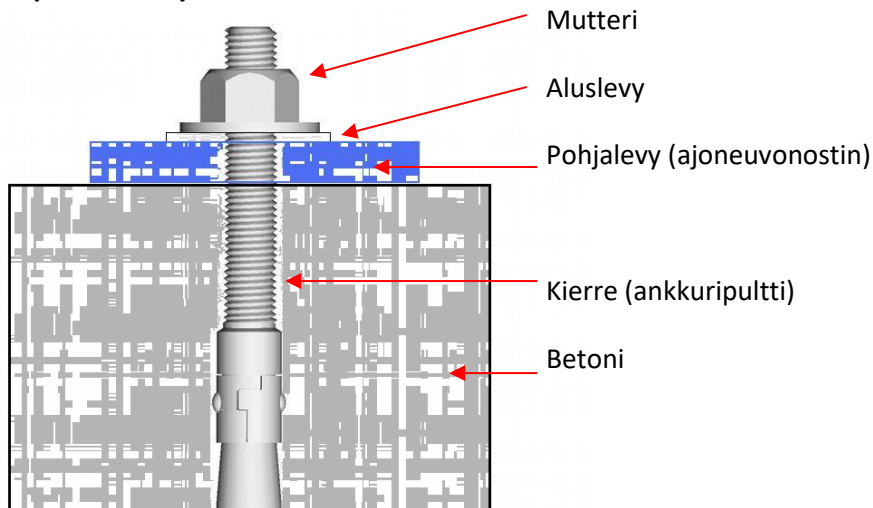

Ankkuripulttien kiristystiukkuus: 120 Nm

Kaksipilarinostimen TW 260 asennuksen, käytön ja huollon käsikirja

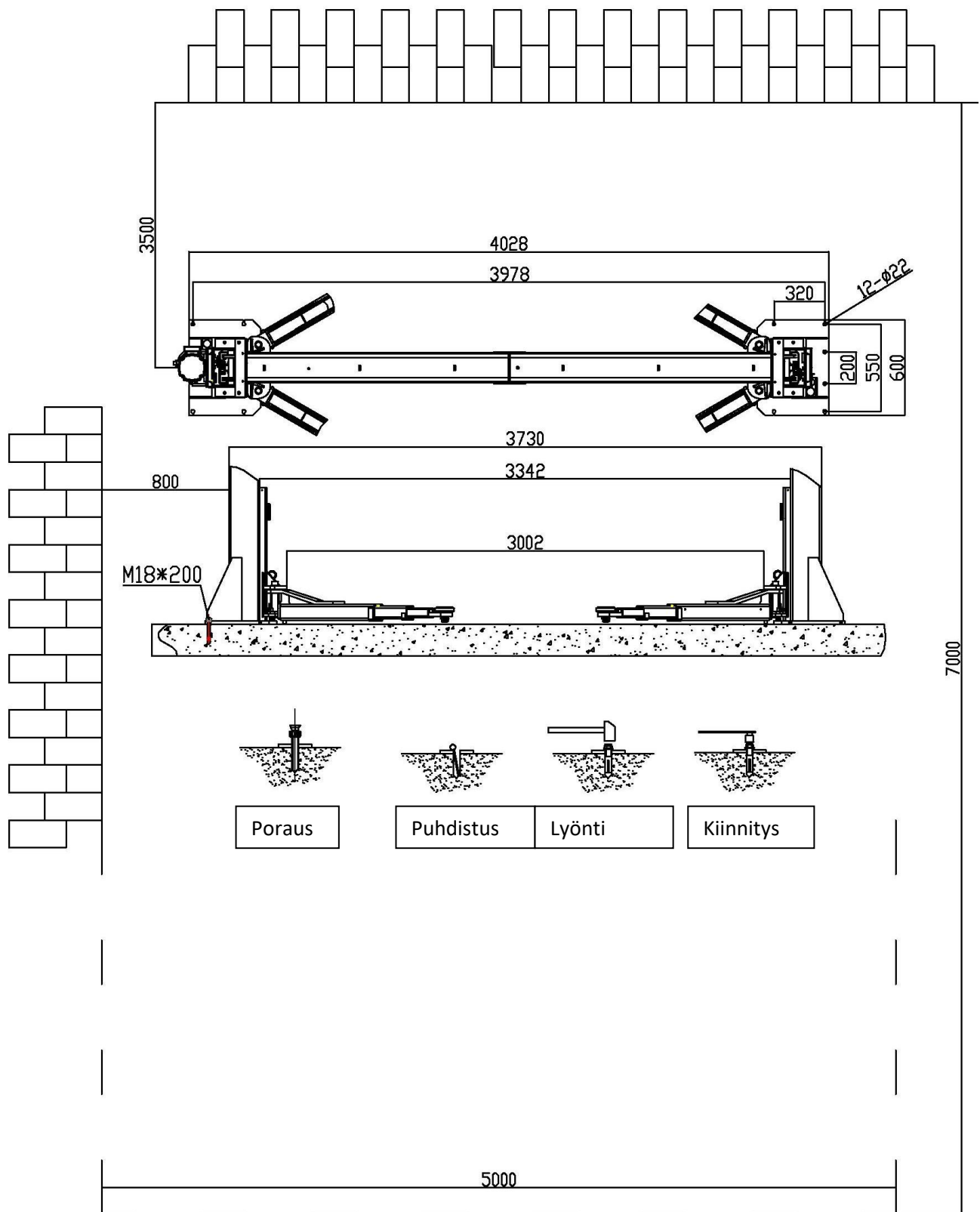

13.3. Hydraulikkajärjestelmä

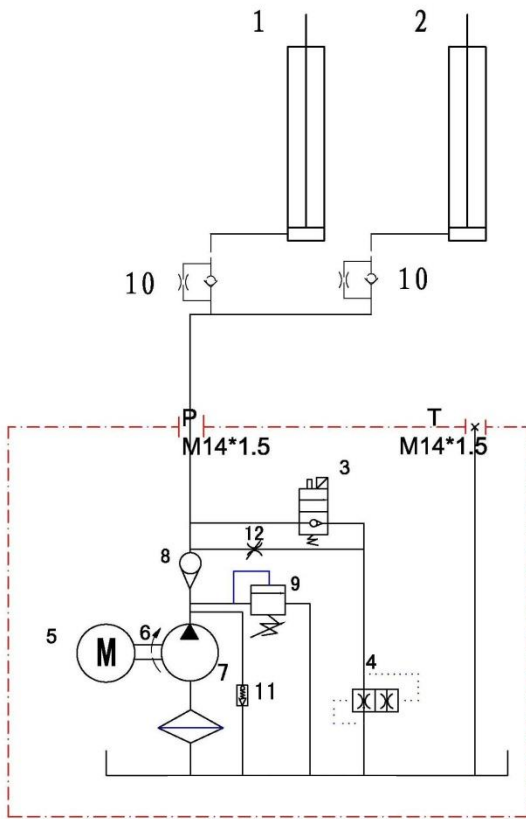

1. Pääsylinteri
2. Apusylinteri
3. Paineen pois-laskun magneettiventtiili
4. Kuristinventtiili
5. Moottori
6. Kytkin
7. Hammaspumppu
8. Takaiskuventtiili (yksitievventtiili)
9. Ylipaineventtiili (max.: 19,4 Mpa)
10. Kuristintakaiskuventtiili
11. Paineensäätöventtiili
12. Kevennysventtiili

10-litrainen öljysäiliö

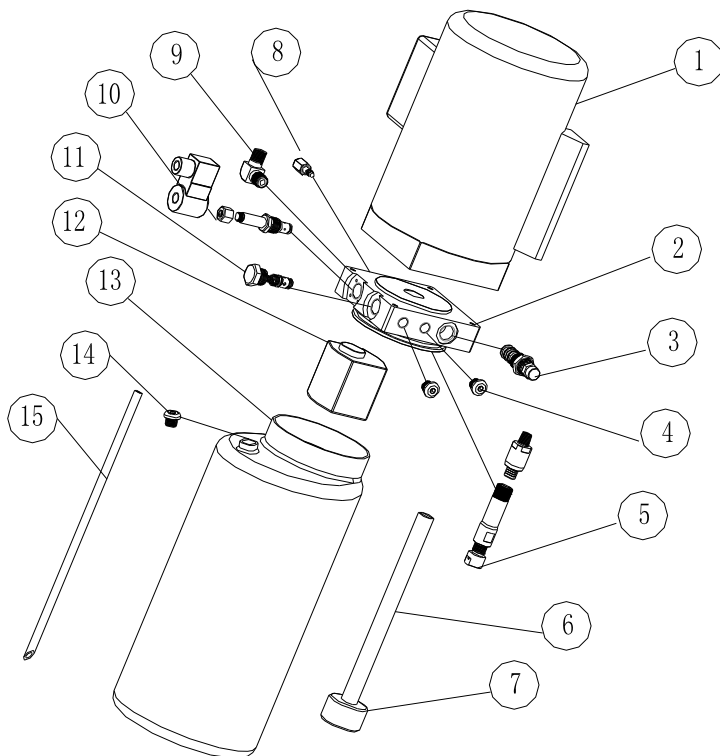

Nro	Nimi	Kpl
1	Moottori	1
2	Hydraulikkalohko	1
3	Ylipaineventtiili	1
4	Tulpparuuvi	2
5	Paineensäätöventtiili	1
6	Öljyn imuputki	1
7	Öljynsuodatin	1
8	Kuristinventtiili	1
9	Liitin	1
10	Paineen pois-laskun magneettiventtiili	1
11	Yksitievventtiili	1
12	Hammaspumppu	1
13	Muovinen öljysäiliö	1
14	Öljysäiliön tulppa	1
15	Öljyn paluuputki	1

13.4. Kytentäkaaviot

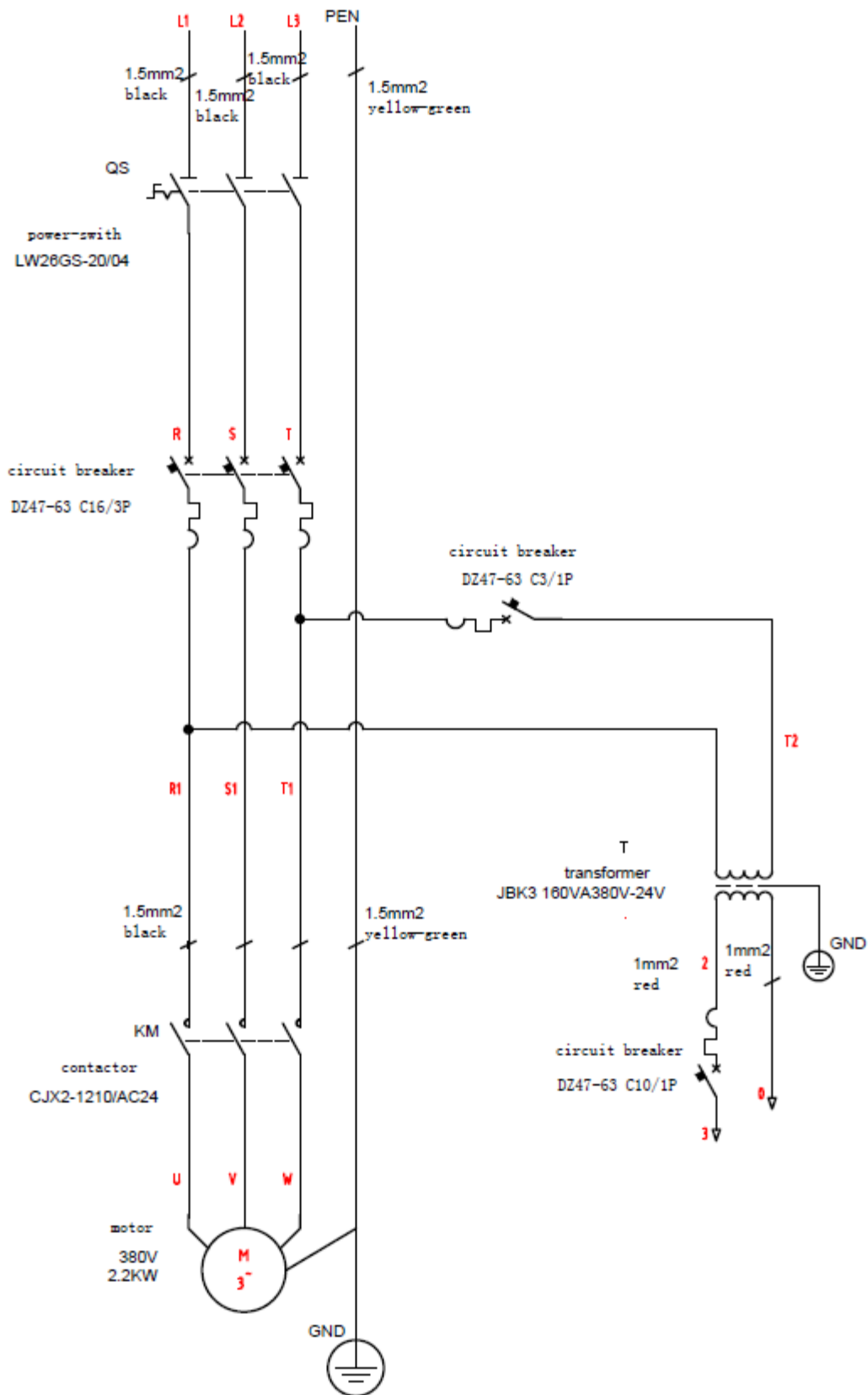

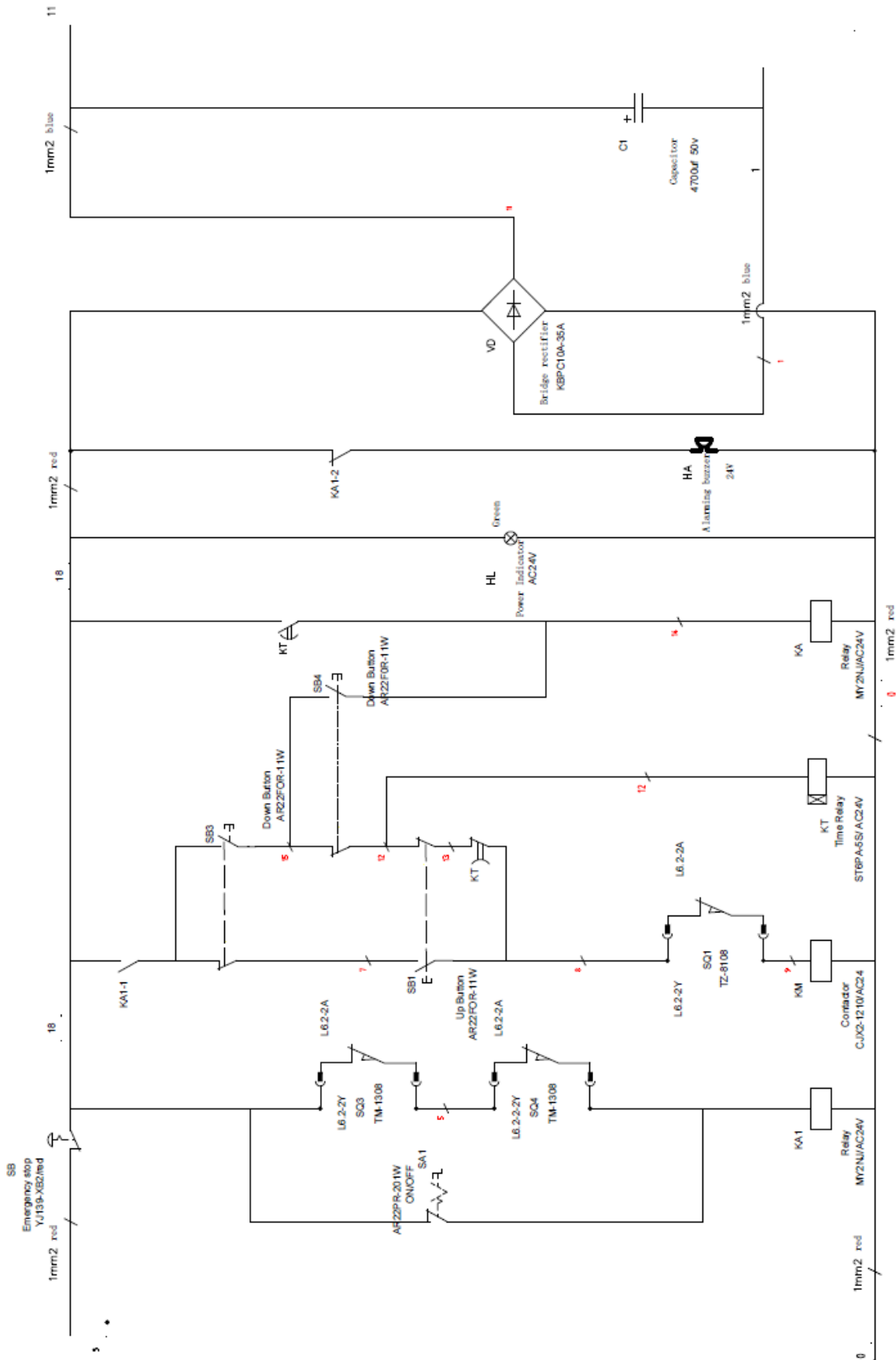

Kaksipilarinostimen TW 260 asennuksen, käytön ja huollon käsikirja

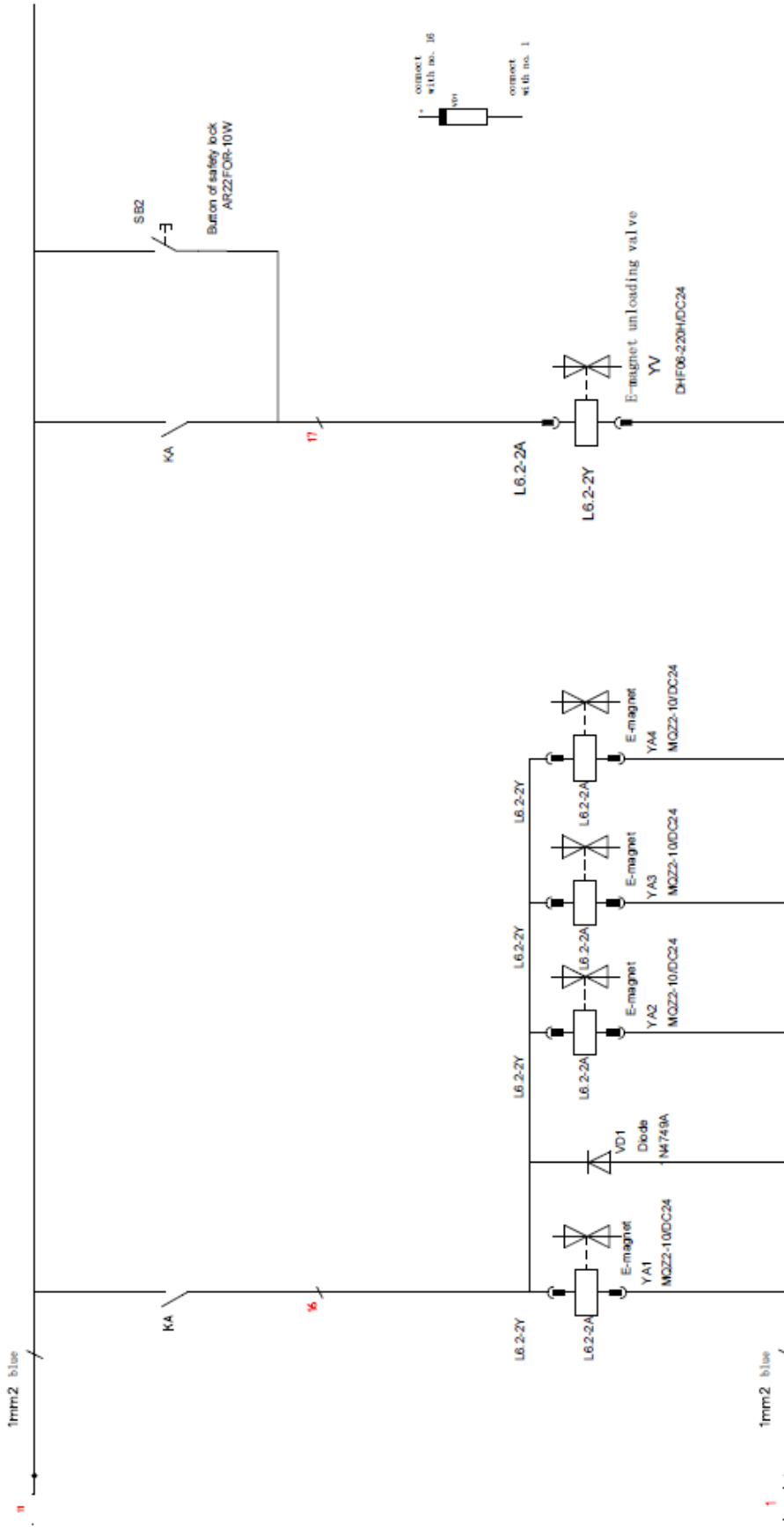

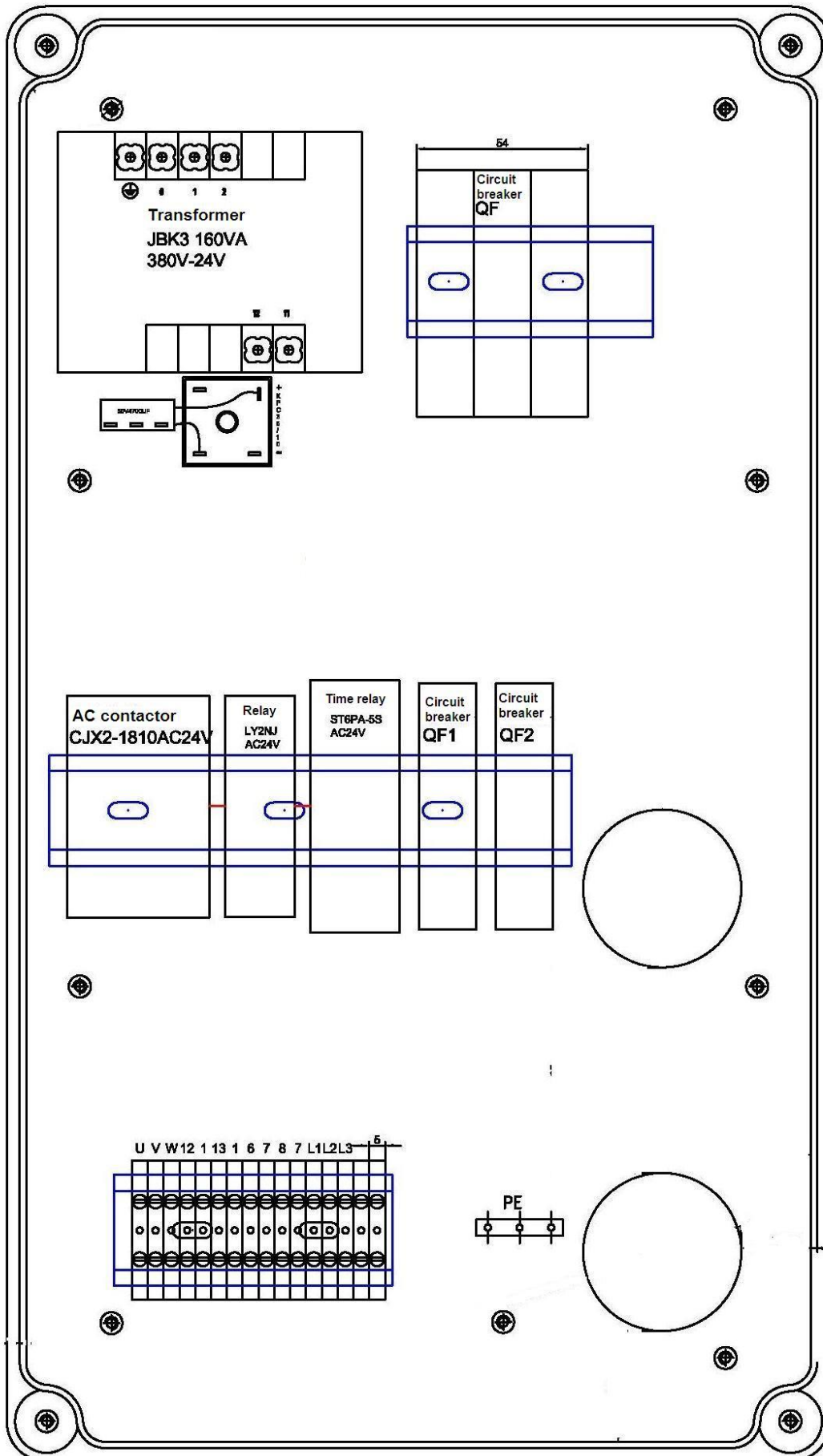

13.5. Ajoneuvonostimen yksityiskohtapiirroksat ja osat

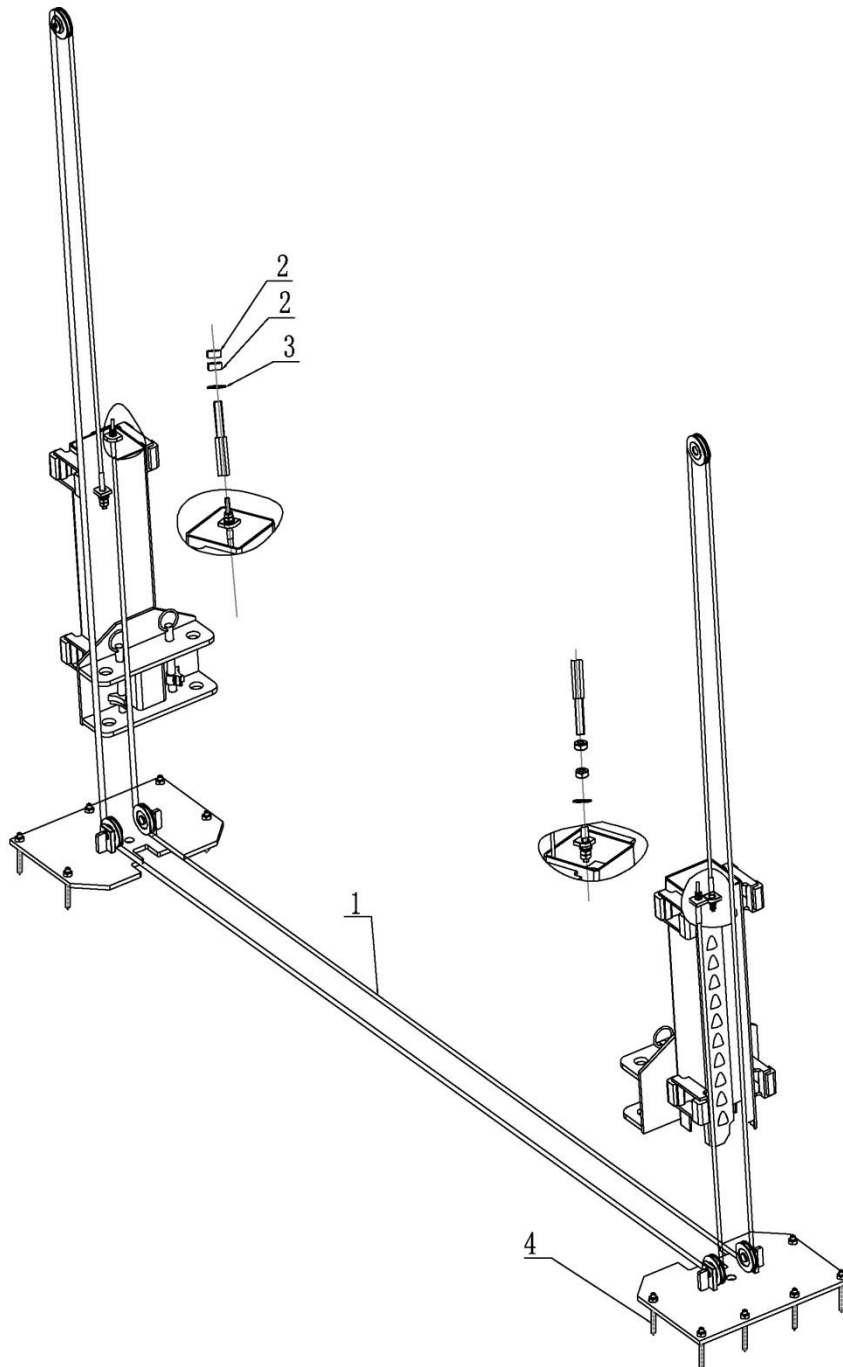

Nro	Nimi	Kuvanro	Kpl	Ominaisuus
1	Teräsvaijeri L = 9 380 mm	8226E-A8	2	Kokonaisuus
2	Kuusiokantamutteri M20	GB/T6170-2000	4	Standardi
3	Aluslevy M20 (litteä)	GB/T95-1985	8	Standardi
4	Ankkuripultti M18*200		12	Standardi

Kaksipilarinostimen TW 260 asennuksen, käytön ja huollon käsikirja

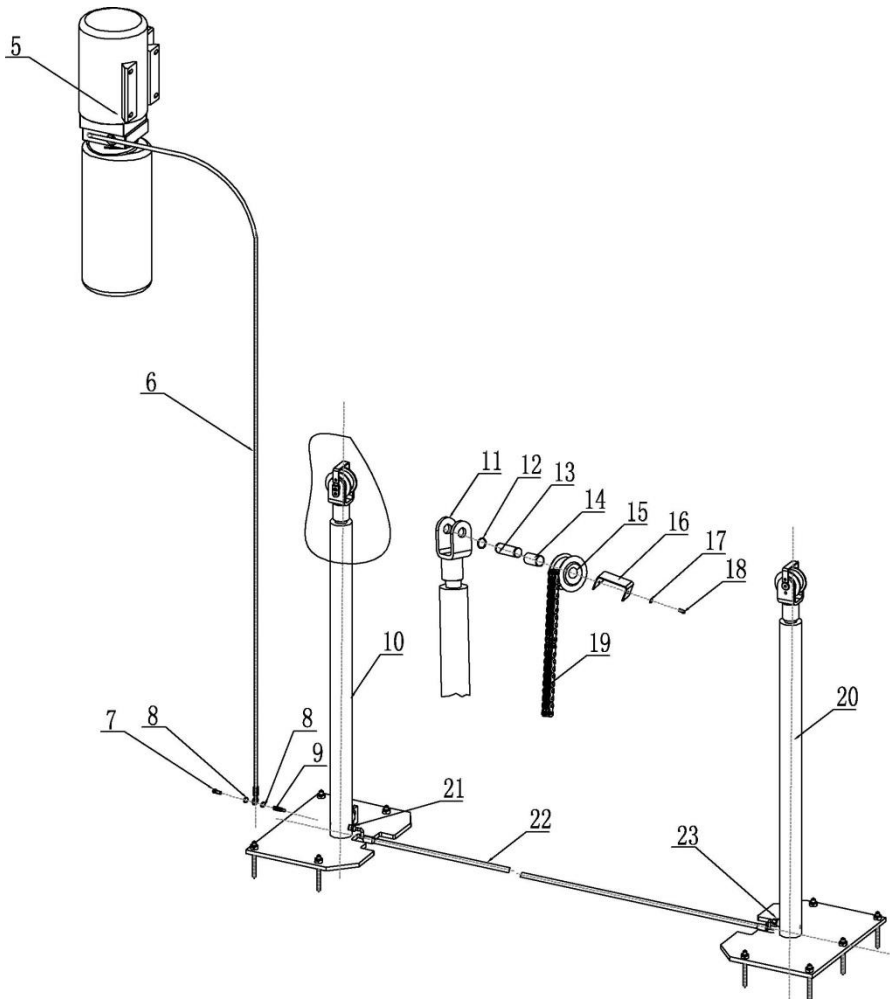

Nro	Nimi	Kuvanro	Kpl	Ominaisuus
5	Moottori-/hydrauliikkayksikkö		1	Kokonaisuus
6	Öljyputki L = 2 265		1	Kokonaisuus
7	Liitin L = 70		2	Kokonaisuus
8	Kuparialuslevy		4	Standardi
9	Liitin		2	Kokonaisuus
10	Hydrauliikkasylinteri	8225E-A4-B2	1	Kokonaisuus
11	Ketjupyörän kiinnitysosa	8226E-A4-B2	2	Hitsattu
12	Tyypin B lukkorengas 25	GB/T894.2-1986	4	Standardi
13	Pultti	8226E-A4-B4	2	Sinkitty
14	Laakeri 2548	SF-1	2	Standardi
15	Ketjupyörä	8226E-A4-B3	2	Sinkitty
16	Vastinlevy	8226E-A4-B5	2	Sinkitty
17	Jousilevy	GB/T93-1987	4	Standardi
18	Kuusiokoloruuvi	GB/T70.1-2000	4	Standardi
19	Ketju 8226E	LH1266	2	Standardi
20	Hydrauliikkasylinteri	8225E-A4-B3	1	Kokonaisuus
21	Liitin	NPT3/8-G1/4	1	Q235A
22	Öljyputki L = 3 380		1	Kokonaisuus
23	Lyhyt liitin	NPT3/8-G1/4	1	Q235A

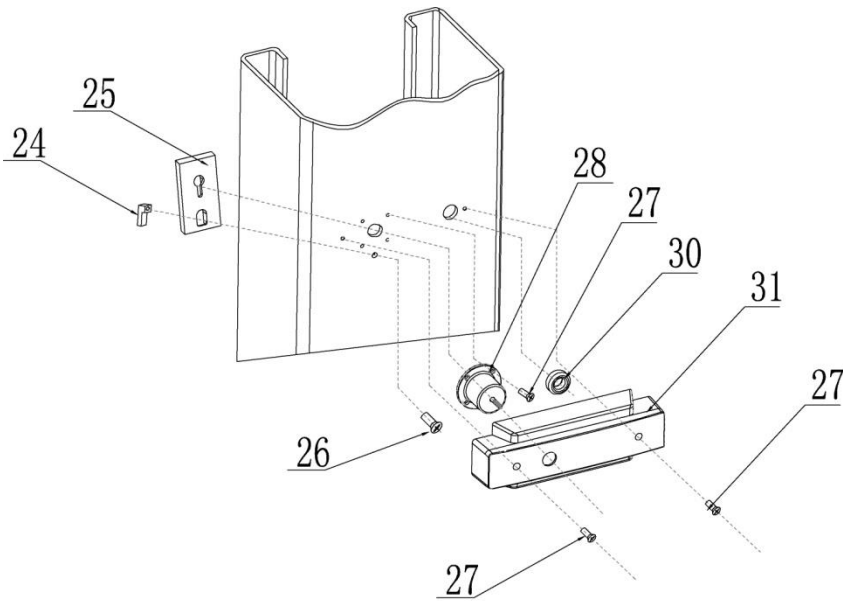

Nro	Nimi	Kuvanro	Kpl	Ominaisuus
24	Vastakappale (turvalukituspykälä)	8224E-A1-B3	4	Sinkitty
25	Turvalukituspykälä	8224E-A1-B2	4	Sinkitty
26	M6*16 (ristikanta)	GB/T818-2000	4	Standardi
27	M6*10 (ristikanta)	GB/T818-2000	24	Standardi
28	Sähkömagneetti MQZ2-10	8224E-A1-B4	4	Kokonaisuus
30	Johdon läpivientirengas Ø 20	8224E-A1-B6	4	Kumi
31	Sähkömagneetin suojus	8224E-A1-B5	4	Muovi

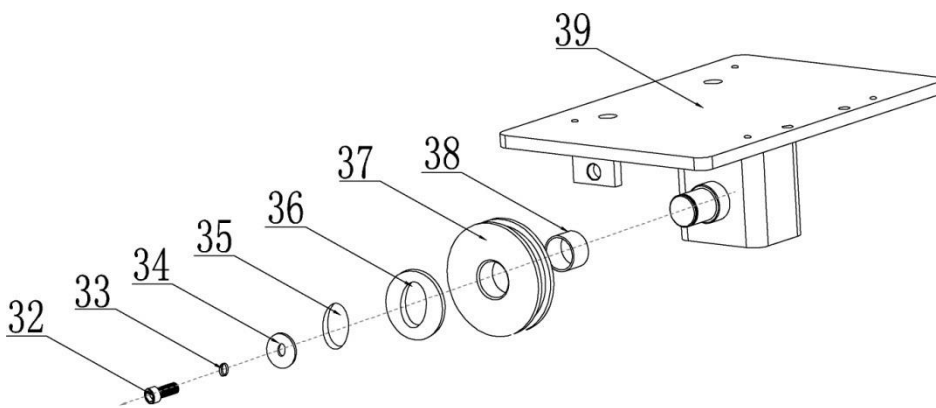

Nro	Nimi	Kuvanro	Kpl	Ominaisuus
32	M8*20 (kuusiokolokanta)	GB/T70.2-2000	2	Standardi
33	M8 (jousilevy)	GB/T93-1987	2	Standardi
34	Pidinrenkas	8226E-A5-B3	2	Sinkitty
35	Tyypin B lukkorengas 25	GB/T894.2-1986	2	Standardi
36	Aluslevy	8224-A1-B3-C2	2	Sinkitty
37	Välirulla (ylempi)	8225E-A1-B2	2	Sinkitty
38	Laakeri 2519	SF-1	2	Standardi
39	Pilarin suojus	8225E-A1-B3-C1	2	Hitsattu

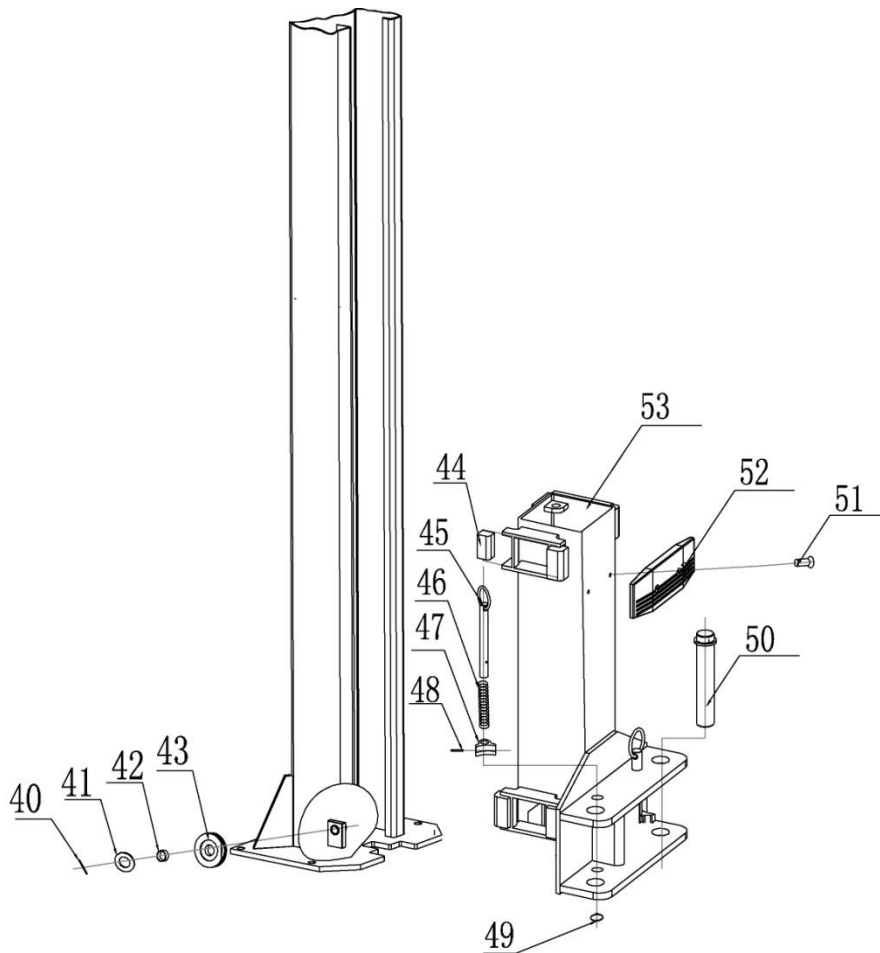

Nro	Nimi	Kuvanro	Kpl	Ominaisuus
40	Lukkotappi Ø 2,5*30	GB/T91-2000	4	Standardi
41	Aluslevy		4	Sinkitty
42	Laakeri 2518	SF-1	4	Standardi
43	Välirulla (alempi)	8225E-A1-B2	4	Sinkitty
44	Liukukappale	8224-A3-B6	16	Nailon
45	Kiertymisestäotappi	8225E-A3-B4	4	Sinkitty
46	Painojousi	8224-A3-B5	4	Sinkitty
47	Hammaslevy	8225E-A3-B4	4	Sinkitty
48	Ohjainjousitappi 5*35	GB/T879.1-2000	4	Standardi
49	Tyyppin B lukkorengas 22	GB/T894.2-1986	4	Standardi
50	Nostovarsitappi	8225E-A12	4	Sinkitty
51	Uppokantaruuvi M8*16 (ristikanta)	GB/T819.1-2000	4	Standardi
52	Ovenrajoitinsuojus	8225E-A3-B3	2	Kumi
53	Nostokelkka	8226E-A3-B1	2	Hitsattu

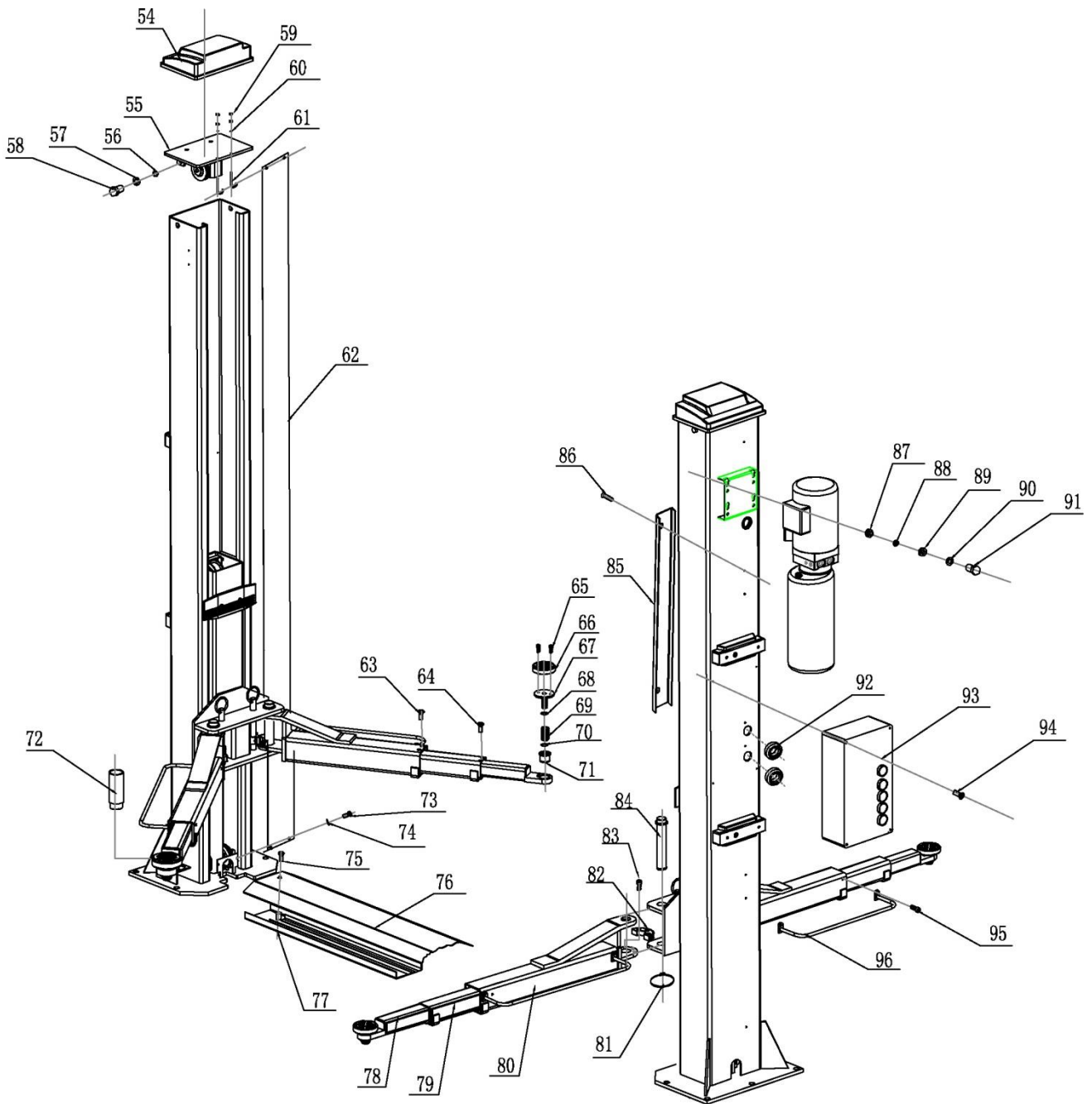

Nro	Nimi	Kuvanro	Kpl	Ominaisuus
54	Suojus	8225E-A1-B4	2	Muovi
55	Suojalevy	8225E-A1-B3-C1	2	Kokonaisuus
56	M12 aluslevy (litteä)	GB/T95-1985	6	Standardi
57	Jousilevy M12	GB/T93-1987	6	Standardi
58	Kuusiokantaruuvi M12*20	GB/T5781-2000	6	Standardi
59	Mutteri M6	GB/T6170-2000	8	Standardi
60	M6 aluslevy (litteä)	GB/T95-1985	4	Standardi
61	Kierrekoukku	8224-A13	4	Standardi
62	Ketjusuojus	2700*180	2	Kuitu
63	Uppokantaruuvi M8*12 (ristikanta)	GB/T819.1-2000	4	Standardi





Kaksipilarinostimen TW 260 asennuksen, käytön ja huollon käsikirja

Nro	Nimi	Kuvanro	Kpl	Ominaisuus
65	Uppokantaruuvi M8*20 (kuusiokolo)	GB/T70.3-2000	8	Standardi
66	Kumialuskappale	8225E-A7-B4-C4	4	Kumi
67	Nostolevy	8225E-A7-B4-C1	4	Hitsattu
68	Lukkorengas 35	GB/T895.2-1986	4	Standardi
69	Nostolevy (ulompi osa)	8225E-A7-B4-C3	4	Sinkitty
70	Lukkorengas 42*2.5	GB/T895.2-1986	8	Standardi
71	Nostolevy (sisempi osa)	8225E-A7-B4-C2	4	Sinkitty
72	Adapteri (korkea)	8225E-A11	4	Sinkitty
73	Ristikantaruuvi M6*8	GB/T818-2000	4	Standardi
74	M6 aluslevy (litteä)	GB/T95-1985	4	Standardi
75	Uppokantaruuvi M12*16 (kuusiokolo)	GB/T70.3-2000	2	Standardi
76	Päälleajolevy	8225E-A9	1	Q235A
77	Pohjalevyn päälleajolevy	8225E-A8	1	Hitsattu
78	Sisempi nostovarsiputki	8226E-A5-B3	4	Hitsattu
79	Keskimmäinen nostovarsiputki	8226E-A5-B2	4	Hitsattu
80	Ulompi nostovarsiputki / nostovarren kiinnitysosa	8226E-A5-B1	4	Hitsattu
81	Lukkorengas 38	GB/T894.2-1986	4	Standardi
82	Hammaslevy (nostovarsi)	8225E-A7-B5	4	Q235A
83	Kuusiokoloruuvi M10*35	GB/T70.1-2000	12	Standardi
84	Nostovarsitappi	8224-A12	4	Sinkitty
85	Hydrauliikkaputken suojus	8224E-A1-B8	6	Q235A
86	Ristikantaruuvi M6*25	GB/T818-2000	12	Standardi
87	Mutteri M10	GB/T6170-2000	4	Standardi
88	Jousilevy M10	GB/T93-1987	4	Standardi
89	Aluslevy	8224-A14	4	Kumi
90	Aluslevy M10	GB/T95-1985	4	Standardi
91	Kuusiokantaruuvi M10*35	GB/T5781-2000	4	Standardi
92	Johdon läpivientikappale Ø 40	8224E-A1-B7	2	Kumi
93	Käyttöyksikkö	8224E-A5	1	Kokonaisuus
94	Ristikantaruuvi M5*10	GB/T818-2000	4	Standardi
95	Kuusiokoloruuvi M8*12	GB/T70.2-2000	8	Standardi
96	Jalkasuojakaari	8224-A8-B3	4	Hitsattu

13.6. Varaosaluettelo

Nro	Nimi	Spesifikaatio	Kpl	Kuva
1	Päävirtakytkin	LW26GS-20/04	1	
2	Painokatkaisin	Y090-11BN	1	
3	Käytön merkkivalo	AD17-22G-AC24	1	
4	Muunnin	JBK-160VA380V-24V JBK-160VA220V-24V	1	
5	Vaihtovirta-suojarele	CJX2-1210/AC24	1	
6	Vikavirtasuojakytkin	DZ47-63 C16/3P DZ47-63 C32/2P	1	
7	Vikavirtasuojakytkin	DZ47-63 C3/1P	1	
8	Rajakatkaisin	TZ8108	1	
9	Hätäseis-katkaisin	Y090-11ZS/RED	1	
10	Siltatasasuuntaaja	KBPC5A-35A	1	
11	Kondensaattori	4700UF/50A	1	

Kaksipilarinostimen TW 260 asennuksen, käytön ja huollon käsikirja

Nro	Nimi	Spesifikaatio	Kpl	Kuva
12	Rele	LY2NJ/AC24	1	
13	Relepidin	PTF-08A	1	
14	Aikarele	ST6PA-5S/AC24V	1	
15	Aikareleen pidin	PYF-08AE	1	
16	Käyttöyksikön kotelo	260*460*135	1	

Mekaaniset varaosat

Nro	Nimi	Kuvanro	Kpl	Ominaisuus
1	Liukukappale	8224-A3-B6	16	Nailon 1010
2	Kumialuskappale	8225E-A7-B4-C4	4	Kumi
3	O-rengas	Sisähalkaisija 23,6*3,55		
4	Y-muotoinen tiiviste	SD70*60*8		
5	Pölysuojarengas	DHS40(40*48*5/6.5)		

Numero:

Käyttöopastusohje

Yritys:

Käsittelyversio: 00/00

Ajoneuvonostin

Työpiste / käyttöalue:

1. KÄYTTÖALUE

Ajoneuvonostimen käyttö

2. VAARAT IHMISILLE JA YMPÄRISTÖLLE



- Osien ja taakkojen kaatumisesta ja putoamisesta aiheutuvat vaarat
- Väliinjäämis-, puristumis- ja leikkautumavaara ajoneuvonostimen liikkuessa



3. SUOJATOIMENPITEET JA TOIMINTAOHJEET



- Ajoneuvonostimen käyttäjän pitää olla vähintään 18-vuotias.
- Käyttäjän pitää olla ammattitaitoinen, osaamisensa osoittanut ja työsuhteessa.
- Valmistajan toimittamaa asennuksen, käytön ja huollon käsikirjaa on noudatettava!
- Jos konetta käyttää useampi henkilö, käyttöä valvova pääkäyttäjä on nimettävä.
- Aina ennen käyttöön ottamista on tehtävä toimintakoe.
- Vain tarkastettua ajoneuvonostinta saa käyttää.
- Työskentelyalueella olevat puristumis- ja leikkaumavammojen vaara-alueet on tiedostettava, ja niitä on varottava.
- Ajoneuvonostinta ei saa yliuormittaa.
- Ajoneuvoa saa nostaa ajoneuvonostimella vain nostamiseen tarkoitetuista kohdista.
- Ajoneuvonostinta nostettaessa ja laskettaessa nostimen liikealueella ei saa olla ketään.
- Ajoneuvonostinta ei saa heilutella (vältettävä keinahtelua).
- Ajoneuvon paikallaan pysyminen on varmistettava (tarvittaessa seisontajarrulla).
- Ajoneuvonostimella ei saa nostaa ihmisiä!
- Ajoneuvon paikallaan pysyminen on varmistettava kiinnitysliinoilla, jos ajoneuvosta irrotetaan painavia laitteistoja.
- Asianmukaista ja tarpeellista henkilökohtaista suojaruustusta on käytettävä: tiivistä kehoa myötäileviä työvaatteita

4. TOIMINTA HÄIRIÖTILANTEISSA

- Jos koneen toiminnassa ilmenee häiriö, sen käyttö on heti lopetettava ja asiasta on ilmoitettava esimiehelle.
- Käytön jatkaminen on estettävä.

5. ENSIAPU



- Ota yhteys ensiapuun.
- **Hätänumero: 112**
- Ilmoita mitä on tapahtunut.
- Ensiapua vaatineista tilanteista on aina raportoitava työsuojeluun.
- Ilmoita onnettomuudesta välittömästi esimiehelle.

6. KUNNOSSAPITO

- Kunnossapitotöitä (huollot ja korjaukset) saa tehdä vain ammattitaitoinen, koulutettu henkilö.
- Turvalaitteiden toiminta on tarkastettava kunnossapitotöiden jälkeen.
- Kunnossapitotöissä on noudatettava valmistajan toimittamaa asennuksen, käytön ja huollon käsikirjaa.
- Säännölliset tarkastukset (esimerkiksi sähköiset ja mekaaniset) saa tehdä niihin pätevä ja oikeutettu henkilö.

Päiväys:

Seuraavan tarkastuksen
ajankohta:

Allekirjoitus:

Yrityksen edustaja



Muutostyöt ja merkittävät kunnossapitotyöt

Typpi	Päiväys / nimi

EU-vaatimustenmukaisuusvakuutus



Yritys

Twin Busch GmbH | Amperestr. 1 | D-64625 Bensheim

vakuuttaa täten, että **kaksipilari-ajoneuvonostin**
TW 260 + TW 260 B4.5 | 6 000 kg
(FL-8226E + FL-8216E)

sarjanumero: _____

täyttää EY-direktiivit suunnittelun ja rakenteen osalta sekä vastaa EY-direktiivejä turvallisuuden ja terveyden osalta.

EY-direktiivi(t)

Konedirektiivi 2006/42/EY, pienjännitedirektiivi 2014/35/EU

Harmoniset normit

EN 1493:2010

Ajoneuvonostimet

EN 60204-1:2006/A1:2009

Koneturvallisuus - Koneiden sähkölaitteisto

EU-tyyppihyväksyntätodistus

N8MA 093873 0030 Rev. 00

Myöntämispäivä: 24.06.2019

M6A 093873 0029 Rev. 00

Myöntämispaikka: München

Teknisen asiakirjan nro: 646641 1903201

Tarkastuslaitos

TÜV SÜD Product Service GmbH

Ridlerstraße 65,

D-80339 München, Saksa

Sertifiointilaitosnumero: 0123

Jos laitetta käytetään määräysten vastaisesti tai siihen tehdään ilman hyväksyntäämme muutoksia, vaatimustenmukaisuusvakuutus ei ole enää voimassa.

Teknisestä dokumentoinnista vastaa: Michael Glade (osoite kuten alla)





Twin Busch GmbH | Amperestraße 1 | D-64625 Bensheim
Tel.: +49 (0) 6251-70585-0 | Fax: +49 (0) 6251-70585-29 | info@twinbusch.de