

---

Fitting instructions

---

Make: Alfa Romeo  
Mito; 2008->

---

Type: 4985

---

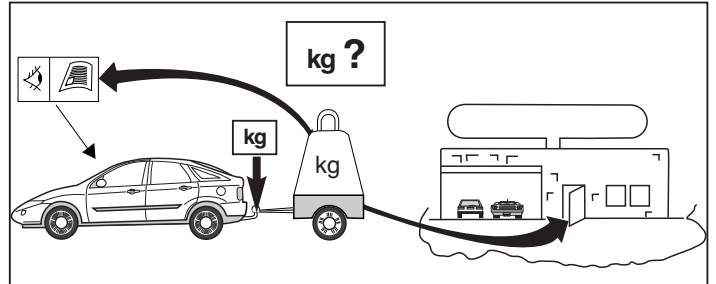
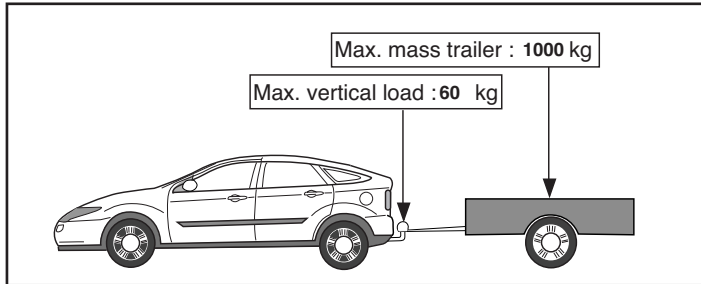
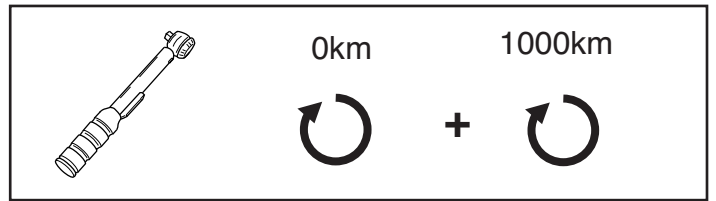
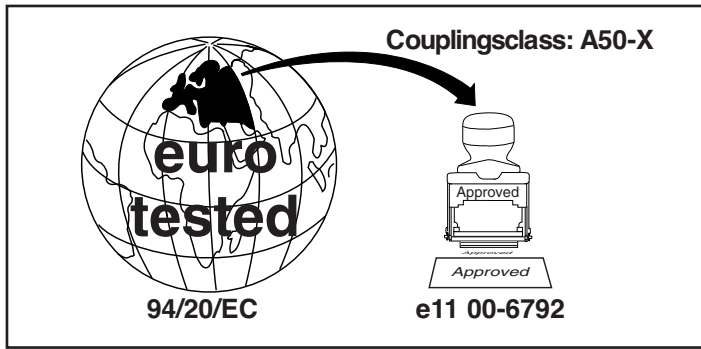

**D-Value: 6,7 kN**

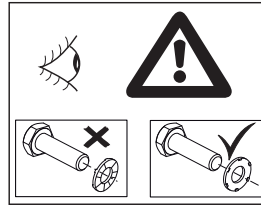
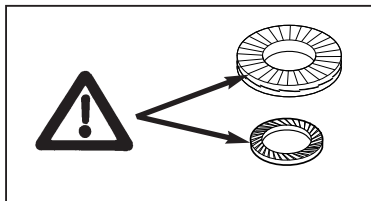
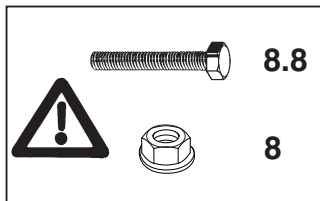

© 498570/12-12-2008/1

Dispositivo di traino tipo: 4985  
 Per autoveicoli: Alfa Romeo Mito; 2008->  
 Tipo funzionale: 955????? ?? oppure 955????? ??? oppure 955????? ????

Classe e tipo di attacco: A50-X  
 Omologazione: e11 00-6792  
 Valore D: 6,7 kN  
 Carico Verticale max. S: 60 kg  
 Larghezza rimorchiabile per Caravan e T.A.T.S.: 2,45m vedere CARTA di CIRCOLAZIONE VEICOLO (motrice) + 70 cm = ..arrotondare ai 5 cm superiore (vedi D.M.28/05/85)  
 Massa rimorchiabile: vedi carta di circolazione dell' autoveicolo

**Per verificare l' idoneità del dispositivo di traino omologato a norma CEE 94/20, all' installazione sulla vettura su cui si intende procedere al montaggio, compilare la seguente formula (se necessario declassare la massa rimorchiabile):**

$$D = \frac{T \times C}{T + C} \times 0,00981 \leq 6,7 \text{ kN}$$

dove: T= Massa Complessiva Max. della motrice (in kg)  
 C= Massa Rimorchiabile Max. della motrice (in kg)

**DA COMPILARE PER IL COLLAUDO**

**DICHIARAZIONE DI CORRETTO MONTAGGIO:** la sottoscritta Ditta dichiara di aver montato in maniera corretta ed in conformi/ alle prescrizioni sia del costruttore del veicolo che del costruttore del dispositivo stesso il seguente dispositivo di attacco meccanico:

tipo:.....  
 Il dispositivo di attacco sopra indicato è stato installato su autoveicolo  
 modello:.....  
 targa:.....  
 Data:.....

**TIMBRO e FIRMA**

Si dichiara inoltre di aver informato l'utente del veicolo sull'USO e MANUTENZIONE del dispositivo stesso.

© 498570/12-12-2008/14

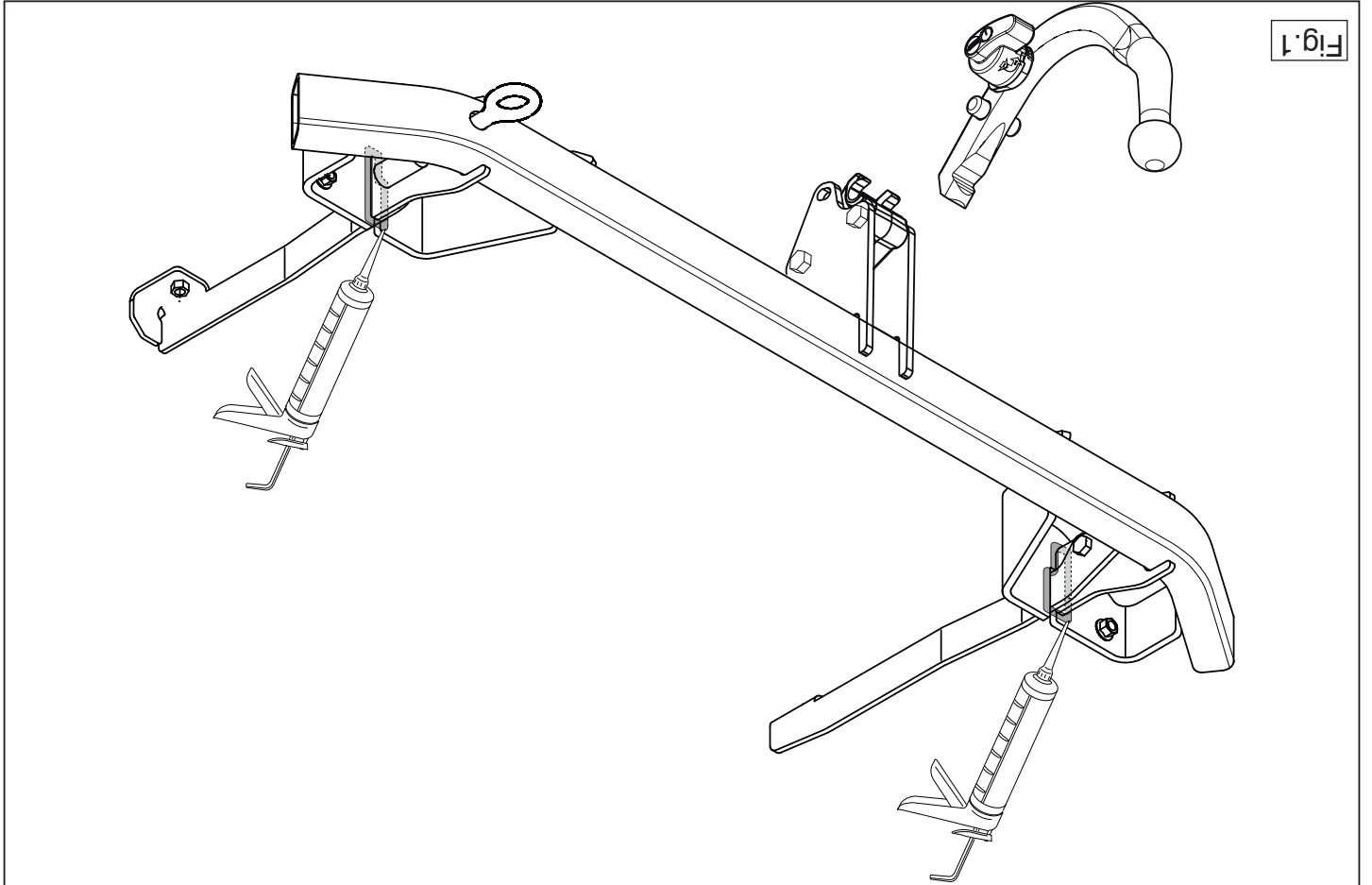
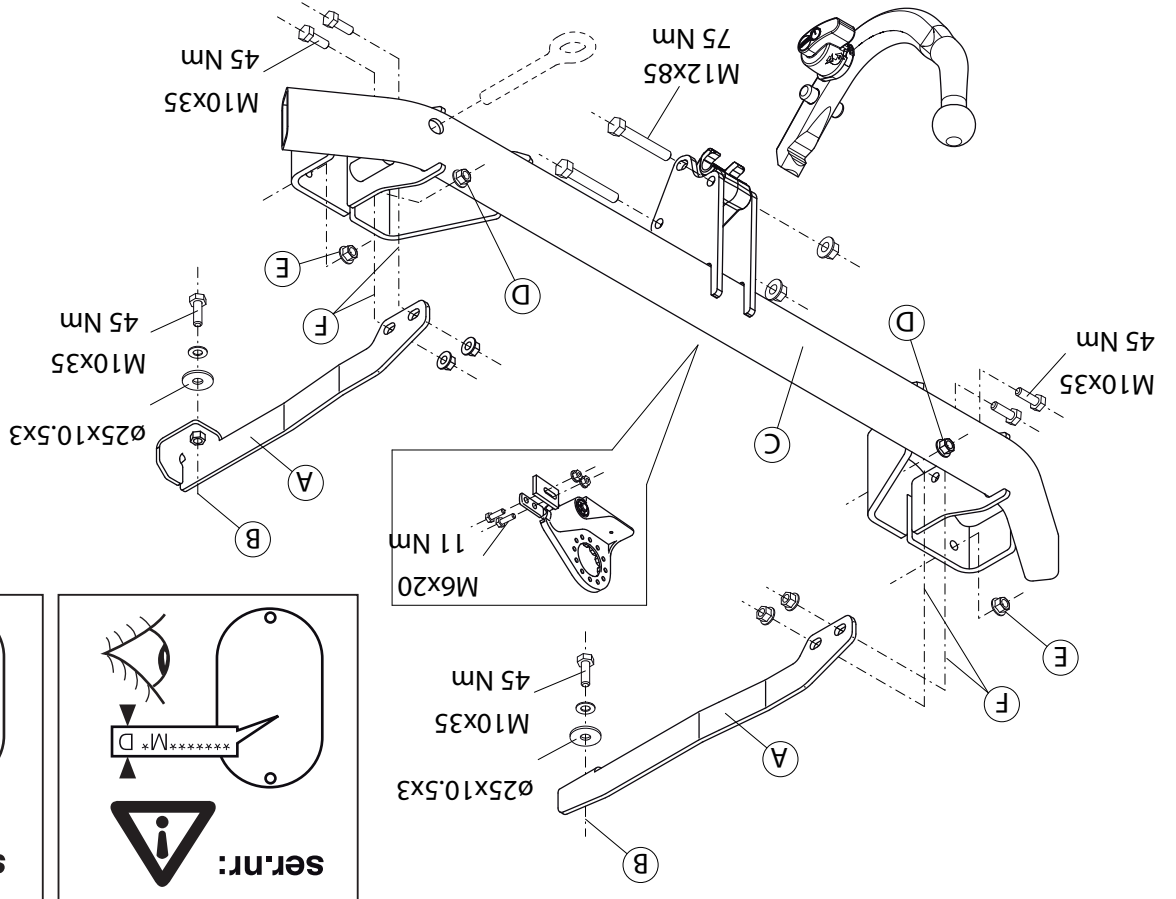

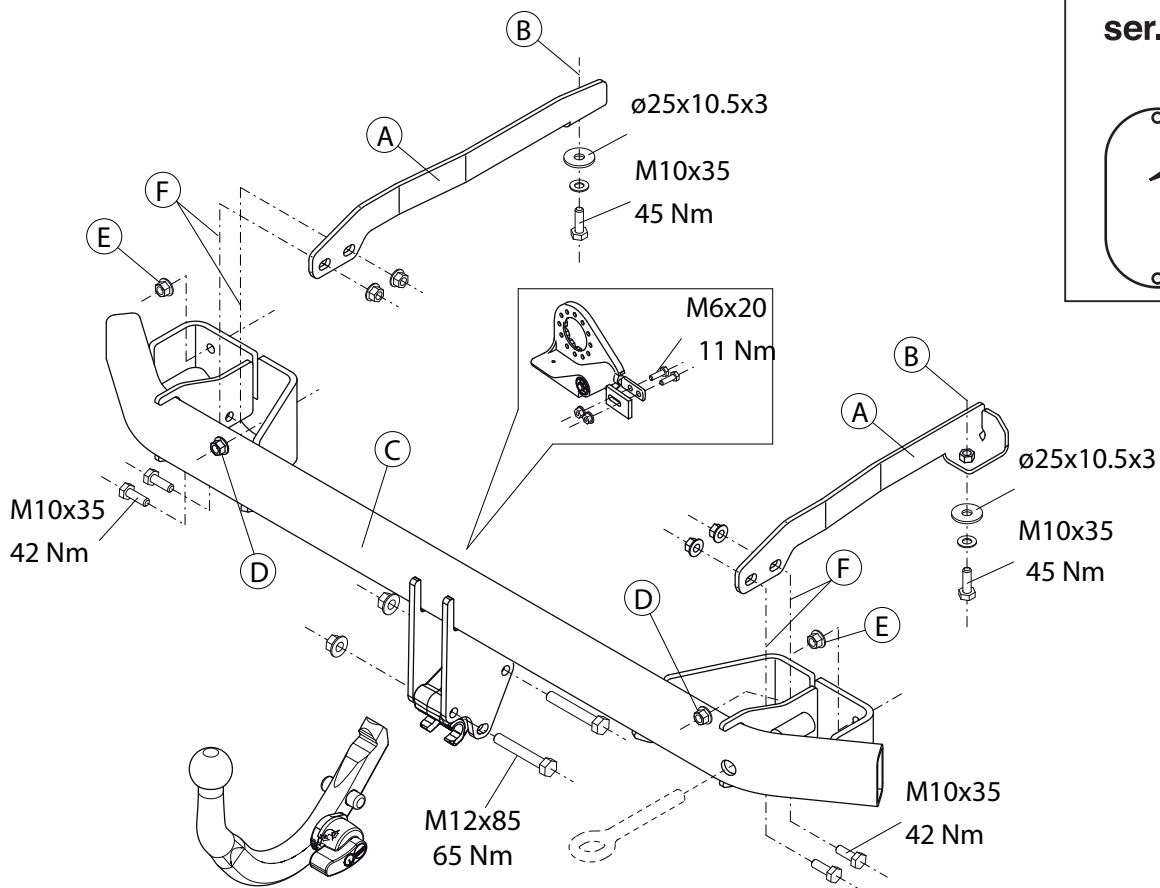

© 498570/12-12-2008/3

**Информацию о монтаже и средствах крепления вы найдете в схеме.  
Для инструкций по установке и снятию съемного крюка с шаром, обращайтесь  
к прилагаемому руководству по монтажу.**

**ВНИМАНИЕ:**

- \* Если потребуются изменения конструкции транспортного средства, следует посоветоваться с дилером автомобиля.
- \* Если в точках крепления имеется слой битума или противозащумовой материал, его следует удалить.
- \* Сведения о максимально допустимой массе буксируемого прицепа Вы можете получить у дилера автомобиля.
- \* При сверлении следите за тем, чтобы не задеть электропроводку и линии тормозной цепи и подачи горячего.
- \* Удалите (если они имеются) пластмассовые затычки из приваренных гаек.
- \* После монтажа крюка следует хранить настоящее руководство в комплекте с технической документацией автомобиля.

© 498570/12-12-2008/12

**BELANGRIJK:**  
\* Voor eventuele noodzakelijke aanpassing(en) "van het voertuig" dient men de dealer te raadplegen.  
\* Indien op de bevestigingspunten een bitumen of anti-dreunlaag aanwezig is, dient deze verwijderd te worden.

**Raadgeeg voor montage en demontage van het afneembare kogel-het werkplaats handboek.**  
**Raadgeeg voor montage en demontage van het afneembare kogel-systeem de bijgevoegde montagehandleiding.**

1. Demonteer de bumper inclusief de stalen stootbalk van het voertuig, de stootbalk wordt niet meer gebruikt.
2. Maak de bedrading van de kentekenplaatverlichting los.
3. Controleer of de chassismoeren goed schoon en toegankelijk zijn.
4. Plaats de steunen A van de trekhaak in de linker en rechter chassis-wand.
5. Monteer t.p.v. de punten B de bouten inclusief de sluitringen.
6. Monteer de trekhaak C met originele moeren D en E tegen de achterwand.
7. Monteer t.p.v. de punten F de originele bouten.
8. Monteer het kogelhuis.
9. Monteer de wegklatbare stekkerplaat.
10. Draai alle bouten en moeren overeenkomstig tabel vast.
11. Kit de aangegeven delen af (zie fig. 1)
12. Monteer het elektrische gedeelte.
13. Zaag het aangegeven deel uit de bumper met behulp van de sjabloon (sjabloon op buitenzijde van bumper plaatsen).
14. Monteer de bumper.

**Voordat u met de montage begint dient u op het typeplaatje te kijken welke schets, in de handleiding, van toepassing is.**

**NL MONTAGEHANDLEIDING.**

1. Távolsita el a járműről az ütközőrudat. Az ütközőrudra másítsa el a járműről az ütközőt és az acél ütközőrudat. A jármű alján található méregnedvítő megmentését téher mértékkel távolítsa el a járműről, a csatlakozási pontok bitümennel, vagy zacskóként használja a bedrágástól.
2. Használja a sablont a felütnézet cikk kiállításához az ütközőről.
3. Kösse be a elektronos vezetékeket.
4. Távolítsa be a megfellelő részeket, mint azt ahogyan az 1-es ábra mutatja.
5. Szerelje fel az összecsatolt illesztőelemet.
6. Szerelje fel a gömbházat.
7. A F pontokban szerelje fel az (az) eredeti csavarokat/anyacsavarokat az eredeti alátétlekekkel együtt.
8. Szerelje fel a gömbházat.
9. Illesse fel az összecsatolt illesztőelemet.
10. Szerelje be az összes anyát és csavart a táblában feltüntetett csavarpontokig.
11. Töltse be a megfellelő részeket, mint azt ahogyan az 1-es ábra mutatja.
12. Kösse be a elektronos vezetékeket.
13. Használja a sablont a felütnézet cikk kiállításához az ütközőről.
14. Hélyezze fel az ütközőt.

**FONTOS**

**A szétzerelés és a jármű alkatrészek összeillesztése érdekében, lásd a munkahelyi kézikönyvet.**  
**Az összeillesztési utasítás és a csatlakozási eljárás érdekében, lásd a rajzot.**  
**Az eltávolítható gömbrendszer összezerelése érdekében, lásd a összeszerelési kézikönyvet.**

**removable ball system.**  
**See the assembly manual supplied for instructions on fitting the For fitting instructions and attachment method, see drawing.**  
**For dismantling and fitting the vehicle parts, see the site handbook.**

**Before you start the fitting you must check the type plate to determine which sketch, in the fitting instruction, is applicable.**

1. Remove the bumper and the steel buffer beam from the vehicle. The buffer beam will no longer be needed.
2. Loosen the wiring from the registration plate lighting.
3. Check that the chassis nuts are clean and easily accessible.
4. Position support A of the tow bar into the left and right chassis member.
5. At points B fit the bolts including the washers.
6. Fit the tow bar C against the rear panel using the original nuts D and E.
7. At points F fit the original bolts.
8. Fit the ball housing.
9. Fit the foldaway socket plate.
10. Tighten all nuts and bolts to the torque indicated in the table.
11. Seal the portions indicated (see fig. 1).
12. Fit the electrics.
13. Use the template to saw out the indicated section from the bumper. (place the template outside of the bumper)
14. Fit the bumper.

**GB FITTING INSTRUCTIONS.**

\* Voor de max. toegestane massa, welke uw auto mag trekken, dient u uw dealer te raadplegen.  
\* Bij het boren dient men er zorg voor te dragen, dat elektriciteits-, rem- en brandstofdleidingen niet worden geraakt.  
\* Verwijder "indien aanwezig" de plastic dopjes uit de puntasmoeren.  
\* Deze handleiding dient na montage bij de voertuigpapieren gevoegd te worden.

**Для инструкции по снятию и установке деталей автомобиля, обратитесь к руководству для работников гаражей.**

1. Снять бампер вместе со стальными буферными буферными брусьями автомобиля буферный брус больше не понадобится.
2. Отсоединить проводка от осветительных номерного знака.
3. Провести чистоту и доступность гаек шасси.
4. Вставить кронштейны А буксирного крюка в полости левой и правой балки шасси.
5. В точках В установить болты вместе с шайбами.
6. Установить буксирный крюк С на заднюю стенку, используя снятые ранее гайки D и E.
7. В точках F установить заводские гайки вместе с заводскими шайбами.
8. Установить корпус с шаром.
9. Установить штатную плату (при необходимости удлинителя).
10. Затянуть все болты и гайки в соответствии со значениями, указанными в таблице.
11. Герметизировать обозначенные части (см. рис. 1)
12. Установить электрическую часть.
13. Выпилить указанный часть из бампера при помощи шаблона.
14. Установить бампер.

**RUS РУКОВОДСТВО ДЛЯ МОНТАЖА**

**Перед тем, как начинать монтаж, обратитесь к руководству по установке для работников гаражей, чтобы определить какую именно из иллюстраций в инструкции по снятию и установке деталей автомобиля, обратитесь к руководству для работников гаражей.**  
\* Fűrés során ügyeljünk arra, hogy elkerüljük az elektronos, a fék- és az üzemanyag-vezetékeket.  
\* Amennyiben pontfűrészeszéssel rögzített anyákkal találkozzunk, vegyük le a fűrészeszéstől a védőanyagot.  
\* A felszerelés után az ütközőt Cenzük a gépjármű papírjaival együtt.

#### NOTE:

\* **Should this installation process entail the cutting of the bumper – confirmation MUST be obtained by the installation engineer of the customer's acceptance prior to completion. Thule Towing Systems do not accept responsibility for any matters arising as a result of this miscommunication.**

\* **All measurements are in mm!**

\* The dealer should be consulted for possible necessary adjustment(s) "of the vehicle".

\* Remove the insulating material from the contact area of the fitting points.

\* Consult your dealer for the maximum tolerated pull weight and ball hitch pressure of your vehicle.

\* **Do not drill through electrical-, brake- or fuellines.**

\* Remove (if present) the plastic caps from the spot welding nuts.

\* This fitting instruction has to be enclosed in the vehicle documents after fitting the towbar.



## MONTAGEANLEITUNG

**Vor Beginn des Einbaus ist anhand der Typplakette der Anhängerkupplung festzustellen welches Bild in der Einbauanleitung maßgebend ist.**

1. Die Stoßstange einschließlich des stählernen Stoßbalkens vom Fahrzeug abmontieren. Der Stoßbalken wird nicht mehr benötigt.
2. Die Verdrahtung von der Nummernschildbeleuchtung lösen.
3. Überprüfen, ob die Fahrgestellmuttern sauber und zugänglich sind.
4. Die Halterungen A der Anhängervorrichtung in das linke und rechte Langsträger einsetzen.
5. Bei den Punkten B Schrauben einschließlich Unterlegscheiben montieren.
6. Die Anhängervorrichtung C mit Hilfe der Originalmuttern D und E an der Rückwand befestigen.
7. Bei den Punkten F die Originalschrauben montieren.
8. Das Kugelgehäuse montieren.
9. Die wegklappbare Steckdosenplatte montieren.

9. Kiinnitä kokoontaitettava pistorasialevy.
10. Kiristä kaikki pultit ja mutterit taulukon mukaisesti.
11. Tiivistä merkityt osat (ks. kuva 1).
12. Kiinnitä sähköosat.
13. Saha merkitty osa puskurista sablonin avulla. (asetä sabloni puskurin ulkopuolelle)
14. Kiinnitä puskuri.

**Ajoneuvon osien purkamis- ja asennusohjeet, ks. työpaikalla käytetty käsikirja.**

**Asennus- ja kiinnitysohjeet, ks. piirros.**

**Irrotettavan kuulajärjestelmän asennus- ja purkamisohjeet, ks. ohjeiden asennusopas.**

#### TÄRKEÄÄ:

\* "Ajoneuvoa" koskevasta mahdollisesta tarpeellisesta sovellutuksesta/sovellutuksista on kysyttävä neuvoa jälleenmyyjältä.

\* Mikäli kiinnityskohdissa on bitumi- tai tärinänestokerros, se on poistettava.

\* Auton vetämää sallittua enimmäiskuormitusta on tiedusteltava jälleenmyyjältä.

\* **Porattaessa on huolehdittava siitä, että ei jouduta kosketuksiin sähkö-, jarru- tai polttoainejohtojen kanssa.**

\* Poista, "mikäli olemassa", pistehitsausmuttereiden muovisuojukset.

\* Nämä asennusohjeet on asennuksen jälkeen säilytettävä yhdessä ajoneuvoa koskevien papereiden kanssa.



## POKYNY K MONTÁŽI

**Před instalací je nutno zkontrolovat typový štítek, abyste zjistili, který nářez v pokynech pro instalaci máte použít.**

1. Odstraňte nárazník o ocelovou nosník nárazníku z vozidla. Nosník nárazníku již nebudete potřebovat.
2. Uvolněte elektrické vedení osvětlení státní poznávací značky.
3. Zkontrolujte zda jsou matky na podvozku čisté a přístupné

10. Alle Schrauben und Muttern gemäß den Angaben in der Tabelle festdrehen.

11. Die angegebenen Teile kitten (siehe Abb. 1).

12. Den elektrischen Teil montieren.

13. Den angegebenen Teil mit Hilfe der Schablone aus der Stoßstange heraus schneiden. (Schablone außen auf der Stoßstange anlegen)

14. Die Stoßstange montieren.

**Für die Demontage und Montage von Fahrzeugteilen das Werkstatt-Handbuch zu Rate ziehen.**

**Für die Montage und die Befestigungsmittel die Skizze zu Rate ziehen.**

**Für die Montage und Demontage des abnehmbaren Kugelsystems die beiliegende Montageanleitung zu Rate ziehen.**

#### HINWEISE:

\* Für (eine) eventuell erforderliche Anpassung(en) "des Fahrzeugs" ist der Händler zu Rate zu ziehen.

\* Im Bereich der Anlageflächen muß Unterbodenschutz, Hohlraumkonservierung (Wachs) und Antidröhnmaterial entfernt werden.

\* **Vor dem Bohren prüfen, daß keine, dort eventuell vorhandene Leitungen beschädigt werden können.**

\* Alle Bohrspäne entfernen und gebohrte Löcher gegen Korrosion schützen.

\* Entfernen Sie "falls vorhanden", die Plastikkappen von den Punktschweißmuttern.

\* Für das höchstzulässige Zuggewicht und der erlaubte Kugeldruck Ihres Fahrzeugs ist Ihr Händler zu befragen.

\* Die Quetschmuttern müssen nach einem späteren lösen der Muttern gegen neue ausgetauscht werden, da ansonsten die Sicherungswirkung nicht mehr garantiert ist!

© 498570/12-12-2008/5

4. Umístěte vzpěry A tažné tyče na levý a pravý nosník podvozku.

5. V bodech B upevněte šrouby i s maticemi.

6. Připevněte původními C šrouby tažnou D i E tyč k panelu zadní stěny.

7. V bodech F připevněte původní šrouby.

8. Připevněte kryt tažné koule.

9. Připevněte zaklapovací zásuvkovou destičku.

10. utáhněte všechny matice a šrouby kroutivou silou uvedenou v tabulce.

11. Svařte označené části (viz obr.1).

12. Zapojte elektrické příslušenství.

13. Použijte šablonu k odřezání označené části nárazníku. (umístěte šablonu zvenku nárazníku)

14. Připevněte nárazník.

**Před demontáží a montáží částí vozidla konzultujte montážní příručku.**

**Montážní pokyny a metoda připevnění dle náčrtu.**

**Před montáží vyměnitelného systému tažné koule konzultujte montážní manuál.**

#### DŮLEŽITÉ

\* Pokud je potřeba provést na voze úpravy, obraťte se na svého prodejce.

\* Pokud je místo montáže opatřeno asfaltovým nátěrem nebo vrstvou nátěru snižující hluk, odstraňte je.

\* Pro informaci o maximálním nákladu povoleném k tažení se obraťte na svého prodejce.

\* **Při vrtání dbejte zvýšené pozornosti, zejména co se týče elektrických, brzdových a palivových kontaktů.**

\* Pokud jsou na maticích bodového svařování plastová víčka, odstraňte je.

\* Po montáži uschovejte tento manuál k ostatním dokladům vozidla.



## SZERELÉSI ÚTMUTATÓ.

**Mielőtt rögzítené az eszközöt, ellenőrizze a típusábrát, hogy a rögzítési útmutató alapján melyik ábra alkalmazandó.**

© 498570/12-12-2008/10

Vostro rivenditore autorizzato.

\* Praticando i fori, prestare attenzione a non danneggiare i cavi elettrici, i cavi del freno e i condotti del carburante.

\* Rimuovere, se presenti, i coperchietti in plastica dai dadi di saldatura per punto.

\* Questa istruzione di montaggio deve essere allegata ai documenti del veicolo dopo l'installazione del gancio.

## PL INSTRUKCJA MONTAŻU

**Przed rozpoczęciem montażu należy sprawdzić tabliczkę znamionową, żeby ustalić, który z szablionów znajdujących się w instrukcji montażowej należy wykorzystać.**

1. Zdemontować z pojazdu zderzak wraz ze stalową belką zderzakową, belka zderzakowa nie będzie ponownie używana.

2. Poluzować przewody oświetlenia tablicy rejestracyjnej.

3. Sprawdzić, czy nakrętki w podwoziu są czyste i łatwo dostępne.

4. Umieścić wspaniki A haka holowniczego w lewej i prawej poprzecznicach ramy podwozia.

5. W punktach B zamontować śruby wraz z pierścieniami uszczelniającymi. Boczne haki holownicze C do tylnej ścianki za pomocą oryginalnych nakrętek D i E.

7. Zamontować w punktach F oryginalne śruby.

8. Zamontować obudowę kuli.

9. Zamontować skadana płytę z gniazdem wtykowym.

10. Dokręcić wszystkie śruby i nakrętki zgodnie z tabelą.

11. Wypełnić kitem zaznaczone części (patrz rys. 1).

12. Zamontować część elektryczną.

13. Wyphować wskazany odinek zderzaka korzystać z szablionu.

14. Zamontować zderzak.

**Co do montażu i montowania części pojazdu zapoznać się z podręcznikiem warsztatowym.**

## F INSTRUCTIONS DE MONTAGE

**Avant de commencer le montage veuillez vérifier la plaque signalétique de l'attelage afin de déterminer la figure correspondante dans la notice de montage.**

1. Déposer le pare-chocs du véhicule y compris la traverse en acier la

traverse ne sera plus utilisée.

2. Débrancher le câblage de l'éclairage de la plaque d'immatriculation.

3. S'assurer que les écrous du châssis sont propres et facilement accessibles.

4. Positionner les supports A de l'attache-remorque dans le longeron de châssis à gauche et à droite.

5. Monter les boulons y compris écrou à l'emplacement des points B.

6. Monter l'attache-remorque C contre la cloison arrière avec les écrous d'origine D et E.

7. Monter les boulons d'origine à l'emplacement des points F.

8. Monter le logement de la rotule.

9. Monter la prise électrique escamotable.

10. Serrer tous les boulons et écrous conformément au tableau.

11. Boucher les parties indiquées (voir la fig. 1).

12. Monter la partie électrique.

13. Scier la partie du pare-chocs indiquée avec le gabarit. (Placer le gabarit sur le côté extérieur du pare-chocs).

14. Mettre en place le pare-chocs.

**Pour le montage et le démontage des pièces du véhicule, consulter la notice du fabricant.**

**Consulter le croquis pour voir le montage et les moyens de fixation.**

**REMARQUE:**

\* Pour une/des adaptations indispensables sur le véhicule, veuillez consulter le concessionnaire.

Co do montażu i środków montażowych zapoznać się ze schematem. Co do montażu i demontażu zdejmowanej kuli zapoznać się z załączoną instrukcją montażu.

**Wskazówki:**

- Po przejechaniu 1000 km dokręcić wszystkie elementy skręcane.

- Podczas ewentualnych odwrótów upewnić sięczy w pobliżu nie znajdują się przewody instalacji elektrycznej, przewody hydrauliczne lub przewody paliwowe.

- Wszystkie ubytki powłoki lakierniczej zabezpieczyć przed korozją.

- Należy wyjąć ewentualne plastikowe zaślepki w punktach przyspawanych nakrętek.

- Stosować nakrętki oraz śruby gatunkowe dostarczone w komplecie.

- Utrzymać kulę w czystości, oraz pamiętać o regularnym jej smarowaniu.

- Hak holowniczy zarejestrować w stacji diagnostycznej.

Zastosowanie się do powyższych wskazań gwarantuje Państwu bezpieczne i trwałe użytkowanie.

## SF ASENNUSOHJEET

**Ennen asennusta, selvitä tyyppikilvestä, mikä asennusohjeen piirros koskee kyseistä autoa**

1. Irrota ajoneuvosta puskuri sekä teräksinen iskunvaimenninpalkki.

2. Irrota johdosto rekisterikilpivaloista.

3. Tarkista, että alustan mutterit ovat puhtaat ja että ne ovat helposti käsiteltävissä.

4. Aseta vetokoukun kannattimet A vasesmpaan ja oikeaan alustapalkkiin.

5. Kiinnitä kottiin B puilit sekä sulkurrenkaat.

7. Kiinnitä kottiin F alikuperäiset puilit.

8. Kiinnitä kuulakotelo.

## S MONTERINGSANVISNINGAR

**Före du startar monteringen måste du kontrollera typskylten för att kunna bedöma vilken skiss i monteringsanvisningen som skall användas.**

1. Demontera stötångaren inklusive stötanden av stål från fordonet, stöt-

randen förfaller.

2. Lossa kablar till nummerskyltens belysning.

3. Kontrollera att chassimuttrarna är ordentligt rena och åtkomliga.

4. Placera dragkrokens stäg A i den högra och vänstra chassibalcken.

5. Montera vid punkterna B skruvarna inklusive planbricksorna.

6. Montera dragkroken C mot bakpanelen med de ursprungliga muttrarna D och E.

7. Montera vid punkterna F de ursprungliga skruvarna.

8. Montera kulhuset.

9. Montera den fällbara kontaktpattan.

10. Momentdrag alla skruvar och muttrar enligt tabellen.

11. Tillslut delarna enligt figuren (se fig. 1).

12. Montera den elektriska delen.

13. Säg ut den angivna delen ur stötångaren med hjälp av schablonen (placera schablonen mot stötångarens utsida).

14. Montera stötångaren.

**Se verkstadshandboken för demontering och montering av fordonets delar.**

**Se skissen för montering och monteringsmaterial.  
Se de bifogade monteringsanvisningarna för montering och demontering av det löstagbara kulsystemet.**

**OBS:**

- \* Kontakta återförsäljaren om fordonet eventuellt bör modifieras.
- \* Om det finns ett bitumen- eller stötdämpande lager vid kontaktytor skall detta avlägsnas.
- \* Kontakta din återförsäljare för ditt fordons max. dragvikt och tillåtna kultryck.
- \* **Vid borring skall man se till att elektrisk-, broms- och bränsleledningarna inte skadas.**
- \* Avlägsna de små plastlocken - om dessa finns - från punktsvetsmuttrarna.
- \* Efter att draget är monterat, placera monteringsanvisningen tillsammans med bilens övriga dokument.

**DK MONTAGEVEJLEDNING.**

**For at vælge rigtigt spændingsmoment, er det vigtigt at aflæse serienumeret på typepladen, for at kunne vælge hvilket af de medsendte diagrammer der skal anvendes.**

1. Demonter kofangeren, inklusive køretøjets stålstødbjelke. Denne bliver overflødig.
2. Løsn ledningerne til nummerpladebelysningen.
3. Kontroller, om chassismøtrikkerne er godt rene og tilgængelige.
4. Anbring støtterne A fra anhængertrækket i den venstre og højre chassissvange.
5. Monter ved punkterne B bolte inklusive planskiver.
6. Monter anhængertrækket C mod bagvæggen med de originale møtrikker D og E.
7. Monter ved punkterne F de originale bolte.
8. Monter kuglehuset.
9. Monter klapkontaktpladen.
10. Spænd alle bolte og møtrikker jf. tabellen.

5. Montar a la altura de los puntos B los tornillos inclusive las arandelas planas.
6. Montar el gancho de remolque C contra la pared posterior con tuercas originales D y E.
7. Montar a la altura de los puntos F los tornillos originales.
8. Montar la caja de la bola.
9. Montar la placa enchufe batiente.
10. Apretar todos los tornillos y tuercas de acuerdo con los puntos de la tabla.
11. Sellar con pegamento las partes indicadas (véase la fig. 1).
12. Montar la parte eléctrica.
13. Serrar la parte indicada del parachoques con ayuda de la plantilla. (instalar la plantilla en el lado exterior del parachoques).
14. Montar el parachoques.

**Consultar para el desmontaje y montaje de piezas del vehículo el manual de instalación de taller.**

**Consultar el croquis para el montaje y medios de fijación.**

**Consultar para el montaje y desmontaje del sistema de la bola extraíble las instrucciones de montaje adjuntas.**

**N.B.:**

- \* Para (una) eventual(es) adaptación(es) 'del vehículo' consúltese al concesionario.
- \* Si en los puntos de fijación hay una capa de betún o anti-choque hay que quitarla.
- \* Consulte a su concesionario para el peso máximo de tracción y la presión de la bola admitida de su vehículo.
- \* **No agujerear cable de eléctrico, tubos de freno o gasolina"**
- \* Retirar, si presentes, los capuchones de plástico de las tuercas de soldadura por punto.
- \* Guarde estas instrucciones junto a la documentación del vehículo después del montaje del enganche.

11. Smør kit på de markerede dele (jævnfør fig. 1).
12. Monter den elektriske del.
13. Sav den angivne del ud af kofangeren ved hjælp af skabelonen (skabelonen anbringes på ydersiden af kofangeren).
14. Monter kofangeren.

**Rådfør for demontering og montage af dele til køretøjet arbejdspladshåndbogen.**

**Rådfør for montage og montagemidler skitsen.**

**Rådfør for montage og demontering af det aftagelige kuglesystem den vedlagte montagevejledning.**

**BEMÆRK:**

- \* Kontakt forhandleren i forbindelse med eventuelle påkrævede ændring(er) på køretøjet.
  - \* Undervognsbehandlingen skal fjernes de steder hvor trækket ligger an mod bilen.
  - \* Kontakt Deres forhandler for oplysninger om den maksimale trækraft og det tilladte kugletryk.
  - \* **Vær forsigtig ikke at bore i ledninger-,bremse eller benzinslange**
  - \* Fjern plasticpropperne "om de findes" fra de punktsvejsede møtrikker.
- \* DENNE MONTERINGSVEJLEDNING SKAL MEDBRINGES VED SYN.

**E INSTRUCCIONES DE MONTAJE.**

**Antes de comenzar el montaje por favor, verifique la placa descriptiva del enganche con el fin de determinar la figura correspondiente en la reseña de montaje.**

1. Desmontar el parachoques inclusive el tope de acero del vehículo, el tope no se vuelve a utilizar.
2. Soltar el cableado de la iluminación de la placa de matrícula.
3. Controlar si las tuercas de chasis están bien limpias y accesibles.
4. Instalar los soportes A del gancho de remolque en el larguero de chasis izquierdo y derecho.

© 498570/12-12-2008/7

**I ISTRUZIONI PER IL MONTAGGIO.**

**Prima di iniziare il montaggio verificare la terghetta per determinare quale disegno, presente nelle istruzioni, è applicabile.**

1. Smontare il paraurti e la barra d'acciaio dal veicolo la barra in acciaio non dovrà più essere montata.
2. Staccare i fili dell'illuminazione della targa.
3. Verificare che i bulloni del telaio siano puliti ed accessibili.
4. Inserire i sostegni A del gancio traino nel montante sinistro e destro del telaio.
5. Montare i bulloni, completi di rondelle, in corrispondenza dei punti B.
6. Montare il gancio traino C contro la parete posteriore, mediante i dadi originali D e E.
7. Montare i bulloni, in corrispondenza dei punti F.
8. Montare l'alloggiamento della sfera.
9. Montare il portapresa a scomparsa.
10. Serrare tutti i dadi e bulloni alle coppie di serraggio indicate in tabella.
11. Sigillare applicando un collante sulle superfici indicate (vedi fig. 1).
12. Montare la parte elettrica.
13. Con l'ausilio della sagoma, segare via dal paraurti la parte indicata. (posizionare la sagoma sul lato esterno del paraurti).
14. Montare il paraurti.

**Per lo smontaggio ed il montaggio dei componenti del veicolo consultare il manuale tecnico dell'officina.**

**Consultare il disegno per il montaggio ed i dispositivi di fissaggio. Per il montaggio e lo smontaggio del sistema a sfera rimovibile, consultare le istruzioni di montaggio allegate.**

**N.B.:**

- \* Per eventuali necessari adattamenti "del veicolo" si consiglia di consultare il fornitore.
- \* Rimuovere lo strato di materiale isolante dai punti d'attacco.
- \* Per il peso complessivo trainabile della Vostra vettura, consultate il

© 498570/12-12-2008/8