

Thule Single Step - V10 12V 550 / 460

➤ Instructions

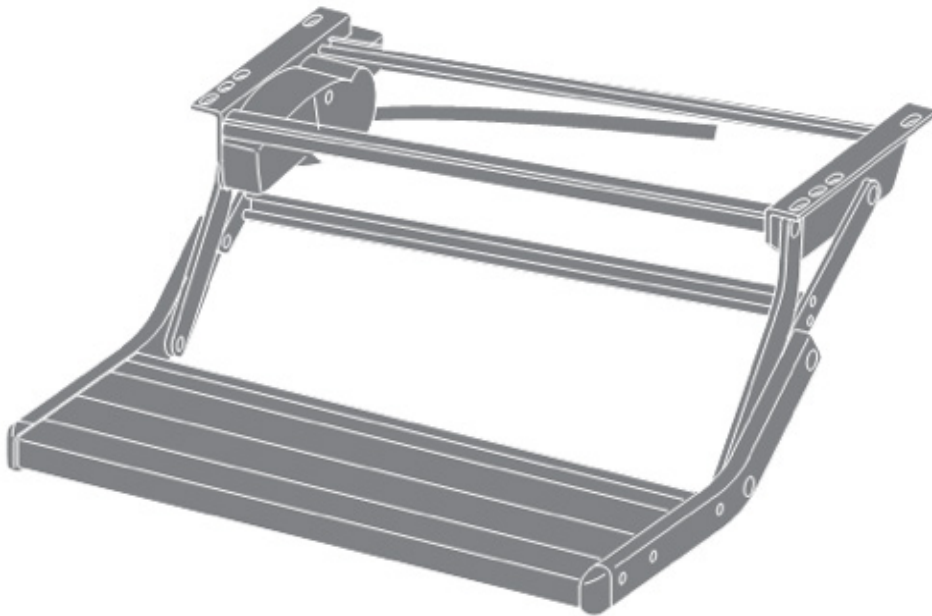

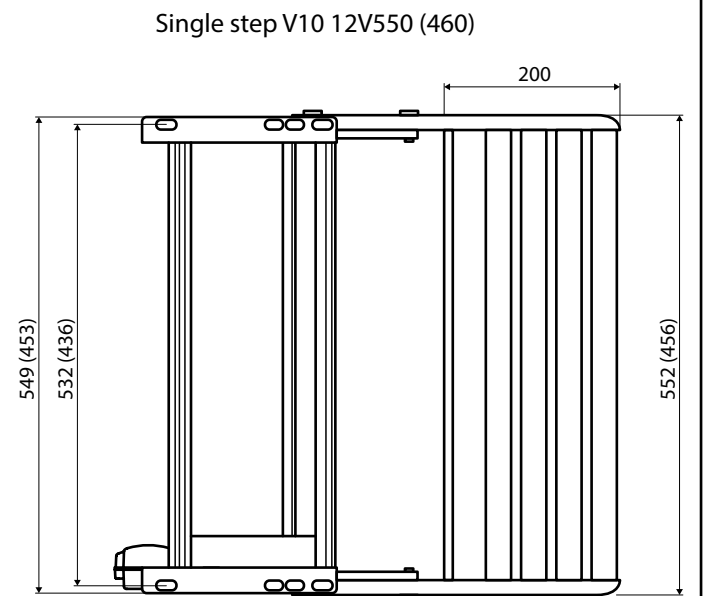

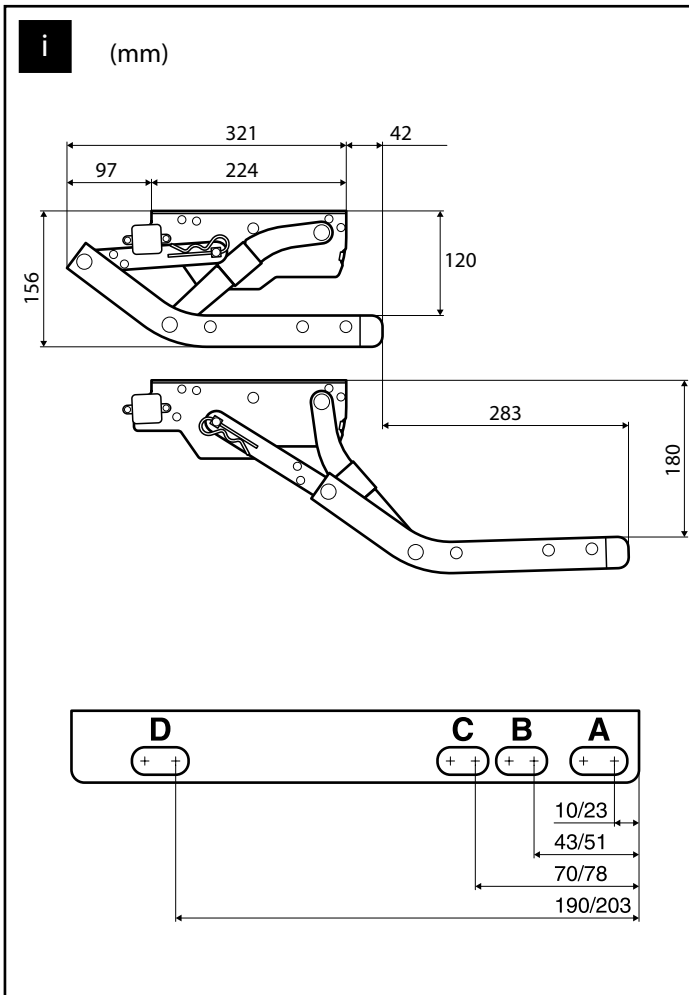
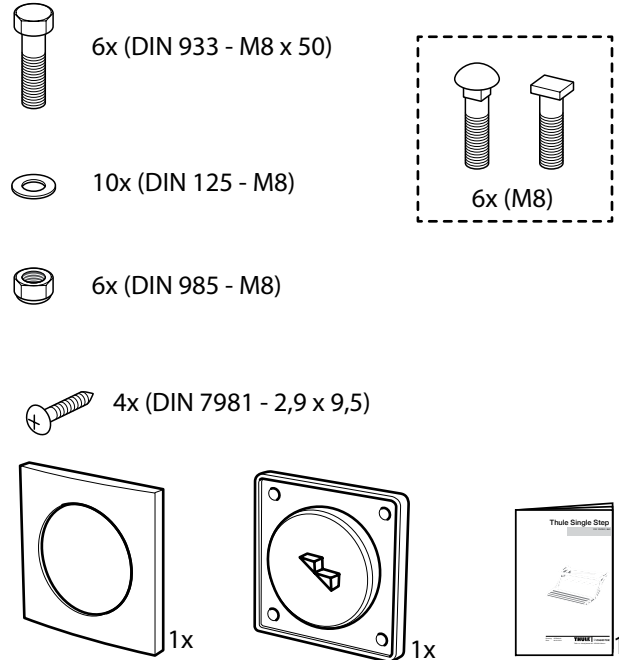
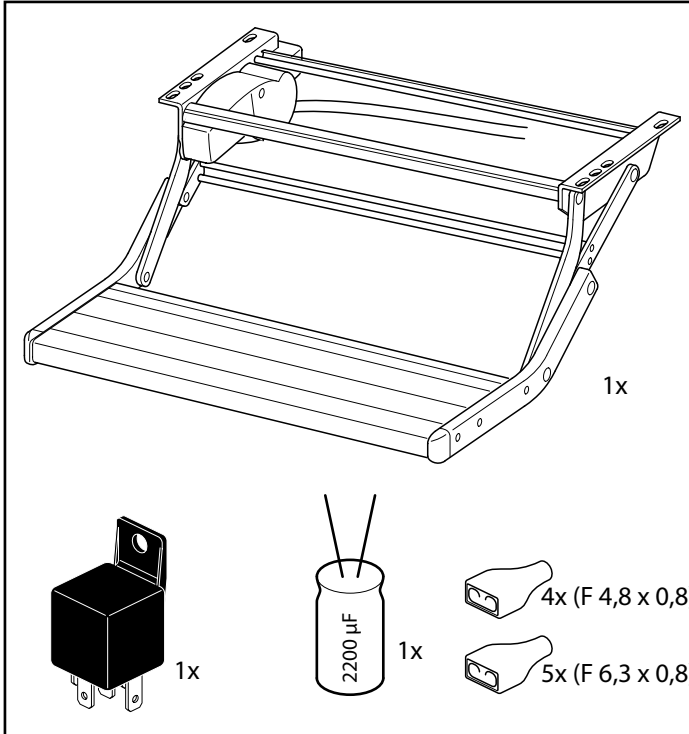
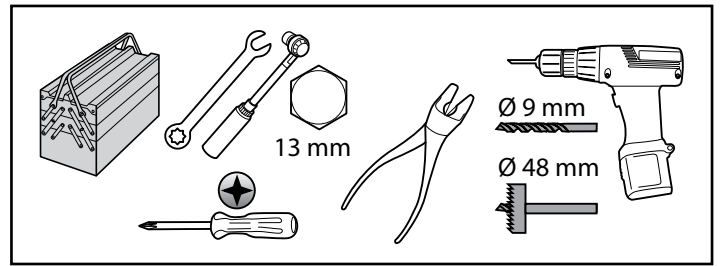
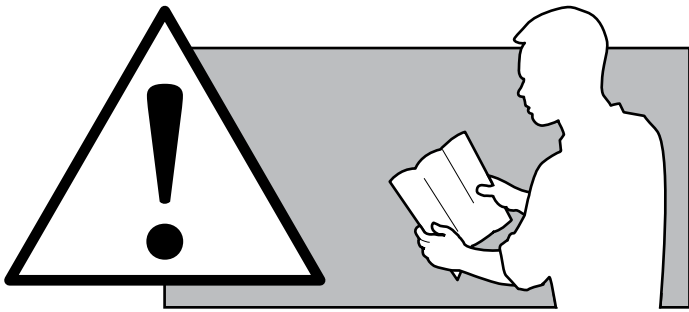
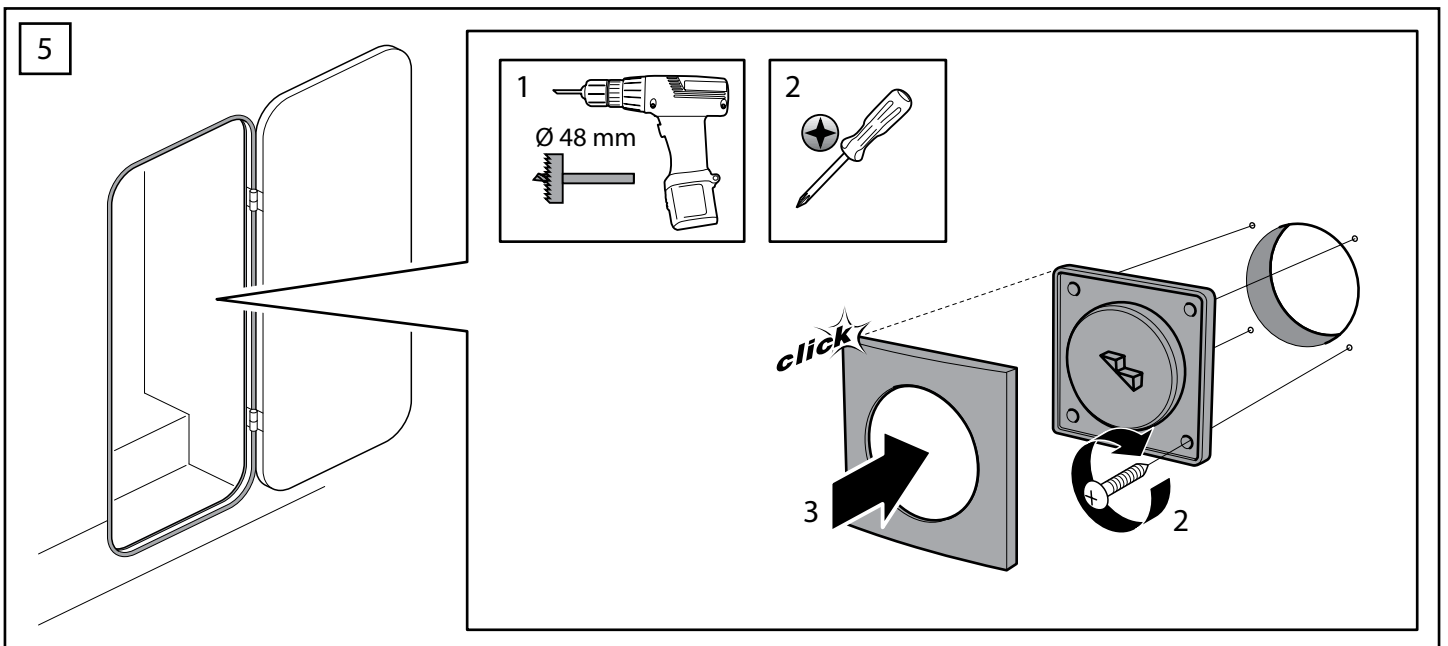
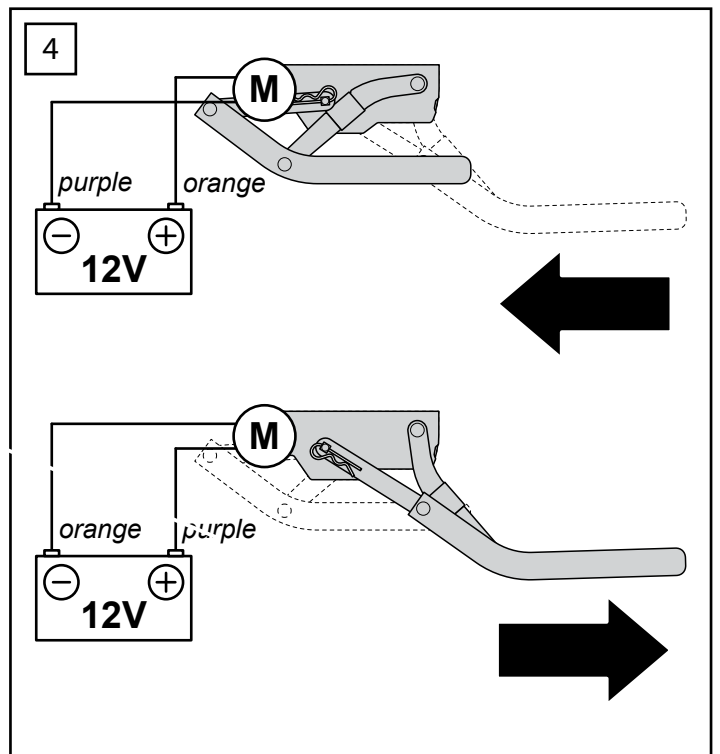
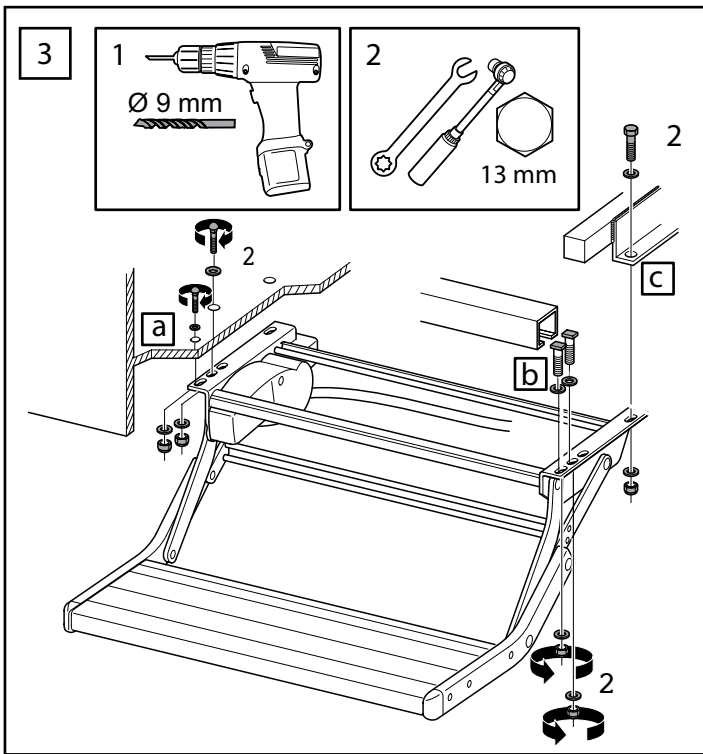
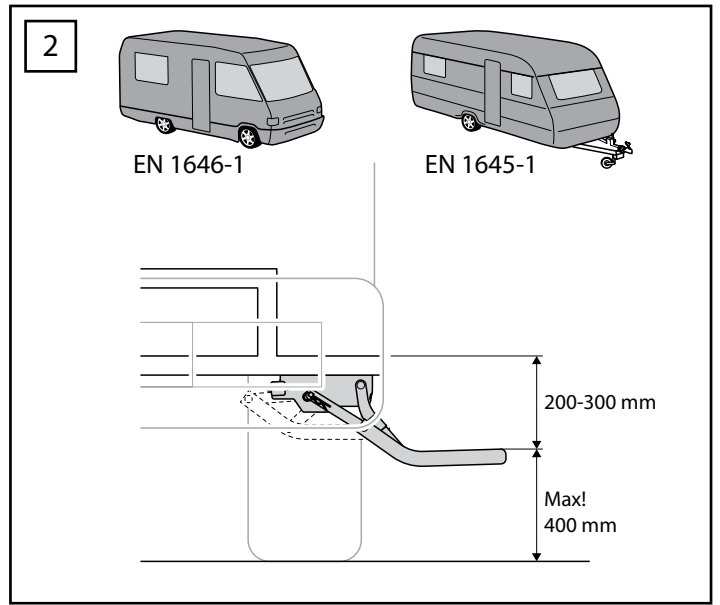
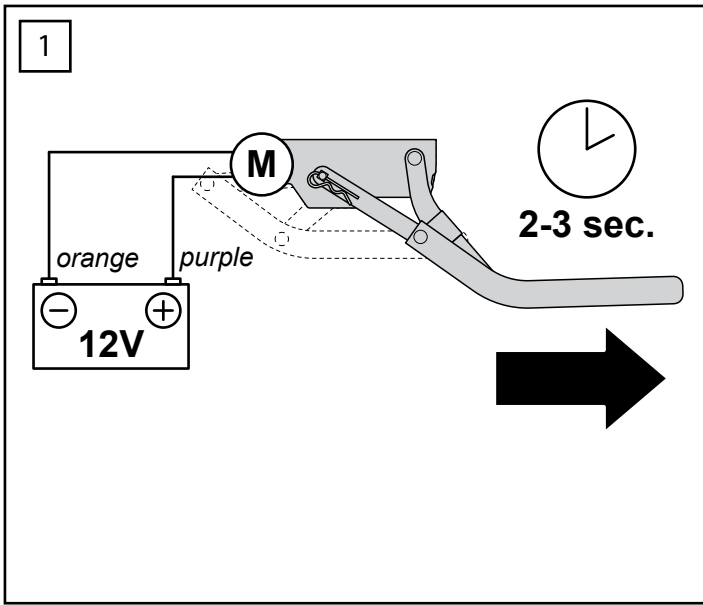

6

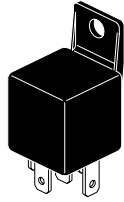

1x



1x



4x (F4,8 x 0,8)



5x (F6,3 x 0,8)

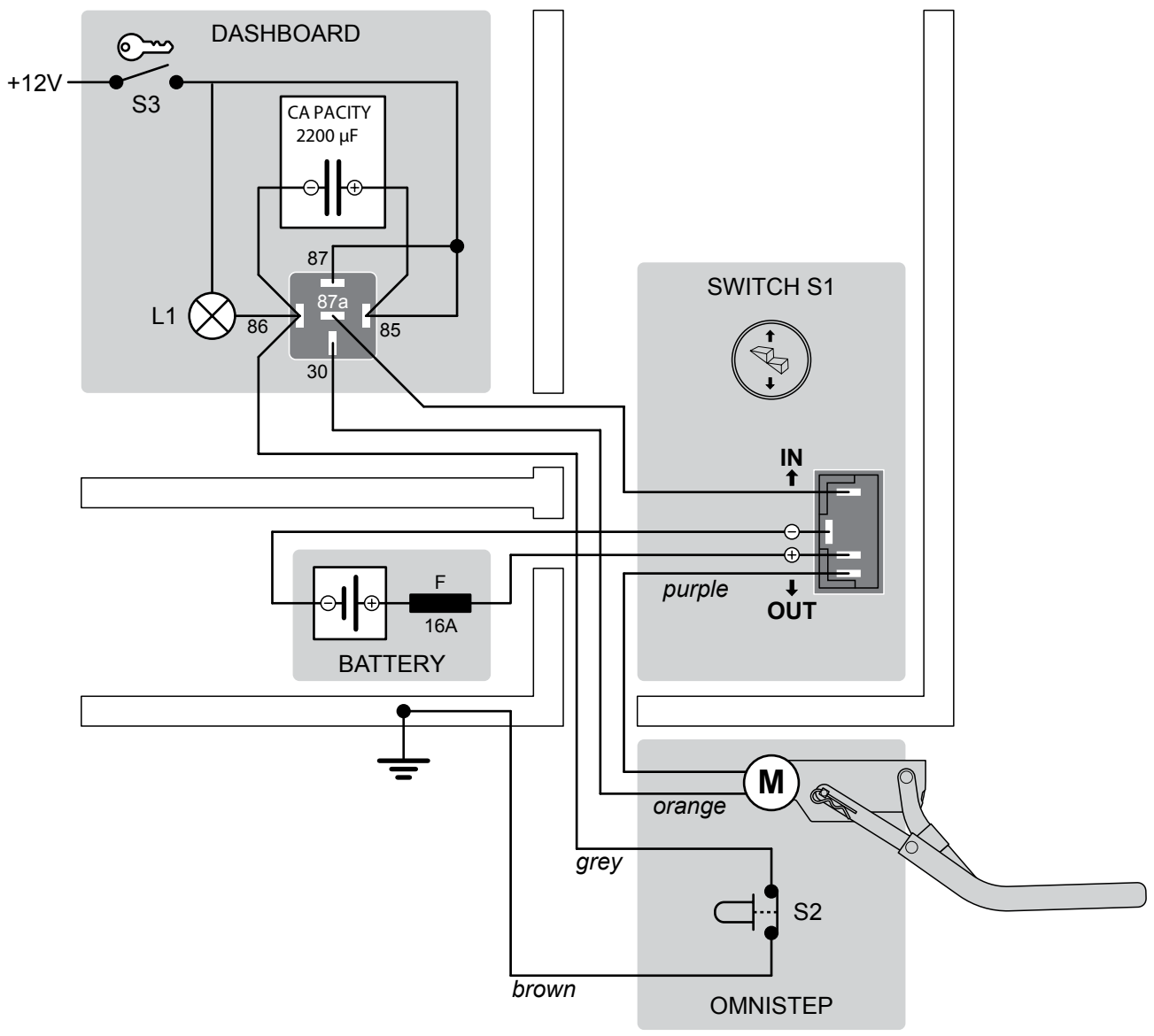

7

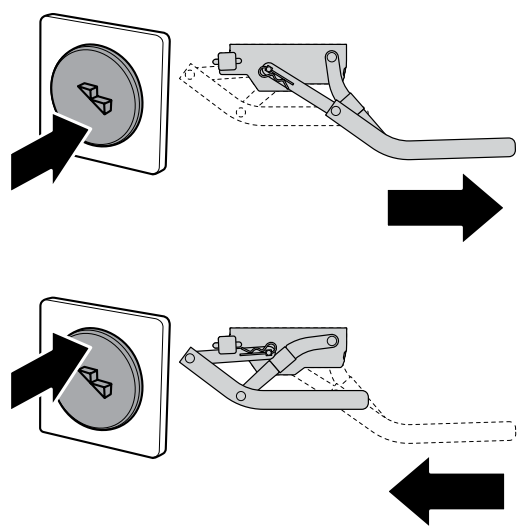

8

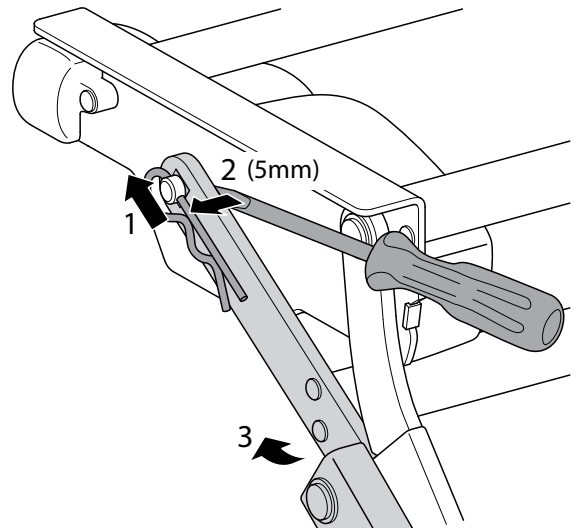

EN INSTRUCTIONS

Read this installation instruction and the safety instructions in appendix thoroughly. No guarantee will be allowed for damages caused by wrong installation or operation.

Follow the wiring diagram for all electrical installation!

1 - Extend the step

Connect the Thule Step motor to a 12V DC Battery. Place the purple wire on the positive pole and the orange wire on the negative pole.

Cut the connection when the step is fully extended.

Warning: Do not keep the Thule Step motor under tension for more than 2-3 seconds!

2 - Requirements

In order to meet the EN 1646-1 (motor homes) and EN 1645-1 (caravans) requirements, the step should not be more than 400 mm from the ground and should be between 200 and 300 mm from the next step, when extended.

3 - Installation of the Thule Step

These installation instructions are suggestions only. Depending on the vehicle type, the installation requirements may vary:

- Right through the vehicle bottom.
- In rails incorporated in the chassis.
- On a special construction welded or bolted to the chassis.

- Contact your local dealer or manufacturer before drilling, to make sure that there are no obstacles at the inside (for example electric cables, gas pipes and so on).
- Drill four 9 mm holes according to the coordinates shown in the dimensions drawing. Use hole A and B, + D on both sides. Keep in mind that when retracted, the step is 42 mm outside the frame.
- Ensure that the installation is made so that there is no clamping danger (fingers, toes etc.) when the step is extended or retracted.
- Install the Thule Step in a dismountable way.

4 - Check the operation of the step

- Place the purple wire on the negative pole and the orange wire on the positive pole of the battery for the step to retract.
- Place the purple wire on the positive pole and the orange wire on the negative pole of the battery for the step to extend.

5 - Install the operating switch (S1)

Install the switch near the door for easy access. Drill a 48 mm hole in the closet wall (most common). Mount the switch with four screws and "click" the cover plate in place.

6 - Installation with auxiliary relay for automatic retraction

In order to meet the EMC standards 2004/108/EC, an auxiliary relay that prevents operation of the Thule Step and keeps it retracted whilst driving is installed.

- Place two 2,5 mm 2 wires from the battery to the switch (S1) via a 16A fuse in the positive conduction. In order to prevent short circuit, do not insert the fuse in the fuse holder until all the electrical connections are completed.
- Mount the relay at a suitable place.
- Place the purple wire from the Thule Step motor to the switch (S1) and the orange wire to the relay.
- Provide the wires for the switch (S1) with flat connectors 4,8 F and the wires for the relay with flat connectors 6,3 F and connect them.
- A switch (S2), which is pushed in when the step is retracted, is incorporated in the Thule Step. A warning light (L) that is turned on if the step is not fully retracted and the engine is running, must be connected to this switch (S2). Connect the accessories clamp, position 1 of the ignition key (S3), via the warning light (L) to the grey switch wire. Connect the brown switch wire to the negative pole of the same battery as the positive current is taken from.
- Connect an electrolytic capacitor of 2200 µF 16VDC to the relay.
- The capacitor makes the step retract to its endstop after the power has

been cut by the Thule Step switch (S2).

- Complete the electrical connections and insert the 16 A fuse in the fuseholder and the Thule Step is now ready to use.

7 - Operation

- The Thule Step is operated by the lever switch (S1).
- Maximum static load is 200 kg.
- Note: Hold the switch until the step is fully extended.
- Never use the step when retracted or not fully extended, or the blocking will not work and the motor can be damaged.
- Always check that the step is fully retracted before departure!

8 - In case of electrical failure

If the step does not retract by motor: Loosen the square connection (actions 1, 2 and 3), push the footboard in and tie it to the frame.

Note: Never retract or extend the step by hand without losing this square connection.

Current drawn

The Thule Step motor uses 2A during operation.

Note: If the switch is kept pushed when fully extended or retracted, it uses 9A.

Maintenance

Dirt and frost can prevent the Thule Step from operating properly. In this case the moving parts should be cleaned or defrosted. All points of movement can be lubricated with silicon spray.

Keep the footboard clean and check the operation of the switch (S2) regularly.

Accessories

Electronic control unit (308812) for automatic extension and retraction when opening or closing the door.

NL MONTAGEVOORSCHRIFTEN

Lees deze montagevoorschriften aandachtig. Bij verkeerde montage of gebruik vervalt elke aanspraak op garantie.

1 - Uitklappen

Zet de trede open door 12 V gelijkspanning aan de tredemotor aan te sluiten. Houd de paarse draad tegen de positieve en de oranje tegen de negatieve pool.

Verbreek de verbinding wanneer de trede volledig uit is. In geen geval de motor langer dan 2 tot 3 seconden onder spanning houden.

2 - Normen

Om te voldoen aan de normen EN 1646-1 (motorhomes) en EN 1645-1 (caravans), mag de uitgestoken trede niet hoger dan 400 mm van de grond komen en moet ze op 200 tot 300 mm van de volgende trede liggen.

3 - Montage van de step

Deze montagevoorschriften gelden enkel als leidraad. Naargelang het type voertuig kan de bevestiging van de step op verschillende manieren gebeuren

- dwaars door de vloer,
- in ancrarails die in de bodem ingewerkt zijn,
- op een speciale constructie die aan het chassis gelast of vastgebouwd wordt.

- Informeer voor het boren bij de dealer of fabrikant of er geen obstakels zijn aan de binnenkant, zoals elektrische leidingen of gasleidingen.
- Boor door de vloer 4 gaten diam. 9 mm volgens de coördinatentekening. Gebruik in ieder geval aan beide zijden gaten A of B, + D. Houd er rekening mee dat de trede in opgetrokken stand 42 mm uit het frame steekt.
- Creëer geen extra klemgevaar (vingers, benen, ...) met omliggende onderdelen van het voertuig
- Monteer de Thule step en zorg ervoor dat de step achteraf demonteerbaar blijft.

4 - Controleer de werking van de step

- Houd de paarse draad tegen de negatieve en de oranje tegen de positieve pool van de batterij: de step trekt in.
- Wissel de polariteit (paars tegen de positieve en oranje tegen de negatieve pool): de step slaat uit.

5 - Monteer de bedieningsschakelaar (S1)

De bedieningsschakelaar komt binnen in de nabijheid van de deur. Boor hiervoor een gat Ø48 door de kastwand (meest gebruikelijk). Schroef de schakelaar vast met de 4 schroeven en klik het kader erop.

6 - Aansluiting met relais voor automatisch intrekken bij het starten.

Door deze aansluiting kan de trede niet bediend worden tijdens het rijden en blijft ze steeds ingetrokken. Zo voldoet de installatie aan het EMC-directief 2004/108/EG.

- Leg een elektrische kabel 2 x 2,5 mm² van de batterij naar de schakelaar (S1). Leg de plusleiding over een zekering van 16A. Teneinde geen kortsluiting te hebben, wacht om de zekering in te steken tot na de volledige elektrische aansluiting.
- Bevestig de relais op een bereikbare plaats.
- Voer de purper motordraad van de Thule step naar de schakelaar (S1) en de oranje naar de relais (zie schema).
- Voorzie de uiteinden van de draden voor de schakelaar van platte connectors 4,8 F. Voorzie de uiteinden van de draden voor de relais van platte connectors 6,3 F en sluit aan.
- Op de Thule step is een eindloopschakelaar (S2) gemonteerd die ingedrukt wordt als de trede ingetrokken is. Aan deze schakelaar moet een waarschuwinglampje (L) op het dashboard aangesloten worden dat brandt bij het starten van het voertuig als de trede niet volledig ingetrokken is.

Hiervoor wordt stroom genomen: van de klem van de elektrische toebehoren (stand 1) van het sleutelcontact. Verbind deze bepaalde klem via het waarschuwinglampje en de relais met de grijze draad van de schakelaar. Verbind de bruine draad van de schakelaar met de negatieve pool van de batterij. Let wel, dat dezelfde batterij genomen wordt als deze waarvan de positieve stroom komt.

- Plaats de elektrolytische condensator 2200 microFarad 16VDC over de spoel van de relais. Die condensator doet, bij het automatisch intrekken, de trede nog iets verder ingaan nadat de schakelaar van de Thule Step het contact reeds verbroken heeft.

Hiervoor wordt de trede steeds tot tegen de eindstop ingetrokken.

- Eenmaal de aansluiting compleet: steek de 16A zekering in de zekeringhouder en probeer de werking van de step

7 - Gebruik

- De Thule step wordt bediend met de tuimelschakelaar (S1).
- De maximale statische belasting is 200kg
- Belangrijk: Bij het uitsteken van de trede, de schakelaar zo lang vasthouden tot de trede volledig uit is. Slechts in deze positie is de trede geblokkeerd en kan de motor niet beschadigd worden. In geen geval de trede gebruiken als die opgetrokken is of niet volledig uit is.
- Let erop dat bij het rijden de trede steeds ingetrokken is.

8 - Bij defect

Wanneer de trede niet meer elektrisch kan ingetrokken worden: Maak de vierkantverbinding los volgens fig. 5 (handelingen 1, 2 en 3), duw de trede in (4) en bindt ze vast.

Nooit de trede manueel in- of uitklappen zonder deze ont koppeling.

Stroomverbruik

Bij in- en uitgaan: ±2A ; Bij blokkering in of uit: ±9A

Onderhoud

Het kan dat de step, door vuil of vorst, slecht of niet meer functioneert, in dit geval moeten de scharnierpunten gereinigd of ontdooid worden. De scharnieren kunnen gesmeerd worden met een siliconenspray. Houd de trede proper en controleer de werking van de eindloopschakelaar (S2) op regelmatige basis.

Optie

Schakeldoos Option electronic (308812): Elektronische besturing voor

het bedienen van de trede door middel van een deurcontact.

Het uit- of inklappen gebeurt dan met het openen of sluiten van de deur.

DE MONTAGE ANLEITUNG

Lesen Sie die Montageanleitung sorgfältig durch. Bei unsachgemäßer Montage oder falschem Betrieb erlischt der Garantieanspruch.

Beachten Sie bei allen elektrischen Installationsarbeiten die Verkabelungsskizzen!

1 - Ausfahren der Treppe

Verbinden Sie den Thule Step-Motor mit einer 12V DC-Batterie. Befestigen Sie das violette Kabel am positiven Pol und das orange Kabel am negativen Pol. Unterbrechen Sie die Verbindung, sobald die Treppe vollständig ausgefahren ist. Warnung: Halten Sie den Thule Step-Motor nie länger als 2-3 Sekunden unter Spannung!

2 - Anforderungen

Um den Anforderungen von EN 1646-1 (Reisemobile) und EN 1645-1 (Motorcaravans) zu entsprechen, darf die erste Stufe eine Höhe vom 400 mm, gemessen vom Boden aus, nicht überschreiten. Eine weitere Stufe muss eine Höhe von 250 mm ± 50 mm haben.

3 - Einbau der Thule Step

Diese Montageanleitungen sind nur Anregungen. Die Montage kann je nach Fahrzeugtyp - auf verschiedene Arten erfolgen:

- a. Direkt durch den Boden des Fahrzeugs.
- b. In Schienen, die ins Fahrwerk eingebaut werden.
- c. Auf einer speziellen Konstruktion, die ans Fahrwerk geschweißt oder geschraubt wird.

- Wenden Sie sich an Ihren Händler vor Ort oder an den Hersteller, bevor Sie Bohrungen vornehmen, um sicherzugehen, dass sich im Inneren keine Hindernisse befinden (zum Beispiel Elektrokabel, Gasleitungen usw.).

- Bohren Sie vier Bohrlöcher von 9 mm, so wie es durch die Koordinaten in der Maßzeichnung dargestellt wird. Verwenden Sie auf beiden Seiten Bohrloch A und B, + D. Denken Sie daran, dass die eingefahrene Treppe 42 mm über den Rahmen übersteht.

- Stellen Sie sicher, dass die Montage so erfolgt, dass keine Quetschgefahr entsteht (für Finger, Zehen usw.), wenn die Treppe aus- oder eingefahren wird.

- Montieren Sie die Thule Step so, dass sie wieder demontierbar ist.

4 - Funktionsprüfung der Treppe

- Befestigen Sie das violette Kabel am negativen Pol und das orange Kabel am positiven Pol der Batterie, damit die Treppe einfährt.

- Befestigen Sie das violette Kabel am positiven Pol und das orange Kabel am negativen Pol der Batterie, damit die Treppe ausfährt.

5 - Einbau des Betriebsschalters (S1)

Montieren Sie den Schalter in der Nähe der Tür, um ihn einfach erreichen zu können. Bohren Sie in die Schrankwand (häufigste Lösung) ein Loch von 48 mm. Montieren Sie den Schalter mit vier Schrauben und lassen Sie die Abdeckplatte einrasten.

6 - Einbau mit Zusatzrelais zum automatischen Einfahren
Zur Erfüllung der EMV-Richtlinie 2004/108/EC ist ein Zusatzrelais montiert, das während der Fahrt den Betrieb der Thule Step verhindert und sie im eingefahrenen Zustand hält.

- Befestigen Sie zwei Kabel von 2,5 mm² von der Batterie am Schal-ter (S1). Führen Sie die positive Leitung über eine 16A-Sicherung. Um einen Kurzschluss zu vermeiden, stecken Sie die Sicherung erst nach Vollendung aller elektrischen Verbindungen in ihre Halterung.

- Montieren Sie das Relais an einer geeigneten Stelle.

- Befestigen Sie das violette Kabel vom Thule Step-Motor mit dem Schalter (S1) und das orange Kabel am Relais.

- Versehen Sie die Kabel für den Schalter (S1) mit Flachverbindungssteckern 4,8 F und die Kabel für das Relais mit Flachverbindungssteckern 6,3 F und schließen Sie sie an.

- An der Thule Step ist ein Schalter (S2), der beim Einfahren der Treppe eingedrückt wird. Eine Warnleuchte (L), die aufleuchtet, wenn die Treppe nicht vollständig eingefahren ist und der Motor läuft, muss an diesen Schalter (S2) angeschlossen sein. Verbinden Sie die Klemme für die Zubehörteile, Position 1, am Zündschalter (S3) über die Warnleuchte (L) mit dem grauen Schalterkabel.

Befestigen Sie das braune Schalterkabel am negativen Pol derselben Batterie, von der der positive Strom kommt.

- Verbinden Sie einen Elektrolytkondensator mit 2200 µF 16VDC mit dem Relais. Durch den Kondensator zieht sich die Treppe bis zu ihrer Endposition zurück, wenn die Stromversorgung durch den Thule Step-Schalter (S2) unterbrochen wurde.

- Vollenden Sie die elektrischen Anschlüsse und setzen Sie die 16 A-Sicherung in die Halterung ein. Die Thule Step kann nun verwendet werden.

7 - Betrieb

- Die Thule Step wird durch den Hebelschalter (S1) betrieben.

- Maximale statische Last ist 200 kg.

- Hinweis: Halten Sie den Schalter fest, bis die Treppe vollständig ausgefahren ist. Verwenden Sie die Treppe keinesfalls, wenn sie eingefahren oder nicht vollständig ausgefahren ist, da die Sperre dann möglicherweise nicht funktioniert und der Motor beschädigt werden kann.

- Prüfen Sie immer, dass die Treppe beim Losfahren vollständig eingefahren ist!

8 - Elektrische Störungen

Wenn die Treppe nicht mit Hilfe des Motors eingefahren werden kann: Lösen Sie die Vierkantverbindung (Schritte 1, 2 und 3), schieben Sie das Trittbrett herein und binden Sie es am Fahrwerk fest.

Hinweis: Die Treppe darf keinesfalls von Hand ein- oder ausgefahren werden, ohne dass zuvor diese Vierkantverbindung gelöst wurde.

Strombedarf

Der Thule Step-Motor verwenden für den Betrieb 2A.

Hinweis: Wenn der Schalter gedrückt gehalten wird, wenn die Treppe vollständig ein- oder ausgefahren ist, werden 9A benötigt.

Wartung

Schmutz und Frost können den ordnungsgemäßen Betrieb der Thule Step behindern. In diesem Fall müssen die beweglichen Teile gereinigt bzw. entfrosten werden. Alle Bewegungspunkte können mit Silikonspray geschmiert werden. Halten Sie die Stufen sauber und prüfen Sie regelmäßig die Funktion des

Schalters (S2).

Zubehör

Schaltkasten (308812) zum automatischen Ein- und Ausfahren beim Öffnen und Schließen der Tür.

FR

PRESCRIPTIONS DE MONTAGE

Lisez cette notice attentivement. Un montage ou un usage fautif annule tout droit à la garantie.

1 - Déploiement

Ouvrez le marchepied en branchant le moteur du marchepied à la batterie 12V. Tenez le fil violet contre la borne positive et le fil orange contre la borne négative. Coupez le raccordement dès l'ouverture complète du marchepied.

En aucun cas ne gardez le moteur sous tension plus de 2 à 3 secondes.

2 - Normes

Pour satisfaire aux normes EN 1646-1 (camping-cars) et EN 1645-1 (caravanes), la marche déployée ne peut pas se trouver à plus de 400 mm du sol et doit se situer entre 200 et 300 mm de la marche suivante.

3 - Montage du marchepied

Ces instructions de montage sont données uniquement à titre indicatif. Selon le type de véhicule, la fixation du marchepied peut se faire de différentes manières

a. à travers le plancher.

b. dans des profilés incorporés dans le plancher.

c. sur une construction spécialement soudée ou boulonnée au châssis.

- Avant de percer les trous, assurez-vous auprès du vendeur ou du fabricant qu'il n'y a pas d'obstacles du côté intérieur, tels que des câbles électriques ou des conduites de gaz.

- Percez 4 trous de diam. 9 mm dans le plancher suivant les coordonnées de la figure. Utilisez dans tous les cas les trous A et B, + D, des deux côtés. Tenez compte de ce que le marchepied dépasse de 42 mm du châssis en position repliée.

- Ne créez pas de danger de pincement supplémentaire (doigts, jambes, ...) avec les éléments avoisinants du véhicule

- Montez le marchepied Thule et veillez à ce que le marchepied reste démontable par après.

4 - Contrôlez le fonctionnement du marchepied

- Tenez le fil violet contre la borne négative et le fil orange contre la borne positive de la batterie: le marchepied se replie.

- INversez la polarité (fil violet contre la borne positive et fil orange contre la borne négative): le marchepied se déploie.

5 - Montez l'interrupteur de commande (S1)

L'interrupteur de commande se place à l'intérieur à proximité de la porte. Percez à cet effet un trou Ø48 dans la paroi (le plus courant). Vissez l'interrupteur avec les 4 vis et clipsez le cadre.

6 - Raccordement avec relais pour la rentrée automatique au démarrage.

Suite à ce raccordement, le marchepied ne peut pas être commandé durant le roulage et reste toujours replié. L'installation satisfait ainsi à la directive CEM 2004/108/CE.

- Tirez un câble électrique de 2 x 2,5 mm² de la batterie à l'interrupteur (S1). Branchez le conducteur plus via un fusible

de 16A. Afin de ne pas avoir de court-circuit, ne mettez le fusible en place qu'après que le raccordement électrique a été fait complètement.

- Fixez le relais à un endroit accessible.
- Amenez le fil violet du moteur du marchepied Thule à l'interrupteur (S1) et le fil orange au relais (voir schéma).
- Mettez des connecteurs plats 4,8 F au bout des fils pour l'interrupteur. Mettez des connecteurs plats 6,3 F au bout des fils pour le relais et faites le raccordement.
- Un fin de course (S2) est monté sur le marchepied Thule et est enfoncé lorsque le marchepied est replié. A cet interrupteur doit être branchée une lampe témoin (L) du tableau de bord qui s'allume au démarrage du véhicule si le marchepied n'est pas entièrement rentré.

Le courant à cet effet provient: de la borne des accessoires électriques (position 1) du contact de clé. Reliez cette borne spécifique au fil gris de l'interrupteur via la lampe d'avertissement et le relais.

Reliez le fil brun de l'interrupteur au pôle négatif de la batterie. Faites attention de prendre la même batterie que celle d'où vient le courant positif.

- Branchez le condensateur électrolytique de 2200 microfarads 16 VDC aux bornes de la bobine du relais. Lors de la rentrée automatique, ce condensateur fait rentrer un peu plus le marchepied après que l'interrupteur du Thule Step a déjà coupé le contact. De la sorte, le marchepied est toujours poussé contre le fin de course.
- Une fois le raccordement complet: mettez en place le fusible de 16A dans le porte-fusible et testez le fonctionnement du marchepied

7 - Mode d'emploi

- Le marchepied Thule est commandé par l'interrupteur basculant (S1).
- La charge statique maximale est de 200 kg
- Important : Lors du déploiement du marchepied, maintenir l'interrupteur enfoncé jusqu'à ce que le marchepied soit entièrement sorti. Ce n'est que dans cette position que le marchepied est bloqué et que le moteur ne risque pas d'être endommagé. N'utiliser en aucun cas le marchepied lorsqu'il est replié ou n'est pas entièrement sorti.
- Faites attention à ce que le marchepied soit toujours rentré pour la conduite.

8 - Dépannage

Si le marchepied ne se laisse plus replier avec le moteur électrique:

Détachez la pièce de raccordement carrée suivant fig. 5 (actions 1, 2 et 3), rentrez le marchepied (4) et attachez-le. Ne jamais déployer ni replier manuellement le marchepied sans avoir fait ce découplage.

Consommation de courant

Sortie et rentrée de la marche : ± 2 A ; pour le blocage et déblocage: ± 9 A

Entretien

Il se pourrait que le marchepied ne fonctionne plus à cause de la saleté ou du gel. Dans ce cas, les parties articulées doivent être nettoyées ou dégelées. Les parties articulées peuvent être lubrifiées à l'aide d'un spray à la silicone. Veillez à la maintenir le marchepied propre et contrôlez régulièrement le fonctionnement du fin de course (S2).

Option

8

Boîtier Option electronic (308812) : commande électronique pour l'actionnement du marchepied à l'aide d'un contact de porte. Le marchepied sort à l'ouverture de la porte et se replie à la fermeture.

IT ISTRUZIONI

Leggere accuratamente queste istruzioni di installazione. Non sarà riconosciuta alcuna garanzia per danni provocati da un'errata installazione o da un errato utilizzo.

Osservare lo schema elettrico per tutte le installazioni elettriche.

1 - Estensione del gradino

Connettere il motore Thule Step ad una batteria a 12 V CC. Disporre il cavo viola sul polo positivo e il cavo arancione sul polo negativo. Tagliare la connessione quando il gradino è completamente esteso.

Avvertimento: non tenere sotto tensione il motore per più di 2-3 secondi.

2 - Requisiti

Per conformarsi alla norma EN 1646-1 (motorhome) e a quella EN 1645-1 (caravan), il gradino deve trovarsi a non più di 400 mm dal suolo e ad una distanza compresa tra 200 e 300 mm dal gradino successivo, quando il primo è esteso.

3 - Installazione delle Thule Step

Queste istruzioni di installazione sono da considerare soltanto dei suggerimenti. A seconda del tipo di veicolo, i requisiti di installazione possono variare:

- a. Proprio sotto il fondoscocca del veicolo.
- b. Su binari incorporati nel telaio.
- c. Su una struttura specifica, saldata o imbullonata al telaio.

- Mettersi in contatto con il distributore di zona o con il costruttore prima di praticare i fori sulla scocca, per assicurarsi dell'assenza di ostacoli interni (ad esempio, fasci di cavi elettrici, tubazioni del gas e così via).

- Trapanare quattro fori da 9 mm di diametro, secondo le coordinate illustrate nel disegno dimensionale. Utilizzare il foro A e B, + D su entrambi i lati. Ricordare che, quando retrato, il gradino sporge di 42 mm dal telaio.

- Assicurarsi che l'installazione venga effettuata in modo da evitare eventuali pericoli di schiacciamento (dita, alluce ecc.) quando il gradino viene esteso o retrato.

- Installare le Thule Step in modo smontabile.

4 - Verificare l'operatività del gradino

- Sistemare il cavo viola sul polo negativo e quello arancione sul polo positivo della batteria per retrainare il gradino.

- Sistemare il cavo viola sul polo positivo e quello arancione sul polo negativo della batteria per estendere il gradino.

5 - Installare il commutatore operativo (S1)

Installare il commutatore accanto alla porta per consentire una facile portata. Praticare un foro di 48 mm nella parete della cabina (caso più comune). Montare il commutatore mediante quattro viti e preme -re la piastra di copertura fino a udire un "clic".

6 - Installazione con un relè ausiliario per una ritrazione automatica

Per poter conformarsi alle norme EMC 2004/108/EC, è necessario installare un relè ausiliario che impedisca l'operatività delle Thule Step e lo mantenga retratto durante la guida.

- Disporre due cavi da 2,5 mm² dalla batteria al commutatore (S1), tramite un fusibile da 16 A sulla connessione positiva. Al fine di impedire cortocircuiti, non inserire il fusibile nel portafusibile fino a che tutte le connessioni elettriche non siano state completate.
 - Installare il relè in una posizione adatta.
 - Connettere il cavo viola proveniente dal motore delle Thule Step al commutatore (S1) e il cavo arancione al relè.
 - Istradare i cavi per il commutatore (S1) mediante connettori piatti 4,8 F ed i cavi per il relè per mezzo di connettori piatti 6,3 F e quindi connetterli.
 - Un commutatore (S2), che viene premuto quando il gradino è retratto, è incorporato nelle Thule Step. Una spia luminosa (L), che si accende quando il gradino non è completamente retratto e il motore è in funzione, deve essere connessa al commutatore (S2).
- Connettere il morsetto degli accessori (in posizione 1) della chiave di accensione (S3), tramite la spia luminosa (L), al cavo grigio del commutatore. Connettere il cavo marrone del commutatore al polo negativo della stessa batteria da cui viene prelevata la corrente positiva.
- Connettere un condensatore elettrolitico da 2200 µF, 16 V CC, al relè. Il condensatore fa sì che il gradino si retragga alla sua posizione finale una volta che l'alimentazione sia stata spenta mediante il commutatore Thule Step (S2).
 - Completare le connessioni elettriche ed inserire il fusibile da 16 A nel suo supporto: le Thule Step è ora pronto all'impiego.

7 - Funzionamento

- Le Thule Step viene fatto funzionare mediante il commutatore a levetta (S1).
- Carico statico massimo: 200 kg.
- Nota: Mantenere in azione il commutatore fino alla completa estensione del gradino. Non utilizzare mai il gradino quando questo è retratto o non completamente esteso, poiché in questo caso il bloccaggio non funziona e il motore corre il rischio di subire danni.
- Controllare sempre che il gradino sia completamente retratto prima della partenza!

8 - In caso di anomalia elettrica

Se il gradino non viene retratto dal motore: allentare la connessione quadrata (azioni 1, 2 e 3), premere all'interno la pedana e collegarla al telaio.

Nota: Non retrarre o estendere mai il gradino senza aver prima allentato la connessione quadrata.

Corrente assorbita

Il motore delle Thule Step utilizza 2 A durante il funzionamento.

Nota: se il commutatore è mantenuto premuto durante tutta l'operazione di estensione o ritrazione, vengono assorbiti 9 A.

Manutenzione

Sporcizia e congelamento possono impedire un corretto funzionamento delle Thule Step. In questo caso, le parti in movimento devono essere pulite o scongelate. Tutti i punti di movimento possono essere lubrificati mediante uno spray al silicone. Mantenere la pedana pulita e verificare regolarmente il funzionamento del commutatore (S2).

Accessori

Unità elettronica di comando (308812) per l'estensione e la ritrazione automatiche quando la porta viene aperta o chiusa.

SE INSTRUKTIONER

Läs igenom instruktionen och säkerhetstexten noggrant. Ingen garanti lämnas vid felaktig installation eller handhavande.

All elektrisk installation skall ske enligt elschema!

1 - Fäll ut steget

Anslut Thule Stepmotorn till ett 12V DC batteri. Placera den lila kabeln på den positiva polen och den orange kabeln på den negativa polen. Bryt anslutningen när steget är helt utfällt. Varning: Utsätt inte Thule Stepmotorn för belastning i ytterläget i mer än 2-3 sekunder!

2 - Krav

För att uppfylla kraven enligt EN 1646-1 (husbilar) och EN 1645-1 (husvagnar) får trappsteget inte vara mer än 400 mm från marken och 200 till 300 mm från nästa steg när det är utfällt.

3 - Installation av trappsteget

Monteringsinstruktionerna är endast förslag. Då det finns många olika typer av fordon kan monteringsbehoven variera:

- a. Rakt genom fordonets botten.
- b. I skenor integrerade i chassit.
- c. I speciella fästen som är svetsade eller skruvade i chassit.

- Kontakta din återförsäljare eller tillverkare innan du borrar, för att säkerställa att det inte finns något innanför som kan skadas (t.ex. kablar, gasledning etc.).

- Borra fyra hål med 9 mm diameter enligt måtten i dimensionsritningen. ANvänd hål A och B, + D på båda sidor. Tänk på att steget sticker ut 42 mm utanför ramen när det är infällt.

- Säkerställ att installationen görs så att det inte finns någon klämrisk (fingrar, tår etc.) när steget fälls ut eller in.

- Installera trappsteget så att det enkelt kan tas bort .

4 - Funktionskontroll

- Placera den lila kabeln på den negativa polen och den orange kabeln på den positiva polen för att fälla in steget.

- Placera den lila kabeln på den positiva polen och den orange kabeln på den negativa polen för att fälla ut steget.

5 - Installera strömbrytaren (S1)

Installera strömbrytaren nära dörren. Borra ett 48 mm hål i garderobsdörren (vanligast). Montera strömbrytaren med fyra skruvar och "klicka" fast täckplåten.

6 - Installation med relä för automatisk infällning

För att uppfylla kraven enligt 2004/108/EC, kan ett extra relä installeras, som förhindrar användning och håller steget infällt under färd.

- Dra två 2,5 mm² kablar från batteriet till brytaren (S1) via en 16A säkring vid anslutningen till den positiva polen. För att undvika kortslutning, placera ingen säkring i säkringshållaren förrän all övrig elektrisk installation är klar.

- Montera reläet på en passande plats.

- Dra den lila kabeln från Thule Stepmotorn till brytaren (S1) och den orange kabeln till reläet.

- Förse kablarna för brytaren (S1) med flatstift 4,8 F och kab-

larna för reläet med flatstift 6,3 F och anslut dem.

- En brytare (S2), som trycks in när steget fällt in, är integrerad i Thule Step. En varningslampa (L), som tänds om steget inte är helt infällt när bilens motor är igång, måste anslutas till brytaren (S2).

Anslut tillbehörsstiftet, position 1, på tändningslåset (S3), via varningslampan (L) till den grå brytarkabeln. Anslut den bruna brytarkabeln till den negativa polen på samma batteri som den positiva strömmen tas ifrån.

- Anslut en kapacitator på 2200 µF 16VDC till reläet så att steget fällt helt in efter att strömmen bryts av Thule Stepbrytaren (S2).

- Färdigställ alla elektriska anslutningar och sätt i en 16 A säkring i säkringshållaren och Thule Step är nu redo att användas.

7 - Handhavande

- Thule Step fällt ut och in med hjälp av strömbrytaren (S1).
- Maximal belastning är 200 kg.
- Obs: Håll strömbrytaren intryckt tills steget är helt ut- eller infällt. Kliv inte på steget då det är infällt eller bara delvis utfällt, för att ej skada motorn då steget endast är låst när det är helt utfällt.
- Kontrollera alltid att steget är helt infällt innan avfärd!

8 - Elfel

Om steget inte kan fällas in med hjälp av motorn: Lossa fyrkants-anslutningen (steg 1, 2 och 3), tryck in trappsteget för hand och knyt fast det i ramen.

Obs: Fäll aldrig ut eller in steget för hand utan att lossa fyrkants-anslutningen först.

Strömförbrukning

Thule Stepmotorn förbrukar 2A vid användning.

Obs: Om strömbrytaren hålls intryckt när steget är helt ut- eller infällt förbrukar motorn 9A.

Underhåll

Smuts och frost kan hindra steget från att fungera korrekt. Rengör eller avfropa de rörliga delarna om detta sker. Alla rörliga delar kan smörjas med silikonspray. Håll trappsteget rent och kontrollera brytarens (S2) funktion regelbundet.

Tillbehör

Elektronisk kontrollenhet (308812) för automatisk ut- och infällning när dörren öppnas och stängs.

FIN OHJEET

Lue tarkasti nämä asennusohjeet. Takuu ei ole koske vahinkoja, jotka johtuvat virheellisestä asennuksesta tai käytöstä.

Noudata kytkentäkaaviota kaikissa sähköasennuksissa!

1 - Portaen avaus

Kytke Step in moottori 12 V:n DC-akkuun. Liitä violetti johdin positiiviseen napaan ja oranssi johdin negatiiviseen napaan. Katkaise yhteys, kun porras on kokonaan avautunut. Varoitus: Älä kuormita Thule Step in moottoria pitempään kuin 2–3 sekuntia!

2 – Vaatimukset

Standardien EN 1646-1 (matkailuautot) ja EN 1645-1 (matkailu-

vaunut) vaatimusten täyttämiseksi portaan tulisi olla avat -tuna enintään 400 mm maanpinnan yläpuolella ja 200–300 mm:n etäisyydellä seuraavasta portaasta.

3 – Thule Step in asennus

Nämä asennusohjeet ovat vain viitteellisiä. Asennusvaatimukset voivat vaihdella ajoneuvotyypin mukaisesti:

- a. Suoraan ajoneuvon pohjan läpi.
- b. Runkoon kuuluviin kiskoihin.
- c. Erityiseen rakennelmaan, joka on hitsattu tai ruuvattu kiinni runkoon.

- Cota yhteys paikalliseen jälleenmyyjään ennen poraamista sen varmistamiseksi, että rakenteiden sisällä ei ole esteitä (esimerkiksi sähköjohtoja, kaasuputkia tms.).

- Poraa neljä 9 mm:n reikää mittapiirustuksen mukaisesti. Käytä molemmilla puolilla reikiä A ja B ja D. Huomaa, että porras ulottuu avattuna 42 mm kehyksen ulkopuolelle.

- Varmista, että asennus on suoritettu niin, että portaan avautuessa tai vetäytyessä ei aiheudu litistymisen vaaraa (sormet, varpaat jne.).

- Asenna Thule Step niin, että asennus on purettavissa.

4 – Tarkista portaen toiminta

- Liitä violetti johdin akun negatiiviseen napaan ja oranssi johdin akun positiiviseen napaan, niin porras vetäytyy.

- Liitä violetti johdin akun positiiviseen napaan ja oranssi johdin akun negatiiviseen napaan, niin porras avautuu.

5 – Asenna käyttökytkin (S1)

Asenna kytkin oven lähelle käytön helpottamiseksi. Poraa kaapin seinään 48 mm:n reikä (yleisin tapaus). Kiinnitä kytkin neljällä ruuvilla ja napsauta peitelevy paikalleen.

6 – Apureleen asentaminen automaattista vetäytymistä varten EMC-direktiivin 2004/108/EY määräysten täyttämiseksi asennetaan apurele, joka ehkäisee Thule Step in käytön ja pitää sen vetäytyneenä ajon aikana.

- Asenna kaksi 2,5 mm² :n johdinta akun ja kytkimen (S1) välille positiiviseen johtimeen liitetyn 16 A:n sulakkeen kautta. Oikosulun välttämiseksi sulake liitetään paikalleen vasta, kun kaikki sähkökytkennät on tehty.

- Kiinnitä rele sopivaan paikkaan.

- Liitä Thule Step in moottorista tuleva violetti johdin kytkimeen (S1) ja oranssi johdin releeseen.

- Asenna johtimiin kytkintä (S1) varten lattaliittimet 4,8 F ja relettä varten lattaliittimet 6,3 F, ja kytke johdot.

- Kytkin (S2), joka painautuu portaan avautuessa ulos, kuuluu val-miksi Thule Step in rakenteeseen. Varoitusvalo (L), joka syttyy, jos porras ei ole avautunut kokonaan moottorin ollessa käynnissä, on liitettävä tähän kytkimeen (S2). Liitä virta-avaimen (S3) puris -tusliitin, asento 1, varoitusvalon (L) kautta harmaaseen kytkinjohtimeen. Liitä ruskea kytkinjohto sen akun negatiiviseen napaan, josta positiivinen virta otetaan.

- Liitä releeseen elektrolyyttikondensaattori 2200 µF 16 V DC. Kondensaattori saa portaan avaamaan päätepisteeseensä, kun Thule Step-kytkin (S2) on katkaissut virran.

- Viimeistele sähköliitännät ja asenna 16 A:n sulake pidikeseensä. Nyt Thule Step on käyttövalmis.

7 – Käyttö

- Thule Stepin käyttö vipukytkimellä (S1).

- Staattisen kuorman enimmäismäärä on 200 kg.

- Huomautus: Pidä kytkintä, kunnes porras on kokonaan avautunut.

Älä koskaan käytä porrasta, jos se on vetäytyneenä tai vain osittain avautuneena, sillä esto ei toimi ja moottori voi vahingoittua.

• Tarkista aina ennen liikkeelle lähtöä, että porras on kokonaan vetäytynyt!

8 – Sähköhäiriön ilmetessä

Jos moottori ei saa porrasta vetäytymään: Irrota suorakaiteen muotoinen liitäntä (toimet 1, 2 ja 3), työnnä astinlautaa ja sidos kiinni runkoon.

Huomautus: Älä koskaan liikuta porrasta manuaalisesti irrottamalla tätä suorakaiteen muotoista liitäntää.

Käyttövirta

Thule Step-moottori käyttää toiminnan aikana virtaa 2 A.

Huomautus: Jos kytkintä pidetään painettuna portaan ollessa täysin avoinna tai vetäytyneenä, moottori käyttää virtaa 9 A.

Ylläpito

Lika ja pakkanen voivat estää Thule Step in asianmukaisen toiminnan. Silloin sen liikkuvat osat olisi puhdistettava tai sulatettava jäädästä. Kaikki liikkuvat osat voidaan voidella silikonisuihkeella. Pidä astinlauta puhtaana ja tarkista kytkimen (S2) toiminta säännöllisesti.

Lisävarusteet

Sähköinen ohjausyksikkö (308812) automaattista avautumista ja vetäytymistä varten oven avauksen ja sulkemisen yhteydessä.

EN

SAFETY INSTRUCTIONS

Read this safety instructions thoroughly, before installing and starting up the device and store it in a safe place.

If the device is handed over to another person, this manual is to be handed over along with it.

INSTALLATION

The electronic device may only be installed by qualified personnel from a specialist company (in Germany in accordance with VDE 0100, Part 721).

The following information is intended for specialists who are familiar with the guidelines and safety precautions to be applied.

SAFETY INSTRUCTIONS

Caution!

Safety instruction: failure to observe this instruction can cause material damage or personal injury and impair the proper functioning of the device.

Caution!

Safety instruction relating to danger emanating from electrical currents or voltage: failure to observe this instruction can cause material damage or personal injury and impair the proper functioning of the device.

The manufacturer will not be held liable for claims for damage resulting from the following:

- Faulty assembly or connection
- Damage to the appliance resulting from mechanical influences and excess voltage
- Alterations to the device without express permission from the manufacturer
- Use for purposes other than those described in the operating manual

Warning!

To prevent short circuits, always disconnect the negative terminal of the electrical system before working on the vehicle. If the vehicle has an additional battery, its negative terminal should also be disconnected.

Warning!

Inadequate supply cable connections could result in short circuits with the consequence that:

- cable fires occur
- the airbag is triggered
- electronic control devices are damaged
- electric functions fail (indicators, brake light, horn, ignition, lights)

INSTALLING & CONNECTING THE POWER CABLE

Thule NV recommends that you connect the power cable to the fuse box or terminal block and not directly to the battery;

- Choose the safest and shortest installation route for the power cable. Shorten the power cable as required.

Caution

Only use cable clips that are suitable for the diameter of the power cable for the connection to the fuse box, terminal block or battery. If the wrong terminals are used, it could cause a voltage drop and increase heat formation at the terminal.

- Use the correct fuse to the connection with the vehicle's power supply according to the wiring diagram and according to EN 1648-1 & EN 1648-2.

Caution

Installing the wrong fuse can cause cable fire in case of a short circuit or malfunction!

If the length of the supplied power cable is not sufficient, the connection cable must be replaced with a new connection cable with a larger cable diameter.

Thule NV is not responsible for any misprints.

This instruction may be changed without prior notice. We do not accept responsibility for any possible errors in the content.

Lees deze veiligheidsaanwijzingen zorgvuldig voordat u het apparaat installeert en start, en bewaar ze op een veilige plaats.

Als het apparaat aan een andere persoon wordt overgedragen, dient deze handleiding eveneens te worden overgedragen.

Geef de handleiding bij doorverkoop van het toestel door aan de gebruiker.

INSTALLATIE

Informatie over installatie richt zich tot vaklieden die met de toe te passen richtlijnen en veiligheidsmaatregelen bij de montage van elektronische toebehoren voor vrijetijdervoertuigen vertrouwd zijn (in Duitsland conform VDE 0100, deel 721).

VEILIGHEIDSINSTRUCTIES

Waarschuwing!

Veiligheidsinstructie: het niet in acht nemen hiervan kan materiële schade en lichamelijk letsel tot gevolg hebben en de werking van het toestel beperken.

Waarschuwing!

Veiligheidsinstructie, wijst op gevaren met betrekking tot elektrische stroom of elektrische spanning: het niet in acht nemen hiervan kan materiële schade en lichamelijk letsel tot gevolg hebben en de werking van het toestel beperken.

De fabrikant kan niet aansprakelijk gesteld worden voor schade veroorzaakt door:

- montage- of aansluitfouten
- beschadigingen aan het toestel door mechanische invloeden en overspanningen,
- veranderingen aan het toestel zonder uitdrukkelijke toestemming van de fabrikant,
- gebruik voor andere dan de in de handleiding beschreven toepassingen.

Waarschuwing!

Koppel in verband met kortsluitingsgevaar voor werkzaamheden aan het elektrisch systeem van het voertuig altijd de min-pool los. Bij voertuigen met extra accu moet u hiervan eveneens de minpool loskoppelen.

Waarschuwing!

Ontoereikend uidingverbindingen kunnen tot gevolg hebben, dat door kortsluiting

- kabelbranden ontstaan,
- de airbag wordt geactiveerd,
- elektronische besturingsinrichtingen worden beschadigd,
- elektrische functies uitvallen (knipperlicht, remlicht, claxon, contact, licht).

SPANNINGSKABEL LEGGEN EN AANSLUITEN

Thule NV adviseert de spanningskabel op de zekeringenkast of hoofdverdeler in de cabine aan te sluiten en niet direct op de accu.

- De veiligste en kortste legafstand van de spanningskabel kiezen. Niet benodigde lengte van de spanningskabel inkorten.

Let op!

Gebruik voor de aansluiting op de zekeringenkast resp. hoofdverdeler of accu alleen kabelklemmen, die passen op de diameter van de spanningskabel. Niet passende aansluitklemmen veroorzaken spanningsverlies en hogere warmtevorming aan de klem.

- De aansluiting aan het stroomnet van het voertuig met een zekering beveiligen conform het aansluitschema van het product en conform EN 1648-1 en EN 1648-2.

Let op!

Het gebruik van de verkeerde zekering kan kabelbrand veroorzaken bij een kortsluiting.

Als dungte van de meegeleverde spanningskabel niet voldoende is, moet de aansluitkabel door een nieuwe aansluitkabel met een hogere kabeldiameter worden verlengd.

Thule NV is niet verantwoordelijk voor drukfouten.

Deze instructies kunnen zonder voorafgaande kennisgeving worden gewijzigd. Eventuele fouten in de inhoud voorbehouden.

Lesen Sie diese Sicherheitsanweisungen im Anhang gründlich durch, bevor Sie das Gerät montieren und in Betrieb nehmen, und bewahren Sie die Unterlagen an einem sicheren Ort auf.

Wenn das Gerät an eine andere Person übergeben wird, muss dieses Handbuch ebenfalls übergeben werden.

Geben Sie sie im Falle einer Weitergabe des Geräts an den Nutzer weiter.

INSTALLATION

Die Installation der Elektro-Anlage darf ausschließlich von entsprechend ausgebildeten Fachbetrieben durchgeführt werden (in Deutschland nach VDE0100, Teil 721). Die nachfolgenden Informationen richten sich an Fachkräfte, die mit den anzuwendenden Richtlinien und Sicherheitsvorkehrungen vertraut sind.

SICHERHEITSHINWEISE

Achtung!

Sicherheitshinweis: Nichtbeachtung kann zu Personen- oder Materialschäden führen und die Funktion des Gerätes beeinträchtigen.

Achtung!

Sicherheitshinweis, der auf Gefahren durch elektrischen Strom oder elektrische Spannung hinweist: Nichtbeachtung kann zu Personen oder Materialschäden führen und die Funktion des Gerätes beeinträchtigen.

Der Hersteller übernimmt keine Haftung für Schäden aufgrund folgender Punkte:

- Montage- oder Anschlussfehler
- Beschädigungen am Gerät durch mechanische Einflüsse und Überspannungen
- Veränderungen am Gerät ohne ausdrückliche Genehmigung vom Hersteller
- Verwendung für andere als die in der Anleitung beschriebenen Zwecke

Achtung!

Klemmen Sie wegen der Kurzschlussgefahr vor Arbeiten an der Fahrzeugelektrik immer den Minuspol ab. Bei Fahrzeugen mit Zusatzbatterie müssen Sie an dieser ebenfalls den Minuspol abklemmen.

Achtung!

Unzureichende Leitungsverbindungen können zur Folge haben, dass durch Kurzschluss

- Kabelbrände entstehen,
- der Airbag ausgelöst wird,
- elektronische Steuerungseinrichtungen beschädigt werden,
- elektrische Funktionen ausfallen (Blinker, Bremslicht, Hupe, Zündung, Licht).

SPANNUNGSKABEL VERLEGEN UND ANSCHLIEßEN

Thule NV empfiehlt, das Spannungskabel an den Sicherungskasten oder Hauptverteiler in der Kabine anzuschließen und nicht direkt an die Batterie,

- Den sichersten und kürzesten Verlegeweg des Spannungskabels wählen. Nicht benötigte Länge des Spannungskabels kürzen.

Achtung!

Verwenden Sie zum Anschluss an den Sicherungskasten bzw. Hauptverteiler oder Batterie nur Kabelklemmen, die auf den Querschnitt des Spannungskabels passen.

Bei nicht passenden Anschlussklemmen kommt es zu einem Spannungsabfall und erhöhter Wärmerbildung an der Klemme.

- Der Anschluss ans Netz im Fahrzeug mit der richtigen Sicherung absichern nach Anschlusschema und nach EN 1648-1 und EN 1648-2.

Achtung!

Montage einer verkehrten Sicherung kann zu Kabelbränden führen in Falle von einem Kurzschluss oder schlechte Funktion!

Sollte die Länge des mitgelieferten Spannungskabels nicht ausreichen, muss das Anschlusskabel durch ein neues Anschlusskabel mit einem höheren Kabelquerschnitt ersetzt werden.

Thule NV haftet nicht für Druckfehler. Hinweise können ohne vorherige Ankündigung geändert werden.

Eventuelle Fehler bezüglich Kataloginhalt vorbehalten.

F CONSIGNES DE SÉCURITÉ

Lisez soigneusement ces consignes de sécurité, avant d'installer et de démarrer cet appareil et de conserver en lieu sûr.
Si cet appareil devait être passé à une autre personne, ce manuel devra lui être donné également.
En cas de revente de l'appareil, veuillez la remettre au nouvel acquéreur.

INSTALLATION

Seule une entreprise spécialisée possédant le savoirfaire nécessaire est habilitée à effectuer l'installation électronique (en Allemagne d'après VDE 0100, partie 721).

Les informations suivantes sont destinées à un personnel qualifié, informé des directives et des consignes de sécurité à appliquer.

CONSIGNES DE SÉCURITÉ

Attention!

Consigne de sécurité : tout non-respect des instructions peut être à l'origine de dommages matériels et nuire au fonctionnement de l'appareil.

Attention!

Consigne de sécurité indiquant un danger lié à un courant électrique ou à une tension électrique: tout non-respect peut causer des dommages matériels, compromettre la sécurité de personnes et nuire au fonctionnement de l'appareil.

Le fabricant décline toute responsabilité en cas de dommages causés par:

- des défauts de montage ou de raccordement,
- des influences mécaniques et des surtensions ayant endommagé le matériel,
- des modifications apportées à l'appareil sans autorisation explicite de la part du fabricant,
- une utilisation différente de celle décrite dans la notice.

Attention!

Débranchez toujours le pôle négatif avant d'effectuer des travaux sur les éléments électriques du véhicule, afin d'éviter tout risque de court-circuit.

Sur les véhicules équipés d'une batterie supplémentaire, vous devez également débrancher le pôle négatif de cette dernière.

Attention!

Tout branchement électrique inadéquat peut entraîner un court-circuit causant

- la combustion de câbles,
- le déclenchement de l'airbag,
- l'endommagement des dispositifs électroniques de commande,
- la défaillance des fonctions

POSE ET RACCORDEMENT DU CÂBLE DE TENSION

Thule NV vous recommande de raccorder le câble de tension sur la boîte à fusibles ou sur le distributeur principal de la cabine et non directement à la batterie.

• Pour poser le câble de tension, choisissez le parcours le plus sûr et le plus court. Si le câble de tension est trop long, raccourcissez-le de la longueur requis.

Attention!

Pour raccorder le câble de tension à la boîte à fusibles, au distributeur principal ou à la batterie, utilisez uniquement des bornes adaptées au diamètre du câble de tension. Si vous utilisez des bornes inadaptées, la tension chutera et la borne chauffera.

• Protégez le raccordement au réseau du véhicule avec un fusible conforme au schéma de branchement et d'après EN 1648-1 et EN 1648-2.

Attention!

L'utilisation d'un mauvais fusible peut causer un feu de câble en cas de court-circuit.

Si la longueur du câble de tension fourni est insuffisante, le câble de connexion doit être remplacé par un câble de connexion de plus large diamètre.

Thule NV n'est pas responsable des erreurs d'impression. Les instructions peuvent être modifiées sans avis préalable.
Sous réserve d'erreurs éventuelles dans le contenu.

IT ISTRUZIONI DI SICUREZZA

Leggere queste istruzioni di sicurezza completamente e attentamente, prima di installare e avviare il dispositivo. Depositare queste istruzioni in un luogo sicuro.

Se il dispositivo viene trasferito ad altri, questo Manuale deve essere loro consegnato a corredo.

INSTALLAZIONE

Il dispositivo elettronico può essere installato soltanto da personale qualificato che operi per un'azienda specializzata (in Germania, secondo la normativa VDE 0100, Parte 721).

Le informazioni seguenti sono intese per tecnici specializzati che siano a conoscenza delle direttive e delle precauzioni di sicurezza da applicare.

ISTRUZIONI DI SICUREZZA

Cautela!

Istruzioni di sicurezza: la mancanza dell'osservazione di queste istruzioni può provocare danni al materiale o lesioni alle persone ed inficiare il corretto funzionamento del dispositivo.

Cautela!

Istruzioni di sicurezza che si riferiscono al pericolo proveniente dalle correnti o dalla tensione elettriche: la mancanza dell'osservazione di queste istruzioni può provocare danni al materiale o lesioni alle persone ed inficiare il corretto funzionamento del dispositivo.

Il costruttore non potrà essere ritenuto responsabile per i danni provocati inseguito ai seguenti eventi:

- Montaggio o connessione incorretti
- Danni al dispositivo risultanti da azioni meccaniche e/o tensione eccessiva
- Alterazioni al dispositivo apportate senza consenso esplicito da parte del costruttore
- Impiego per scopi diversi da quelli descritti nel Manuale operativo

Attenzione!

Al fine di prevenire cortocircuiti, sconnettere sempre il morsetto negativo del sistema di alimentazione, prima di lavorare sul veicolo. Se il veicolo dispone di una batteria aggiuntiva, anche il morsetto negativo di questa seconda batteria dovrà essere sconnessa.

Attenzione!

Delle connessioni tramite cavi di alimentazione inadeguati possono provocare cortocircuiti che possono indurre eventi quali:

- incendio del cavo
- azionamento dell'airbag
- danneggiamento dei dispositivi elettronici di comando
- malfunzionamento di funzionalità elettriche (lampeggiatori, luci di arresto avvisatore acustico, accensione, fari)

INSTALLAZIONE E CONNESSIONE DEL CAVO DI ALIMENTAZIONE

Thule NV consiglia di connettere il cavo di alimentazione al quadro fusibili o alla morsettiera e non direttamente alla batteria;

• Scegliere il percorso più sicuro e più preve per l'installazione del cavo di alimentazione. Accorciare il cavo di alimentazione se necessario.

Cautela!

Utilizzare clip per cavi che siano adatti al diametro del cavo di alimentazione per la connessione al quadro fusibili, alla morsettiera o alla batteria. In caso di impiego di morsetti non corretti, potrebbe intervenire una caduta di tensione e incrementare la formazione di calore a livello del morsetto.

• Utilizzare il fusibile corretto per la connessione all'alimentazione del veicolo, secondo lo schema elettrico e conformemente alle norme EN 1648-1 e EN 1648-2.

Cautela!

L'installazione di un fusibile errato può provocare l'incendio del cavo in caso di un cortocircuito o di un malfunzionamento.

Se la lunghezza del cavo di alimentazione fornito a corredo dovesse rivelarsi insufficiente, il cavo di connessione deve essere sostituito da uno nuovo, che presenti un diametro maggiore.

Thule NV non è responsabile di alcun errore di stampa.

Queste istruzioni possono essere modificate senza alcun preavviso. Non accettiamo alcuna responsabilità per alcun possibile errore nel contenuto.

Läs Säkerhets ANVisningarna noggrant, före du installerar och startar upp enheten. Förvara den på säker plats. Om produkten lämnas över till en annan person, ska denna manual följa med.

INSTALLATION

Den elektroniska anordningen får endast installeras av kvalificerad personal (I Tyskland i enlighet med VDE 0100, del 721). Följande information är avsedd för specialister som är förtroagna med de riktlinjer och säkerhetsåtgärder som skall tillämpas.

SÄKERHETS ANVISNINGAR

Observera!

Säkerhetsinstruktion: underlåtenhet att följa denna anVisning kan orsaka materiella skador eller personskador och försämrar den fungerande en -heten.

Observera!

Säkerhetsinstruktion om fara som härrör från elektriska strömmar eller spänning: underlåtenhet att följa denna uppmaning kan orsaka materiella skador eller personskador och försämrar väl fungerande enhet. Tillverkaren kan inte hållas ansvarig för ersättning till skada, till följd av:

- Felaktig montering eller anslutning
- Skador på apparaten som följer av mekanisk påverkan och överspänning
- Ändringar på enheten utan uttryckligt tillstånd från tillverkaren
- ANVändning för andra ändamål än de som beskrivs i bruksANVisningen

Varning!

För att undvika kortslutning, koppla alltid bort minus polen på det elektriska systemet innan du arbetar på fordonet. Om fordonet har ett extra batteri, bör dess minus pol också kopplas bort.

Varning!

Bristfälliga kabelanslutningar kan resultera i kortslutning och kan orsaka:

- kabel bränder
- att krockkudden utlöses
- att elektroniska anordningar är skadade
- att elektriska funktioner felar (indikatorer, bromsljus, signalhorn, tändning, ljus)

MONTERING OCH INKOPPLING AV STRÖMKABEL

Thule NV rekommenderar att man kopplar strömkabeln via säkringsboxen och inte direkt till batteriet;

- Välj den säkraste och kortaste vägen för montering av kabeln. Korta kabeln om det behövs.

Observera!

ANVänd endast kabel clips som passar ström-kabeln för anslutning till säkringslådan, pol eller batteri.

Om fel poler aNVänds kan det orsaka spänningsfall och öka värmen, vid polerna.

- ANVänd rätt säkring till anslutning till bilens strömförsörjning enligt kopplings-schemat och enligt EN 1648-1 och EN 1648-2.

Observera!

Installera fel säkring kan orsaka brand i kabel på grund av kortslutning eller fel! Om längden på den medföljande kabeln inte är tillräcklig, måste anslutningskabeln ersättas med ny, med större kabel diameter.

Thule NV är inte ansvarig för eventuella tryckfel eller fel i innehållet. Denna instruktion kan ändras utan föregående meddelande.

Lue nämä turvaohjeet tarkoin ennen laitteen asennusta ja käyttöäntoa. Talleta ne huolellisesti.

Jos laite luovutetaan toiselle henkilölle, nämä ohjeet on luovutettava laitteen mukana.

ASENNUS

Sähkölaitteen saa asentaa vain pätevä ammattihenkilö, joka edustaa alaan erikoistunutta yritystä (Saksassa noudatetaan standardia VDE 0100, osa 721).

Seuraavat tiedot on tarkoitettu ammattihenkilöille, jotka tuntevat noudatet -tavat ohjeet ja varotoimet.

TURVAOHJEET

Varoitus!

Turvaohje: näiden ohjeiden noudattamatta jättäminen voi johtaa aineellisiin tai henkilövahinkoihin ja vaarantaa laitteen asianmukaisen toiminnan.

Varoitus!

Turvaohje, joka koskee sähkövirrasta tai jännitteestä aiheutuvaa vaaraa: näiden ohjeiden noudattamatta jättäminen voi johtaa esine- tai henkilövahinkoihin ja vaarantaa laitteen asianmukaisen toiminnan.

Valmistaa ei voida pitää korvausvelvollisena vahingoista, joiden syynä on

- laitteen virheellinen kokoaminen tai kytkeminen
- laitteen vahingoittuminen mekaanisten kolhujen tai ylijännitteen vuoksi
- laitteeseen tehdyt muutokset ilman valmistajan nimenomaista lupaa
- laitteen käyttö muihin kuin käyttöohjeessa mainittuihin tarkoituksiin

Varoitus!

Oikosulkujen välttämiseksi on sähköjärjestelmän negatiivinen liitosnapa aina irrotettava sähköjärjestelmästä ennen ajoneuvon korjaustöiden suorittamista. Jos ajoneuvossa on ylimääräinen akku, sen negatiivinen napa on myös kytkettävä irti.

Varoitus!

Virheelliset syöttökaapelikytkennät voivat aiheuttaa oikosulun, joka saattaa johtaa

- kaapelipaloihin
- ilmatyynyn laukeamiseen
- sähköisten hallintalaitteiden vahingoittumiseen
- sähköisten toimintojen häiriöihin (mittaristo, jarruvalot, äänimerkki, vir-talukko, valot)

SÄHKÖKAAPELIN ASENNUS JA KYTKEMINEN

Thule NV suosittelee sähkökaapelin kytkemistä sulakerasiaan tai pääterasiaan, ei suoraan akkuun.

- Valitse sähkökaapelille turvallisin ja lyhin asennusreitti. Lyhennä sähkökaapelia tarvittaessa.

Varoitus

Käytä vain sellaisia kaapelikenkiä, joiden koko vastaa laitteen sulakerasiaan, pääterasiaan tai akkuun yhdistävän kaapelin halkaisijaa. Vääränlais-en päätekytkennän käyttö voi aiheuttaa jännitteen laskua ja päätteen kuumenemistä.

- Käytä liitännässä ajoneuvon virtalähteeseen oikeanlaista sulaketta sähkökaavion ja standardien EN 1648-1 ja EN 1648-2 mukaisesti.

Varoitus

Vääränlaisen sulakkeen käyttö voi johtaa oikosulun tai toimintahäiriön sat -tuessa kaapelipaloon!

Jos toimitettu sähkökaapeli on liian lyhyt, liitäntäkaapeli on vaihdettava uuteen, halkaisijaltaan suurempaan kaapeliin.

Thule NV ei vastaa mahdollisista painovirheistä.

Näitä ohjeita voidaan muuttaa ilman ennakoilmoitusta. Emme vastaa ohjeen sisällössä mahdollisesti esiintyvistä virheistä.

i

EN - Accessories

NL - Opties

DE - Sonderzubehor

FR - Optional

IT - Accessori

SE - Tillbehör

FIN - Lisätarvikket

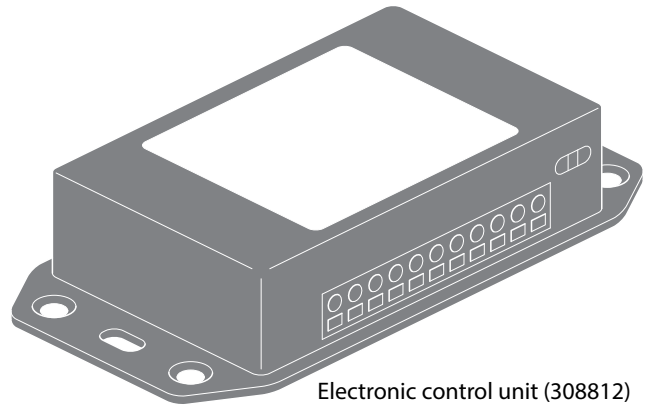

Electronic control unit (308812)