

# Easi-Slide Exterior Utilities Sockets

## Onboard Tank Fill, Onboard Tank Fill+12V, and Water Out Sockets

### Installation and Operating Instructions

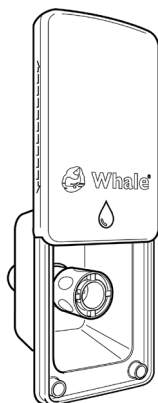
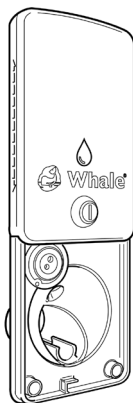

- DE** **Easi-Slide**  
Außen-Anschlussdosen  
Stromanschlussdose,  
Wassertank Füllstutzen, Wassertank  
Füllstutzen + 12-V-Stromanschluss und  
Wasserauslassanschlüsse  
Montage- und Betriebsanleitung
- FR** **Easi-Slide**  
Prises de courant utilitaires extérieures  
Bouchon de remplissage du réservoir  
embarqué, Bouchon de remplissage du  
réservoir embarqué +12V et Water Out  
Consignes d'installation et d'utilisation
- IT** **Easi-Slide**  
Prese esterne per utilità  
Bocchettone acqua, Bocchettone acqua  
+ prese 12V e prese esterne per acqua  
Istruzioni per l'installazione e per l'uso
- ES** **Easi-Slide**  
Tomas de corriente para utilidades exteriores  
Llenado del depósito de a bordo,  
Llenado del depósito de a bordo+12V y para  
salida de agua  
Instalación e instrucciones de servicio
- NL** **Easi-Slide**  
externe aansluiting  
An boord tank vulling, An boord tank  
vulling +12V, en watertappunten  
Instructies voor installatie en gebruik
- SE** **Easi-Slide**  
Externa försörjningsuttag  
Påfyllning av tanken, Påfyllning av  
tanken +12V, samt vattenuttag  
Installations-och driftsanvisningar

# Onboard Tank Fill, Onboard Tank Fill + 12V, and Water Out Sockets

Installation and Operating Instructions



---

## Onboard Tank Fill Socket Pack contains:

1x Whale Onboard Tank Fill Socket

OR

## Onboard Tank Fill + 12V Socket Pack contains:

1x Whale Onboard Tank Fill + 12V Socket

In addition you will need the Whale Superfil water pump GP1633 - available separately

OR

## Water Out Socket Pack contains:

1x Whale Water Out Socket

In addition you will need the Whale Compact Shower SO4100B (Bulk Packaging), SO4100C (Retail) - available separately

**In addition for all 3 packs you will need:** 1x Whale Easi-Slide Lid

---

## Contents

Socket Installation	23
1. Onboard Tank Fill Socket	26
2. Onboard Tank Fill + 12V Socket	30
3. Water Out Socket	34
External Socket Mounting Profile	39

---

## Safety



- This appliance is **not** intended for use by persons (including children) with reduced physical, sensory or mental capabilities, or lack of experience and knowledge, unless they have been given supervision or instruction concerning use of the appliance by a person responsible for their safety.
- Children **must be** supervised to ensure that they do not play with the appliance.
- Any alteration to the appliance, misuse or use of non-original Whale parts may invalidate the warranty. Non observation of the installation and operating instructions will lead to cancellation of the warranty and exclusion of liability claims. It also becomes illegal to use the appliance if incorrectly installed, and in some countries may make it illegal to use the vehicle.
- For use in recreational vehicles with a typical water system pressurised up to 3 bar.

## Before you begin

- (Figure 1) Ensure your caravan, motorhome or panel van is on a level surface and secured.

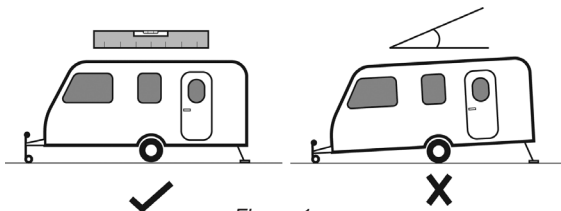

Figure 1.

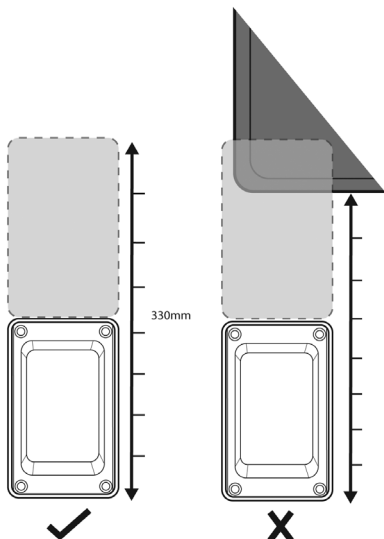

Figure 2.

- (Figure 2) Ensure you have enough free wall space for the installation including enough clearance for the Whale Easi-Slide Lid when installing and open.
- These products are not designed for any other purpose than for supplying fresh water to a caravan, or other recreational vehicle.
- Always disconnect power sources before installing or making connections.
- With all applications, it is important that a system of safe working practice is applied to installation, use and maintenance.
- Always ensure water system is drained before commencing any work.

## Socket Installation (▶ 1-17)

- (▶ 1) Ensure you have enough free wall space for the installation including enough clearance for the Whale Easi-Slide Lid when installing and open.
- (▶ 2) Use Socket Mounting Profile on page 39 as your cutting template and fix to vehicle wall using masking tape.
- (▶ 8) Masking tape should be fitted around the outside of the socket to protect the grooves.
- (▶ 11) Ensure the rear sealing face of the socket is clean and free from any dirt or debris to ensure a good seal.
- (▶ 13) Tighten screws evenly to avoid twisting the socket. Follow order shown.
- (▶ 14) In the instance that wall battens do not exist behind the socket cut out, use flat nuts to secure screws in place.
- (▶ 15) When removing sealant from around the socket when installed, also clean the grooves to ensure protection and smooth use of socket.

## Helpful Hints

- If the cover does not move freely when installed, remove it and ensure guide rails are free from sealant and debris.
- If your socket appears to be twisted when installed, slightly adjust the sealing screws.

## Fittings Installation

- Onboard Tank Fill Socket (▶ 18-19)
- Onboard Tank Fill + 12v Socket (▶ 25-27)
- Water Out Socket (▶ 35-36)

## Lid attachment (▶ 20-21) or (▶ 28-29)

- For Onboard Tank Fill and Onboard Tank Fill + 12v Sockets, lids are to be snapped on from the side.

## Operation (▶ 22-24) or (▶ 30-34) or (▶ 37-40)

- (Figure 3) Onboard Tank Fill Socket and Onboard Tank Fill + 12v Socket lids incorporate a lock for safety and to restrict access to your fresh water supply. Turn clockwise to lock and anticlockwise to unlock the lid.
- All socket lids must remain closed when not in use.

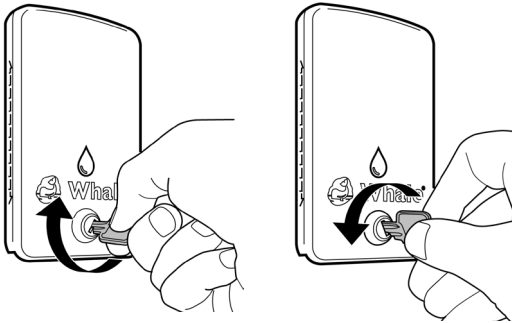

Figure 3. Locking and Unlocking Lid

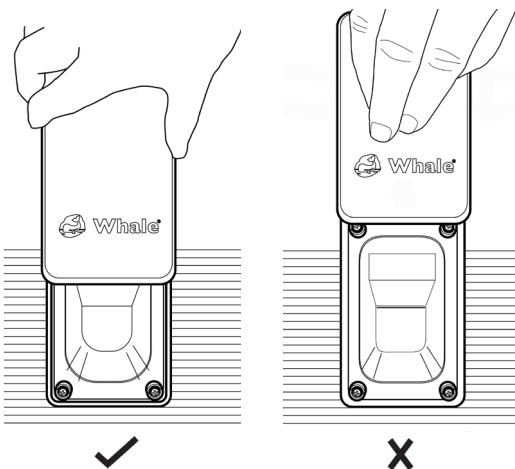

Figure 4. Opening Sliding Lid

# Wassertank Füllstutzen, Wassertank Füllstutzen + 12-V-Stromanschluss und Wasserauslassanschlüsse

Montage- und Betriebsanleitung



## Das Paket für den Wassertank Füllstutzen enthält:

1x Whale Wassertank Füllstutzen

ODER

## Wassertank Füllstutzen- + 12-V-Stromanschluss-Paket enthält:

1x Whale Wassertank Füllstutzen + 12-V-Stromanschluss

Zusätzlich benötigen Sie die Whale Superfil Wasserpumpe GP1633 - die separat erhältlich ist

ODER

## Das Paket für den Wasserauslassanschluss mit:

1x Whale Wasserauslassanschluss

Zusätzlich benötigen Sie die Whale Compact Dusche SO4100B (Original-Paket), SO4100C (Einzelhandel) - die separat erhältlich ist

**Für alle 3 Pakete benötigen Sie zusätzlich:** 1x Whale Easi-Slide Abdeckkappe

## Inhaltsverzeichnis

Anschlussmontage	23
1. Wassertank Füllstutzen	26
2. Wassertank Füllstutzen + 12-V-Anschlussdose	30
3. Wasserauslassanschluss	34
Montageprofil für den Außenanschluss	39

## Safety



- Dieses Gerät ist **nicht** für den Gebrauch durch Personen (einschließlich Kindern) mit eingeschränkten körperlichen, sensorischen oder geistigen Fähigkeiten oder mangelnden Erfahrungen und Kenntnissen bestimmt, es sei denn, sie wurden von einer für ihre Sicherheit verantwortlichen Person beaufsichtigt oder instruiert.
- Kinder **müssen beaufsichtigt** werden, um sicherzustellen, dass sie nicht mit dem Gerät spielen.
- Bei Veränderung des Geräts, missbräuchlicher Nutzung oder Verwendung von anderen als den Originalteilen von Whale kann die Garantie erlöschen. Die Nichtbeachtung der Montage- und Betriebsanleitung führt zum Erlöschen der Garantie und Ausschluss von Haftungsansprüchen. Auch kann der Gebrauch eines fehlerhaft installierten Geräts rechtswidrig sein, und in einigen Ländern ist es möglicherweise widerrechtlich, das Fahrzeug zu nutzen.
- Für den Einsatz in Campingfahrzeugen mit einem typischen Wassersystem mit einem Druck bis zu 3 bar.

## Bevor Sie beginnen:

- (Abbildung 1) Sorgen Sie dafür, dass Ihr Wohnwagen, Wohnmobil oder Kastenwagen auf einer ebenen Fläche steht und gesichert ist.



Abbildung 2.



Abbildung 2.

- (Abbildung 2) Stellen Sie sicher, dass Sie genügend Wandfläche für die Montage zur Verfügung haben, einschließlich eines ausreichenden Freiraums für die Whale Easi-Slide Abdeckung bei der Installation und beim Öffnen.
- Diese Produkte sind nur für den Zweck der Frischwasserversorgung für einen Wohnwagen oder ein anderes Campingfahrzeug ausgelegt.
- Schalten Sie vor der Installation oder Montage von Anschlüssen immer alle Stromquellen aus.
- Bei allen Geräten ist es wichtig, dass bei der Installation, Nutzung und Wartung sichere Arbeitsverfahren umgesetzt werden.
- Sorgen Sie immer dafür, dass das Wassersystem vor Beginn der Arbeiten abgelassen wird.

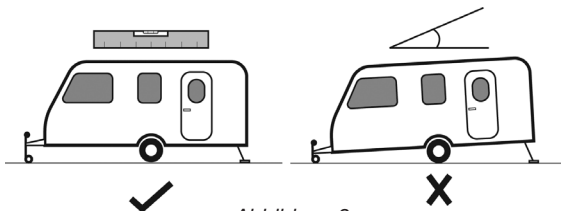
## Anschluss-Montage (► 1-17)

- (►1) Stellen Sie sicher, dass Sie genügend Wandfläche für die Montage zur Verfügung haben, einschließlich eines ausreichenden Freiraums für die Whale Easi-Slide Abdeckung bei der Installation und beim Öffnen.
- (►2) Verwenden Sie das Anschlussmontageprofil auf Seite 39 als Schneideschablone und befestigen Sie sie mit Abdeckband an der Fahrzeugwand.
- (►8) Das Abdeckband sollte um die Außenseite des Anschlusses geklebt werden, um die Aussparungen zu schützen.
- (►11) Sorgen Sie dafür, dass die hintere Dichtfläche der Anschlussdose frei von Schmutz und Rückständen ist, um eine gute Abdichtung zu gewährleisten.
- (►13) Ziehen Sie die Schrauben gleichmäßig an, um ein Verdrehen der Anschlussdose zu vermeiden. Befolgen Sie die abgebildete Reihenfolge.
- (►14) Für den Fall, dass hinter dem Ausschnitt für die Anschlussdose keine Wandleisten vorhanden sind, verwenden Sie flache Muttern, um die Schrauben zu sichern.
- (►15) Reinigen Sie nach der Montage beim Entfernen der Abdichtung rund um den Anschluss auch die Aussparungen, um den Anschluss zu schützen und eine einwandfreie Verwendung zu gewährleisten.

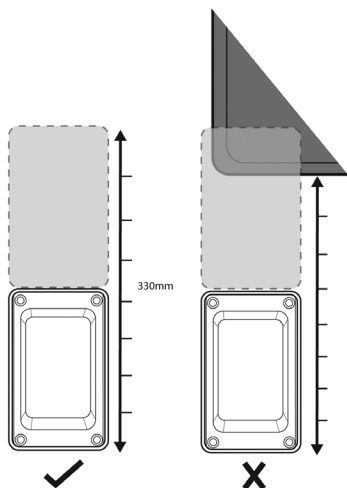
## Nützliche Hinweise

- Wenn sich die Abdeckung nach der Montage nicht frei bewegen lässt, entfernen Sie sie und sorgen Sie dafür, dass die Führungsschienen frei von Dichtmitteln und Schmutz sind.
- Wenn Ihre Anschlussdose nach der Montage verdreht zu sein scheint, passen Sie die Dichtungsschrauben leicht an.

## Armaturen-Installation

- Wassertank Füllstutzen (▶18-19)
- Wassertank Füllstutzen + 12-V-Stromanschluss (▶25-27)
- Wasserauslassanschluss (▶35-36)

## Befestigung der Abdeckung (▶20-21) oder (▶28-29)

- Für den Wassertank Füllstutzen und den Wassertank Füllstutzen + 12-V-Stromanschluss rasten die Abdeckkappen von der Seite ein.

## Betrieb (▶22-24) oder (▶30-34) oder (▶37-40)

- (Abbildung 3) Die Abdeckkappen für den Wassertank Füllstutzen und den Wassertank Füllstutzen + 12-V-Stromanschluss umfassen ein Sicherheitsschloss, um den Zugang zur Ihrer Frischwasserversorgung einzuschränken. Drehen Sie im Uhrzeigersinn, um die Abdeckkappe zu verriegeln und entgegen dem Uhrzeigersinn, um sie zu entriegeln.
- Alle Anschlussabdeckkappen müssen geschlossen sein, wenn sie nicht in Gebrauch sind.



Abbildung 3. Verriegeln und Entriegeln der Abdeckkappe



Abbildung 4. Öffnen der Abdeckkappe

# Bouchon de remplissage du réservoir embarqué, Bouchon de remplissage du réservoir embarqué + 12V et Water Out

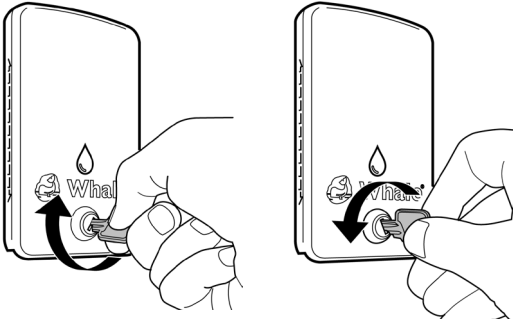
Consignes d'installation et d'utilisation

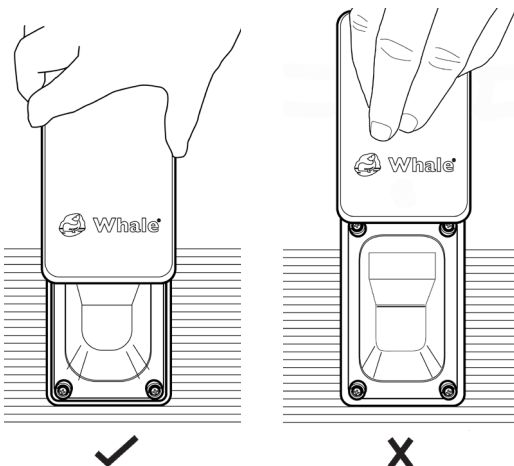

---

## Le pack de bouchon de remplissage du réservoir embarqué contient :

1 x Whale bouchon de remplissage du réservoir embarqué

OU

## Le pack de bouchon de remplissage du réservoir embarqué + 12V contient :

1 x Whale bouchon de remplissage du réservoir embarqué + 12V

En outre, vous aurez besoin de la pompe à eau Whale Superfil GP1633 disponible séparément.

OU

## Le pack de prise Water Out contient :

1x Whale Water Out Socket

En outre, vous aurez besoin de la douche Whale Compact SO4100B (conditionnement en vrac), SO4100C (détail) - disponible séparément.

**En plus des 3 packs, vous aurez besoin de ce qui suit :** 1 x couvercle Easi-Slide Whale

---

## Table des matières

Installation de la prise	23
1. Bouchon de remplissage du réservoir embarqué	26
2. Bouchon de remplissage du réservoir embarqué + 12V	30
3. Prise Water Out	34
Profil de montage de prise extérieure	39

---

## Sécurité



- Cet appareil **n'est pas** prévu pour une utilisation par des personnes (y compris des enfants) avec des capacités physiques, sensorielles ou mentales réduites, ou ayant un manque d'expérience et de connaissances, sauf s'ils sont sous surveillance ou qu'ils ont été formés à l'utilisation de l'appareil par une personne responsable de leur sécurité.
- Les enfants **doivent** être surveillés pour s'assurer qu'ils ne jouent pas avec l'appareil.
- Toute altération de l'appareil, une utilisation abusive ou l'utilisation de pièces autres que des pièces d'origine Whale peut entraîner l'annulation de la garantie. Le non-respect des consignes d'installation et d'exploitation peut entraîner une annulation de la garantie et une exclusion de responsabilité. Il est également illégal d'utiliser l'appareil s'il n'est pas installé correctement et cela peut rendre l'utilisation du véhicule illégale dans certains pays.
- Pour une utilisation dans les véhicules de loisir avec un système d'eau typique pressurisé jusqu'à 3 bars.



## Avant de commencer

- (Figure 1) Veillez à ce que votre caravane, camping-car ou camionnette est placée sur une surface plane et sécurisée.

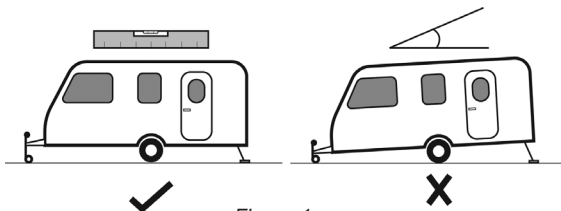

Figure 1.

- (Figure 2) Vérifiez que vous disposez de suffisamment d'espace libre sur le mur pour l'installation ainsi que suffisamment de place pour le couvercle Easi-Slide Whale pour l'installation et l'ouverture.
- Ces produits ne sont pas conçus à d'autres fins que pour fournir de l'eau fraîche à une caravane ou à d'autres véhicules de loisir.
- Débranchez systématiquement les sources d'alimentation avant de procéder à l'installation ou d'établir les connexions.
- Pour toutes les applications, il est important qu'un système de pratique de travail sécurisé soit appliqué pour l'installation, l'utilisation et la maintenance.
- Veillez toujours à ce que le système d'eau soit drainé avant de commencer les travaux.

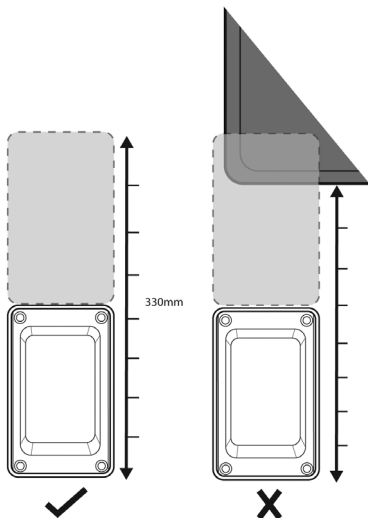

Figure 2.

## Installation de la prise (►1-17)

- (►1) Veillez à disposer suffisamment d'espace libre sur le mur pour l'installation ainsi que suffisamment de place pour le couvercle Easi-Slide Whale pour l'installation et l'ouverture.
- (►2) Utilisez le profil de montage de prise à la page 39 comme modèle de coupe et fixez-le à la paroi du véhicule avec du ruban adhésif.
- (►8) Du ruban de masquage doit être installé autour de l'extérieur de la prise pour protéger les rainures.
- (►11) Veillez à ce que la partie arrière étanche de la prise soit propre et exempte de salissures ou de débris pour garantir une bonne étanchéité.
- (►13) Serrez les vis de façon homogène pour éviter de tordre la prise. Suivez l'ordre indiqué.
- (►14) S'il n'y a pas de planches de paroi derrière la découpe de la prise, utilisez des écrous plats pour maintenir les vis en place.
- (►15) Lors du retrait du matériau scellant autour de la prise une fois installée, nettoyez également les rainures pour garantir la protection et l'utilisation sans problème de la prise.

## Conseils utiles

- Si le couvercle ne se déplace pas librement une fois installé, retirez-le et veillez à ce que les rails de guidage soient exempts de matériau scellant et de débris.
- Si votre prise semble tordue une fois installée, ajustez légèrement les vis de couverture.

## Installation des raccords

- Bouchon de remplissage du réservoir embarqué (►18-19)
- Bouchon de remplissage du réservoir embarqué + 12v (►25-27)
- Prise Water Out (►35-36)

## Attache du couvercle (►20-21) ou (►28-29)

- Pour les bouchon de remplissage du réservoir embarqué et bouchon de remplissage du réservoir embarqué+ 12v, les couvercles doivent être glissés depuis le côté.

## Fonctionnement (►22-24) ou (►30-34) ou (►37-40)

- (Figure 3) Les couvercles de la Bouchon de remplissage du réservoir embarqué et de la Bouchon de remplissage du réservoir embarqué + 12v comportent un verrou pour la sécurité et pour limiter l'accès à votre alimentation en eau fraîche. Tournez dans le sens des aiguilles d'une montre pour verrouiller et dans le sens inverse des aiguilles d'une montre pour déverrouiller le couvercle.
- Tous les couvercles de prise doivent rester fermés lorsqu'ils ne sont pas utilisés.

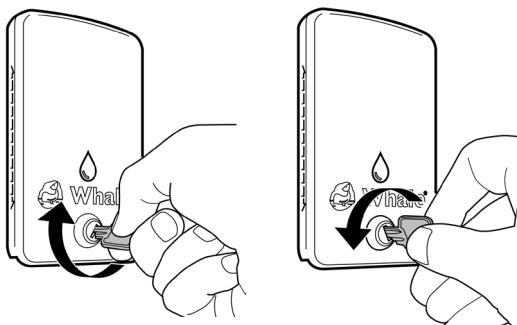

Figure 3. Verrouiller et déverrouiller le couvercle

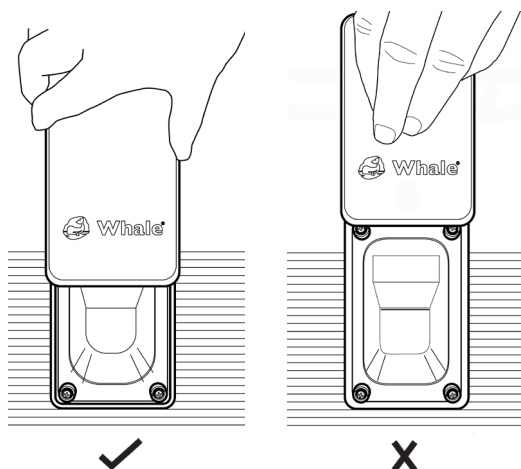

Figure 4. Ouverture du couvercle coulissant

# Bocchettone acqua, Bocchettone acqua + prese da 12V e prese esterne per acqua

Istruzioni per l'installazione e per l'uso



---

## La confezione bocchettone acqua contiene:

1x bocchettone acqua

○

## La confezione bocchettone acqua + presa da 12V contiene:

1x bocchettone acqua Whale + presa da 12V

In aggiunta avrete bisogno della pompa dell'acqua Superfil Whale GP1633 - disponibile separatamente

○

## La confezione presa esterna per acqua contiene:

1x presa esterna per acqua Whale

In aggiunta avrete bisogno della doccia compatta Whale SO4100B (imballaggio alla rinfusa), SO4100C (al dettaglio) - disponibile separatamente

**In aggiunta a tutte e 3 le confezioni avrete bisogno di:** 1x coperchio Easi-Slide Whale

---

## Indice

Installazione della presa	23
1. Bocchettone acqua	26
2. Bocchettone acqua + presa da 12V	30
3. Presa esterna per acqua	34
Presa esterna Profilo di montaggio	39

---

## Sicurezza



- Questo apparecchio **non** è destinato all'uso da parte di persone (inclusi i bambini) con ridotte capacità fisiche, sensoriali o mentali, con mancanza di esperienza e conoscenze, a meno che non vengano supervisionate o abbiamo ricevuto le istruzioni relative all'uso dell'apparecchio da parte di una persona responsabile per la loro sicurezza.
- I bambini **devono essere** supervisionati al fine di assicurare che non giochino con l'apparecchio.
- Qualsiasi modifica all'apparecchio, uso improprio o impiego di parti non originali Whale potrebbero rendere nulla la garanzia. La mancata osservanza delle istruzioni per l'installazione e per l'uso causerà l'annullamento della garanzia e l'esclusione delle rivendicazioni di responsabilità. È altresì illegale usare l'apparecchio se installato in modo errato e in alcuni paesi può rendere illegale anche l'uso del veicolo.
- Per uso in veicoli ricreativi con un tipico impianto dell'acqua pressurizzato fino a 3 bar.

## Prima di iniziare

- (Figura 1) Accertarsi che la vostra roulotte, il vostro camper o furgoncino si trovino su una superficie piana e siano stabili.



Figura 1.



Figura 2.

- (Figura 2) Accertarsi di avere sufficiente spazio per l'installazione inclusa la distanza sufficiente per il coperchio Easi-Slide Whale durante l'installazione e l'apertura.
- Questi prodotti sono destinati solo per la fornitura di acqua dolce alla roulotte o ad altri veicoli ricreativi.
- Scollegare sempre le fonti di alimentazione prima di installare o realizzare collegamenti.
- È importante che per l'installazione, l'uso e la manutenzione si lavori in sicurezza.
- Accertarsi sempre che l'impianto dell'acqua sia scarico prima di iniziare qualsiasi lavoro.

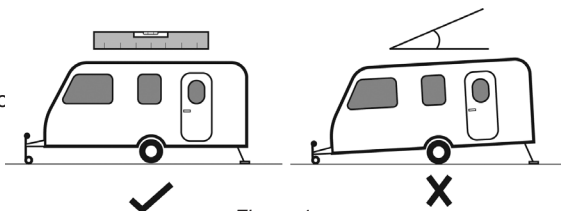
## Socket Installation (▶ 1-17)

- (▶ 1) Accertarsi di avere sufficiente spazio per l'installazione inclusa la distanza sufficiente per il coperchio Easi-Slide Whale durante l'installazione e l'apertura.
- (▶ 2) Utilizzare il profilo di montaggio della presa di cui a pagina 39 come modello di taglio e fissarlo alla parete del veicolo con nastro adesivo di carta.
- (▶ 8) Posizionare il nastro adesivo di carta tutt'intorno all'esterno della presa per proteggere le scanalature.
- (▶ 11) Accertarsi che la parte posteriore della presa sia pulita e priva di sporco o detriti al fine di assicurare una buona tenuta.
- (▶ 13) Avvitare le viti uniformemente al fine di evitare di torcere la presa. Seguire l'ordine mostrato.
- (▶ 14) Nel caso in cui le assi della parete non siano presenti dietro la sagoma della presa, utilizzare dadi piatti per fissare le viti in posizione.
- (▶ 15) Quando si rimuove il sigillante dalla parte che circonda la presa una volta installata, pulire anche le scanalature per assicurare protezione e un perfetto funzionamento della presa.

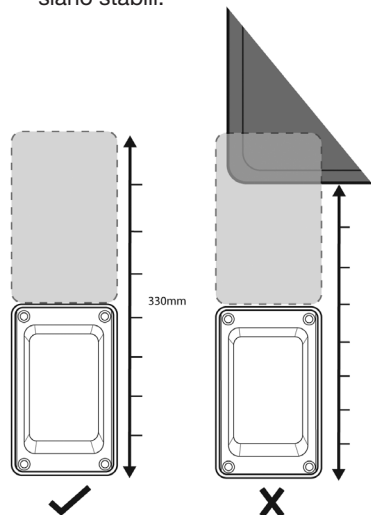
## Suggerimenti utili

- Se, una volta installato, il coperchio non si muove liberamente, rimuoverlo e assicurarsi che le guide siano prive di sigillante e di detriti.
- Se vi sembra che la vostra presa sia torta una volta installata, regolare leggermente le viti di tenuta.

## Installazione dei raccordi

- Bocchettone acqua (▶ 18-19)
- Bocchettone acqua (▶ 25-27)
- Presa esterna per acqua (▶ 35-36)

## Attacco coperchio (▶ 20-21) o (▶ 28-29)

- Per i bocchettone acqua e le bocchettone acqua + prese da 12v, i coperchi devono essere chiusi lateralmente.

## Funzionamento (▶ 22-24) o (▶ 30-34) o (▶ 37-40)

- (Figura 3) I coperchi della bocchettone acqua e della bocchettone acqua + presa da 12v hanno un blocco di sicurezza integrato, per limitare l'accesso alla vostra alimentazione di acqua dolce. Girare in senso orario per bloccare e in senso antiorario per sbloccare il coperchio.
- Tutti i coperchi delle prese devono restare chiusi quando non in uso.



Figura 3. Blocco e sblocco del coperchio



Figura 4. Apertura del coperchio scorrevole

# Llenado del depósito de a bordo, Llenado del depósito de a bordo + 12V y para salida de agua

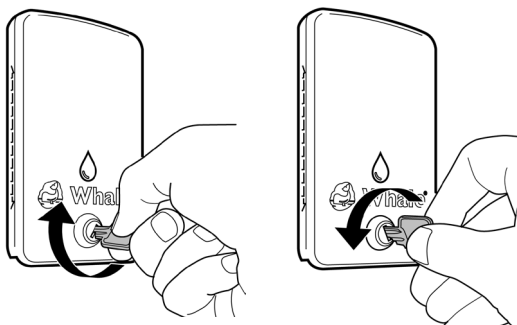
Instalación e instrucciones de servicio

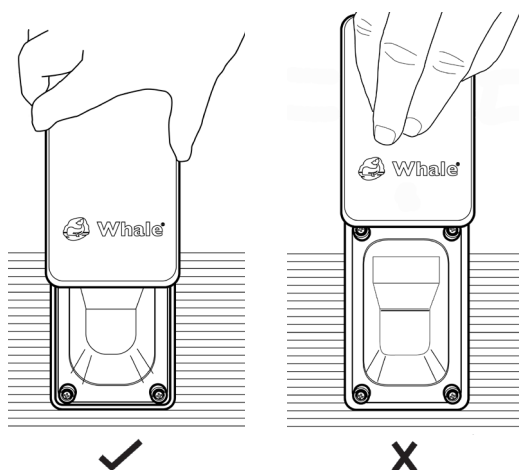

## El paquete de llenado del depósito de a bordo contiene:

1x llenado del depósito de a bordo

○

## El paquete de llenado del depósito de a bordo + 12V contiene:

1x llenado del depósito de a bordo + 12V de Whale

También necesitará la bomba de agua Whale Superfil GP1633, disponible por separado

○

## El paquete de toma de corriente para salida de agua contiene:

1x toma de corriente para salida de agua de Whale

También necesitará la Whale Compact Shower SO4100B (envase a granel), SO4100C (al por menor), disponible por separado

**Asimismo, para los 3 paquetes también necesitará:** 1x tapa Easi-Slide de Whale

## Índice

Instalación de la toma de corriente	23
1. Llenado del depósito de a bordo	26
2. Llenado del depósito de a bordo + 12V	30
3. Toma de corriente para salida de agua	34
Perfil de montaje externo para toma de corriente	39

## Seguridad



- Este equipo **no** está pensado para ser manipulado por personas (niños incluidos) con capacidades físicas, sensoriales o mentales reducidas o con falta de experiencia y conocimientos, salvo que hayan recibido instrucciones y supervisión sobre el empleo del equipo por una persona responsable de su seguridad.
- Los niños **deben estar** vigilados para evitar que jueguen con el equipo.
- Cualquier alteración de la aplicación, uso indebido o uso de piezas Whale no originales puede anular la garantía. El incumplimiento de la instalación y de las instrucciones de servicio conducirá a la anulación de la garantía y a la exclusión de las reclamaciones por responsabilidad. También es ilícito utilizar el dispositivo si se instala incorrectamente, pudiendo ser ilegal en algunos países el vehículo.
- Para el uso en vehículos recreativos con un sistema de agua convencional presurizado de hasta 3 bares.

## Antes de comenzar

- (Fig. 1) Asegúrese de que su caravana, autocaravana o furgoneta se encuentre sobre una superficie plana y esté asegurada.

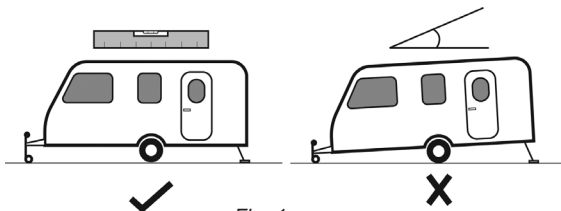

Fig. 1.

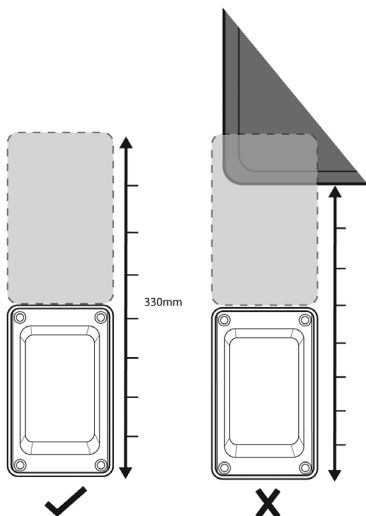

Fig. 2.

- (Fig. 2) Asegúrese de disponer de suficiente espacio libre en la pared para su instalación, incluyendo suficiente distancia para la instalación y apertura de la tapa Whale Easi-Slide.
- Estos productos no están pensados para otro fin distinto al de suministrar agua corriente a la caravana o a cualquier otro vehículo recreativo.
- Desconecte siempre las fuentes de energía antes de instalar o establecer conexiones.
- Con todas las aplicaciones, es importante aplicar un sistema de prácticas de trabajo seguras durante la instalación, uso y mantenimiento.
- Asegúrese siempre de que el sistema hidráulico esté drenado antes de iniciar cualquier trabajo.

## Instalación de la toma de corriente (► 1-17)

- (►1) Asegúrese de disponer de suficiente espacio libre en la pared para su instalación, incluyendo suficiente distancia para la instalación y apertura de la tapa Easi-Slide de Whale.
- (►2) Utilice el perfil de montaje de zócalos de la página 39 como guía de corte y fíjelo a la pared del vehículo utilizando cinta adhesiva.
- (►8) La cinta adhesiva debe fijarse alrededor de la parte exterior del zócalo para proteger las ranuras.
- (►11) Asegúrese de que el marco de sellado trasero del zócalo esté limpio y libre de cualquier suciedad o restos para garantizar un buen sellado.
- (►13) Apriete los tornillos de forma uniforme para evitar que la toma de corriente se tuerza. Siga el orden indicado.
- (►14) En caso de que no haya listones de pared detrás de la sección de la toma de corriente, utilice tuercas planas para asegurar los tornillos en su sitio.
- (►15) Al retirar el sellado de alrededor de la toma de corriente una vez instalado, limpie también las ranuras para garantizar la protección y el funcionamiento perfecto de la toma de corriente.

## Consejos útiles

- Si la cubierta no se mueve libremente una vez instalada, retírela y compruebe si los perfiles guía están libres de sellante y de restos.
- Si su toma de corriente parece estar torcida una vez instalada, ajuste ligeramente los tornillos de sellado.

## Instalación de elementos

- Llenado del depósito de a bordo (▶ 18-19)
- Llenado del depósito de a bordo + 12v (▶ 25-27)
- Toma de corriente para salida de agua (▶ 35-36)

## Fijación de la tapaw (▶ 20-21) o (▶ 28-29)

- Las tapas para las llenado del depósito de a bordo y llenado del depósito de a bordo + 12v deben fijarse por el lateral.

## Funcionamiento (▶ 22-24) o (▶ 30-34) o (▶ 37-40)

- (Fig. 3) La tapa de las llenado del depósito de a bordo y llenado del depósito de a bordo+ 12v incorporan un cierre de seguridad para impedir el acceso a su suministro de agua corriente. Gírelo en el sentido de las agujas del reloj para bloquear la tapa y en el sentido contrario para desbloquearla.
- Todas las tapas de las tomas de corriente deben mantenerse cerradas cuando no se estén utilizando.

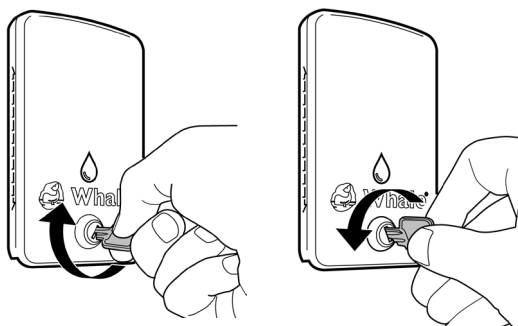

Fig. 3. Bloqueo y desbloqueo de la tapa

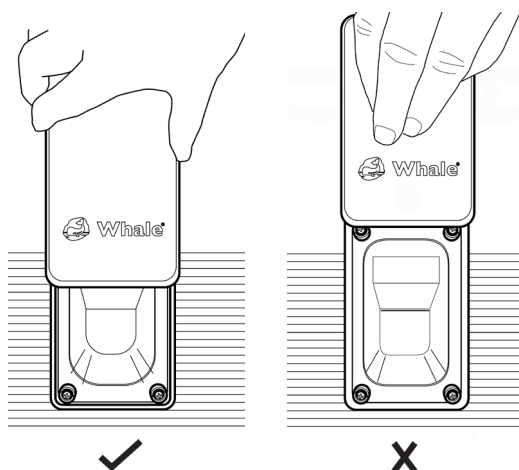

Fig. 4. Abrir la tapa deslizante.



# An boord tank vulling, An boord tank vulling + 12V, en watertappunten

Instructies voor installatie en gebruik



---

## Het an boord tank vulling-pakket bevat:

1x Whale an boord tank vulling

OF

## Het an boord tank vulling + 12V pakket bevat:

1x Whale an boord tank vulling + 12V contactpunt

Verder hebt u de Whale Superfil waterpomp GP1633 nodig – apart verkrijgbaar

OF

## Het watertappunt-pakket bevat:

1x Whale watertappunt

Bovendien hebt u de Whale compacte douche SO4100B (buck verpakking), SO4100C (Retail) nodig – apart verkrijgbaar

**Bij 3 pakketten hebt u nodig:** 1x Whale Easi-schuifdeksel

---

## Inhoud

Installatie van het uitlaatpunt	23
1. An boord tank vulling	26
2. An boord tank vulling + 12V contactpunt	30
3. watertappunt	34
Extern montageprofiel van het contactpunt	39

---

## Veiligheid



- Dit apparaat is **niet** bedoeld voor gebruik door personen (met inbegrip van kinderen) met fysieke, zintuigelijke of mentale beperkingen, of met een gebrek aan ervaring en kennis, tenzij ze onder toezicht staan of een instructie m.b.t. het gebruik van het apparaat hebben gekregen door een persoon die verantwoordelijk is voor hun veiligheid.
- Kinderen **moeten** worden onder toezicht staan om er zeker van te zijn dat ze niet met het apparaat gaan spelen.
- Elke verandering van het apparaat resp. gebruik of misbruik van niet-originele Whale onderdelen kan de garantie ongeldig maken. Als men zich niet houdt aan de instructies t.a.v. de installatie en het gebruik leidt dat tot het vervallen van de garantie en tot uitsluiting van de aansprakelijkheid. Het is eveneens illegaal om het apparaat te gebruiken als dat niet op de juiste wijze is geïnstalleerd, en in sommige landen kan dat ertoe leiden dat het illegaal is om het voertuig te gebruiken.
- oor gebruik in voertuigen die voor recreatie zijn bedoeld met een typisch watersysteem met een druk tot 3 bar.

## Voor u begint

- (afb. 1) Zorg ervoor dat uw caravan, camper of gesloten busje op een vlakke ondergrond staat en beveiligd is.

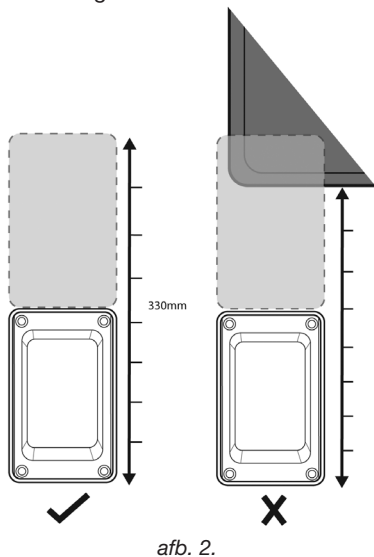
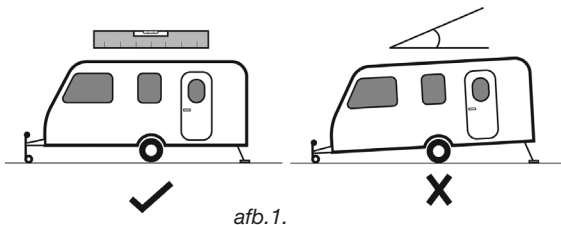

- (afb. 2) Zorg ervoor dat u genoeg vrije wandruimte hebt voor de installatie, met inbegrip van voldoende ruimte voor het Whale Easi-schuifdeksel als u installeert en opent.
- Deze producten nergens anders voor bedoeld voor dan het bevoorraden met vers water voor een caravan of een ander voertuig dat voor recreatie is bedoeld.
- Schakel altijd alle stroombronnen uit voor u installeert of verbinding maakt.
- Met alle apparaten is het belangrijk dat er een veilige manier van werken wordt gebruikt voor installatie, gebruik en onderhoud.
- Zorg er altijd voor dat het watersysteem leeg is voor u met werkzaamheden begint.

## Het installeren van het contactpunt (►1-17)

- (►1) Zorg ervoor dat u genoeg vrije wandruimte hebt voor de installatie, met inbegrip van genoeg ruimte voor de Whale Easi-schuifdeksel bij het installeren en openen.
- (►2) Gebruik het montageprofiel van het contactpunt op pagina 39 als snijsjabloon fixeerd dat aan de wand van het voertuig, waarbij u gebruik maakt van afplakband.
- (►8) Maskeringstape moet rond de buitenkant van het stopcontact worden aangebracht om de groeven te beschermen.
- (►11) Zorg ervoor dat de achterste dichting van het stopcontact schoon is en zonder enig vuil of afvalresten om voor een goede dichting te zorgen.
- (►13) Draai de schroeven gelijkmatig aan om het draaien van het stopcontact te vermijden. Volg de aangegeven volgorde.
- (►14) Voor het geval dat er geen muurlatten achter het stopcontact zijn uitgesneden maak dan gebruik van vlakke moeren om de schroeven op hun plaats te houden.
- (►15) Als u het afdichtmiddel rond het stopcontact verwijdert nadat dat is geïnstalleerd, maak dan de groeven schoon om voor bescherming en soepel gebruik van het stopcontact te zorgen.

## Handige tips

- Zorg ervoor dat de achterste dichting van het stopcontact schoon is en zonder enig vuil of afvalresten om voor een goede dichting te zorgen.
- Als uw stopcontact gedraaid lijkt te zijn na de installatie, pas de afdichtingsschroeven dan ietwat aan.

## Het installeren van de fittingen

- An boord tank vulling contact (▶ 18-19)
- An boord tank vulling + 12v contact (▶ 25-27)
- Watertappunt (▶ 35-36)

## Het vastzetten van de deksel (▶ 20-21) or (▶ 28-29)

- Voor de an boord tank vulling en de an boord tank vulling + 12v contact moeten de deksels aan de zijkant worden vastgeklikt.

## Gebruik (▶ 22-24) of (▶ 30-34) of (▶ 37-40)

- (afb.3) Deksls van an boord tank vulling contact en an boord tank vulling + 12v contact hebben een slot voor de veiligheid en om de toegang tot uw voorraad vers water te beperken. Draai met de klok mee om af te sluiten en tegen de klok om de deksel te openen.
- Alle deksels van stopcontacten moeten gesloten blijven als ze niet gebruikt worden.

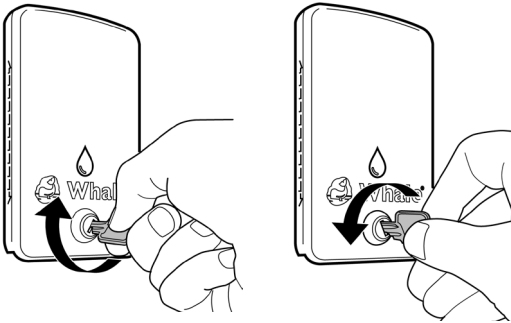

afb. 3. Het sluiten en openen van de deksel

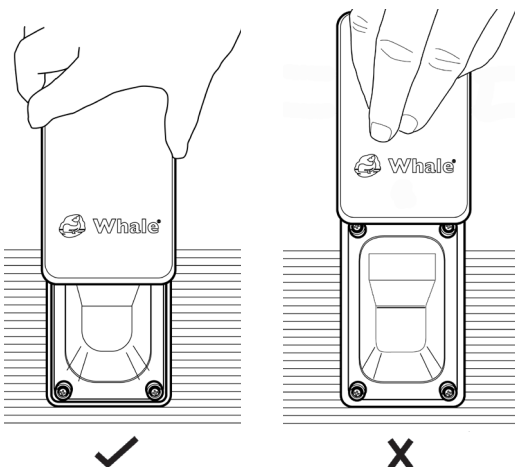

afb. 4. Het openen van de schuifdeksel

# Påfyllning av tanken, Påfyllning av tanken +12V, samt vattenuttag

Installations- och driftsanvisningar



## Påfyllning av tanken innehåller:

1x Whale påfyllning av tanken

ELLER

## Påfyllning av tanken + 12V innehåller:

1x Whale påfyllning av tanken + 12V uttag

Dessutom krävs Whale Superfil vattenpump GP1633 – levereras separat

ELLER

## Vattenuttag innehåller:

1x Whale vattenuttag

Dessutom krävs Whale Compact Shower SO4100B (grossistförpackning), SO4100C (detaljstförpackning) – levereras separat

**För alla tre produkterna krävs också:** 1x Whale Easi-Slide lock

## Innehåll

Uttagsinstallation	23
1. Påfyllning av tanken	26
2. Påfyllning av tanken + 12V uttag	30
3. Vattenuttag	34
Monteringsprofil för externt uttag	39

## Säkerhet



- Denna produkt får **inte** användas av personer (inkl. barn) med begränsad fysisk, sensorisk eller mental förmåga eller bristande erfarenhet och kunskap, såvida de inte står under uppsikt av en person som är ansvarig för deras säkerhet eller av denne har fått instruktioner om hur apparaten skall användas.
- Barn **måste** övervakas så att de inte kommer åt att leka med produkten.
- Alla modifieringar av produkten, missbruk eller användning av andra delar än original från Whale kan leda till att garantin upphör att gälla. Underlåtenhet att följa installations- och driftsanvisningarna leder till garantiförlust och uteslutande av ansvarsanspråk. Det blir också olagligt att använda produkten om den installeras felaktigt, och i vissa länder kan det också bli olagligt att använda fordonet.
- För användning i fritidsfordon med ett typiskt vattensystem trycksatt upp till 3 bar.

## Innan du börjar

- (bild 1) Se till att din husvagn, husbil eller skåpbil står på en jämn yta och är säkrad.



Bild 1.



Bild 2.

- (bild 2) Se till att du har tillräckligt med ledigt väggutrymme för installationen inkl. tillräckligt med plats för Whale Easi-Slide-locket vid installation och öppnande.
- Dessa produkter är inte utformade för något annat syfte än att leverera färskvatten till en husvagn eller andra fritidsfordon.
- Frånskilj alltid strömkällorna före installation eller anslutning.
- Vid alla tillämpningar är det viktigt att ett system med säkra arbetsmetoder används vid installation, användning och underhåll.
- Se alltid till att vattensystemet är dränerat innan du påbörjar arbetet.

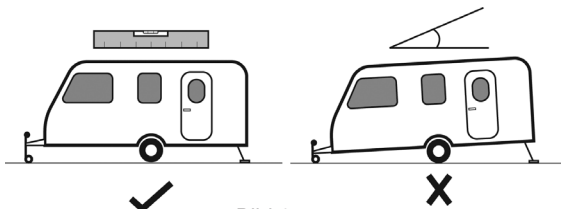
## Uttagsinstallation (► 1-17)

- (► 1) Kontrollera att du har tillräckligt med fritt väggutrymme för installationen inkl. tillräckligt med utrymme för Whale Easi-Slide locket vid installation och öppnande.
- (► 2) Använd sockelmonteringsprofilen på sid.39 som skärmall och fixera den på fordonsväggen med hjälp av maskeringstejp.
- (► 8) Maskeringstejpen skall sättas upp runt utsidan av uttaget för att skydda räfflorna.
- (► 11) Se till att den bakre tätningssytan av uttaget är ren och fri från all smuts eller skräp, så att en god tätning uppnås.
- (► 13) Dra åt skruvarna jämnt så att inte uttaget vrids. Följ den visade sekvensen.
- (► 14) I det fall att det saknas väggläkt bakom uttagsursparningen använder man platta muttrar för att låsa skruvarna på plats.
- (► 15) Vid borttagning av tätningssmedel från uttagets kanter vid installationen måste man också rengöra räfflorna för att säkerställa skyddet och en smidig användning av uttaget.

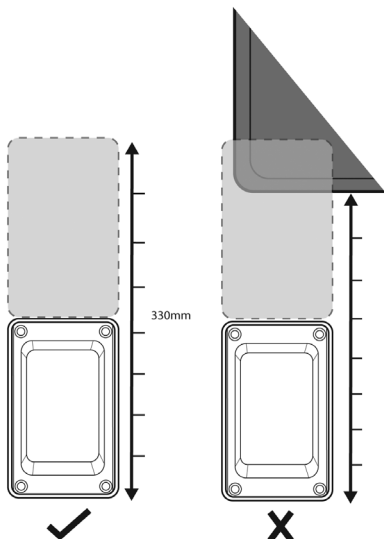
## Värdefulla tips

- Om locket inte rör sig fritt när det installeras måste man ta bort det och se till att styrspåren är fria från tätningssmedel och skräp.
- Om uttaget verkar vara vridet vid installation måste man justera tätningsskruvarna något.

## Anslutningsinstallation

- Påfyllning av tanken (▶ **18-19**)
- Påfyllning av tanken + 12v uttag (▶ **25-27**)
- Vattenuttag (▶ **35-36**)

## Lockfastsättning (▶ **20-21**) eller (▶ **28-29**)

- För påfyllning av tanken och påfyllning av tanken+ 12v uttag skall locken snäppas på från sidan.

## Drift (▶ **22-24**) eller (▶ **30-34**) eller (▶ **37-40**)

- (bild 3) Locken till påfyllning av tanken och påfyllning av tanken + 12v uttag har en säkerhetsspärr som förhindrar åtkomst till din färskvattenförsörjning. Vrid medsols för att låsa, motsols för att låsa upp locket.
- Alla uttagslock måste vara stängda när de inte används.



Bild 3. Låsning och upplåsning av locket



Bild 4. Öppnande av skjutlocket



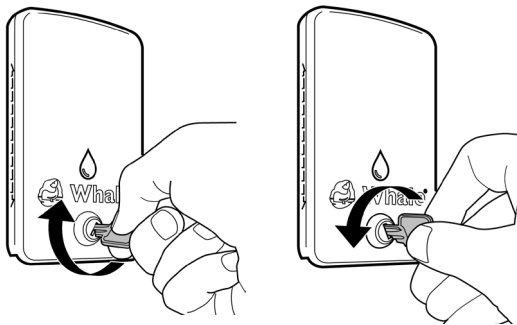



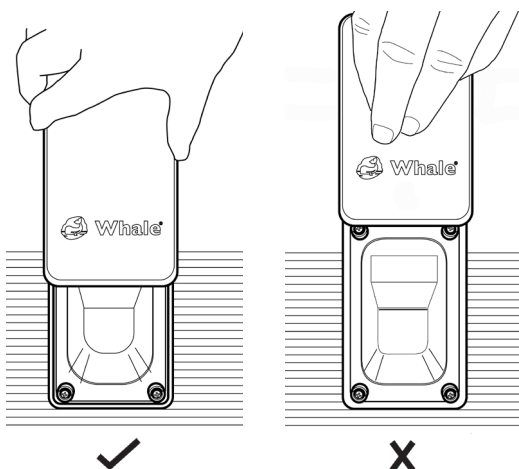
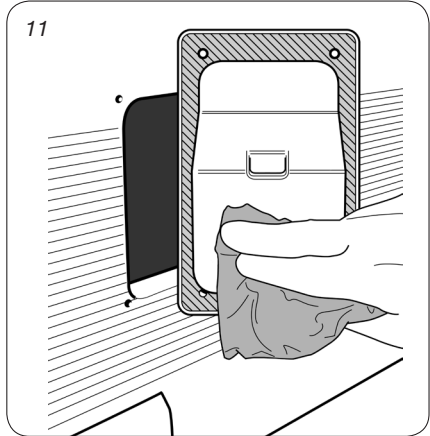
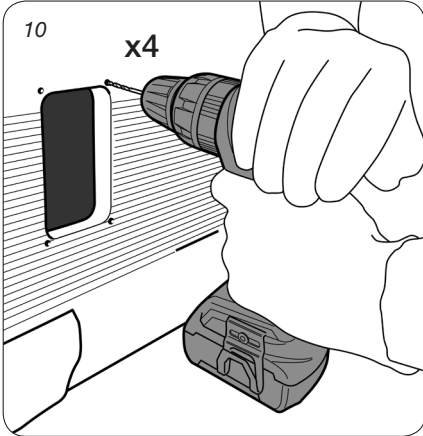
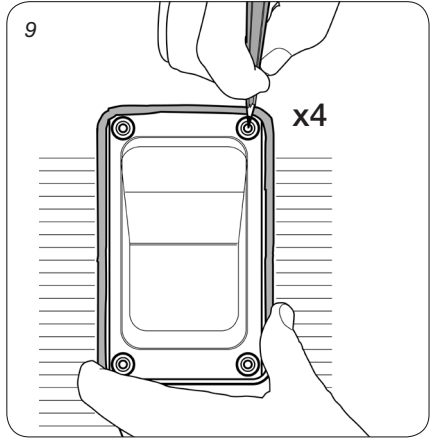
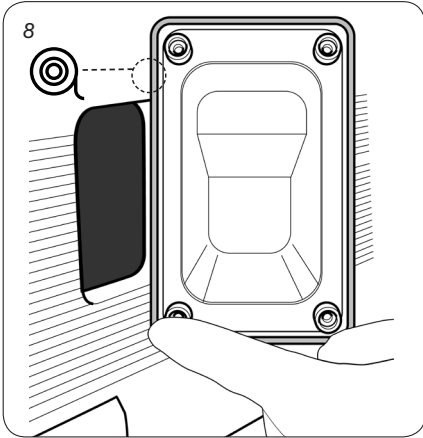
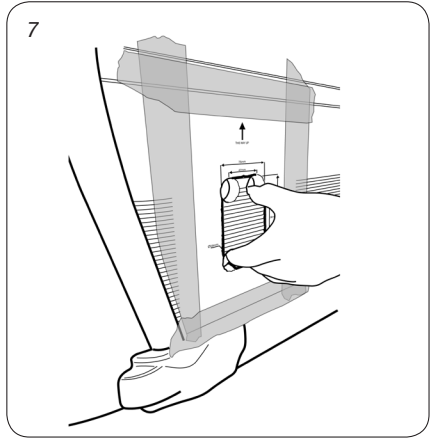
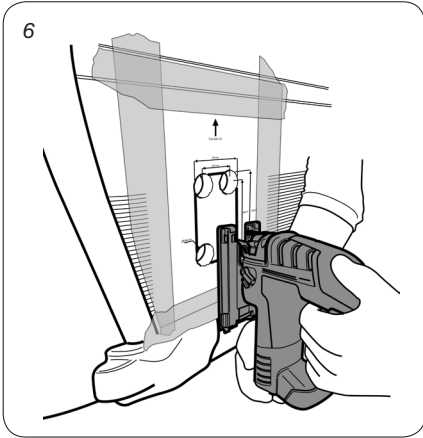
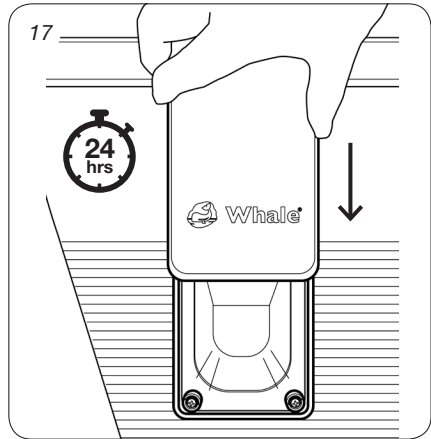
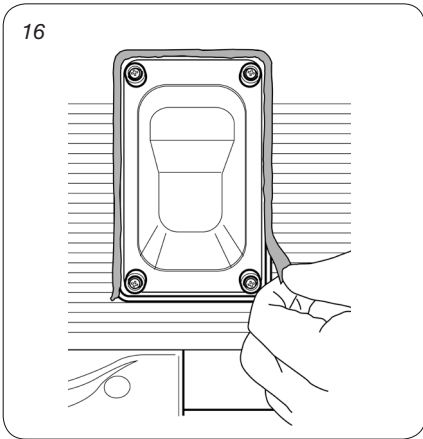
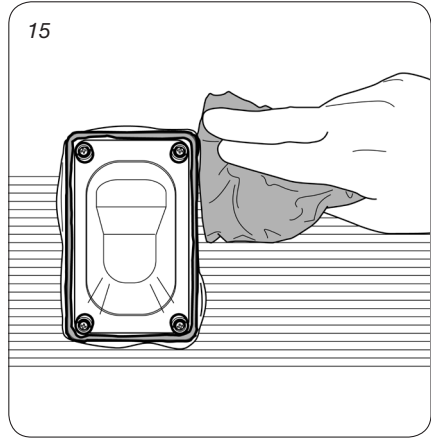
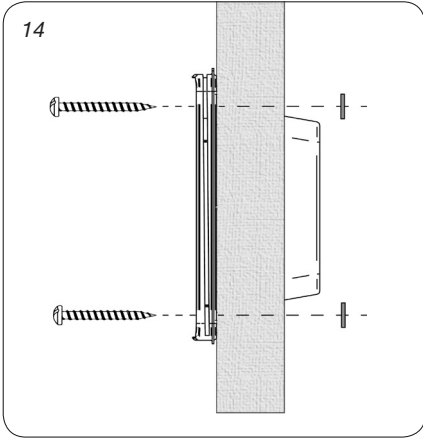
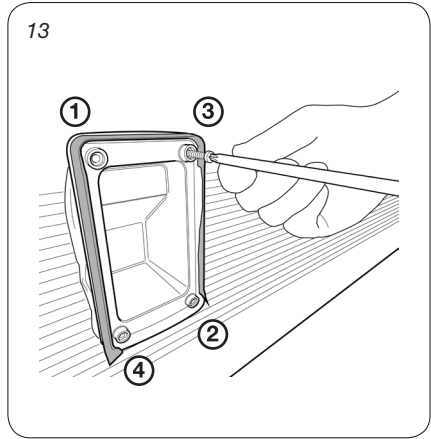
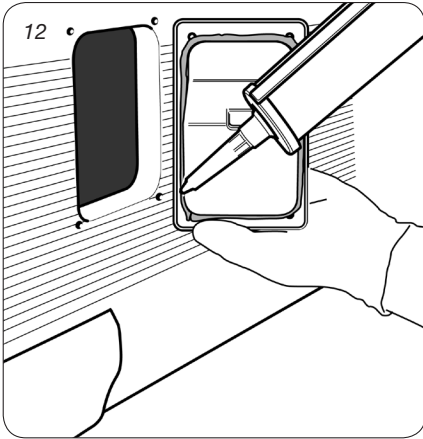

# 1. Onboard Tank Fill Socket

---

Directly fill your on-board water tank with the Onboard Tank Fill Socket. The unique secure hose clip keeps the pump in place during filling (▶24). The tank fill design incorporates a lock to protect your water supply and a vent pipe to prevent airlocks. The Onboard Tank Fill Socket is suitable for use with any standard hose and should be used with cold freshwater only.

## DE 1. Wassertank Füllstutzen

Füllen Sie Ihren Onboard-Wassertank direkt mit dem Wassertank Füllstutzen.

Der einzigartige, sichere Schlauchclip hält die Pumpe beim Füllen an ihrem Platz (▶24).

Der Anschluss zum Füllen des Tanks umfasst ein Schloss zum Schutz Ihrer Wasserversorgung und ein Entlüftungsrohr zum Vermeiden von Lufteinschlüssen. Der Motorhome Füllstutzen ist für den Einsatz mit einem Standardschlauch geeignet und sollte nur mit kaltem Süßwasser verwendet werden.

## FR 1. Bouchon de remplissage du réservoir embarqué

Remplissez directement votre réservoir à bord avec le bouchon de remplissage du réservoir embarqué. L'attache de tuyau sécurisée unique maintient la pompe en place pendant le remplissage (▶24). Le design de remplissage du réservoir comprend un verrou pour protéger votre alimentation en eau et un conduit de ventilation pour éviter les bulles d'air. Le bouchon de remplissage du réservoir embarqué convient pour une utilisation avec tout tuyau standard et doit être utilisée avec de l'eau fraîche et froide uniquement.

## IT 1. Bocchettone acqua

Riempite direttamente il vostro serbatoio d'acqua a bordo con la presa bocchettone di riempimento camper. Il fermaglio di sicurezza per tubi flessibili mantiene la pompa in posizione durante il riempimento (▶24). Il tipo di bocchettone di riempimento del serbatoio integra un blocco per proteggere la vostra alimentazione di acqua e un tubo di ventilazione per evitare la formazione di sacche d'aria. La bocchettone acqua è adatta per essere utilizzata con qualsiasi tubo flessibile standard e deve essere utilizzata solo con acqua dolce fredda.

## ES 1. Llenado del depósito de a bordo

Llene su depósito de agua de abordado directamente con la llenado del depósito de a bordo. La exclusiva abrazadera de seguridad mantiene la bomba en su sitio durante el llenado (▶24). El diseño de llenado del tanque incorpora un cierre para proteger su suministro de agua y un tubo de ventilación para prevenir las burbujas de aire. La llenado del depósito de a bordo es ideal para su uso con cualquier abrazadera estándar y solo debe utilizarse con agua fría.

## NL 1. An boord tank vulling

Vul uw tank met vers water direct via het an boord tank vulling. De unieke veilige slangklem houdt de pomp op zijn plaats gedurende het vullen (▶24). Het tankvullingssysteem heeft een slot om uw watervoorraad te beschermen en een ontluuchtingsbuis om luchtballen te voorkomen. Het an boord tank vulling kan worden gebruikt met elke standaard waterslang en mag alleen worden gebruikt met koud vers water.

## SE 1. Påfyllning av tanken

Fyll vattentanken ombord direkt med hjälp av påfyllning av tanken. Det unika, säkra slangfästet håller pumpen på plats under påfyllningen (▶24). I tankpåfyllningsdesignen finns en spärr som skyddar din vattenförsörjning samt ett ventilationsrör som förhindrar luftinneslutning. Påfyllning av tanken passar till alla standardslangar och skall användas endast med kallt färskvatten.

## Technical Data

- Ⓓ🇪 **Technische Daten**
- Ⓕ🇫🇷 **Données techniques**
- Ⓘ🇮🇹 **Dati tecnici**
- Ⓔ🇪🇸 **Datos técnicos**
- Ⓐ🇳🇱 **Technische gegevens**
- Ⓔ🇸🇪 **Tekniska data**

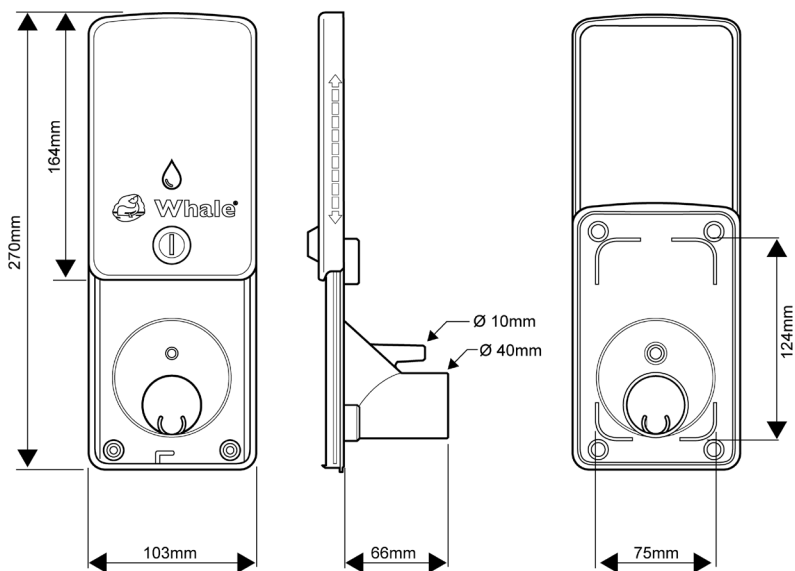
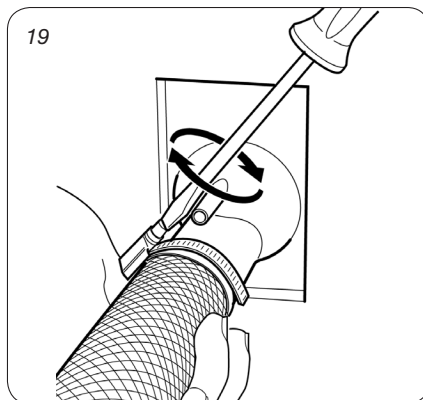
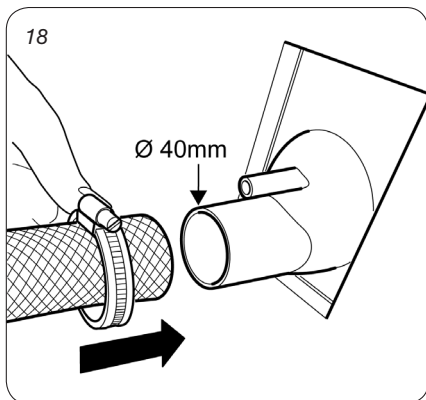

Figure 5. Onboard Tank Fill Socket Dimensional Drawings

- Ⓓ🇪 *Abbildung 5. Maßzeichnungen für Wassertank Füllstutzen*
- Ⓕ🇫🇷 *Figure 5. Schémas de principe de la bouchon de remplissage du réservoir embarqué*
- Ⓘ🇮🇹 *Figura 5. Disegni dimensionali bocchettone acqua*
- Ⓔ🇪🇸 *Fig. 5. Dibujo dimensional de la llenado del depósito de a bordo*
- Ⓐ🇳🇱 *afb. 5. An boord tank vulling, tekening met afmetingen*
- Ⓔ🇸🇪 *Bild 5. Påfyllning av tanken, dimensionsritningar*

## Fittings Installation

- Ⓓ **Armaturen-Installation**
- Ⓕ **Installation des raccords**
- Ⓘ **Installazione dei raccordi**
- Ⓔ **Instalación de elementos**
- Ⓖ **Het installeren van de fittingen**
- Ⓒ **Anslutningsinstallation**



## Lid attachment

- Ⓓ **Befestigung der Abeckkappe**
- Ⓕ **Attache du couvercle**
- Ⓘ **Attacco coperchio**
- Ⓔ **Fijación de la tapa**
- Ⓖ **Het aanbrengen van de deksel**
- Ⓒ **Lockfastsättning**

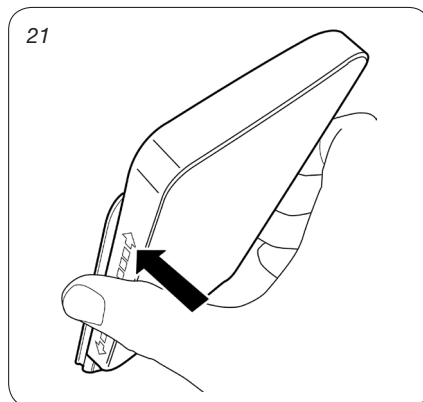
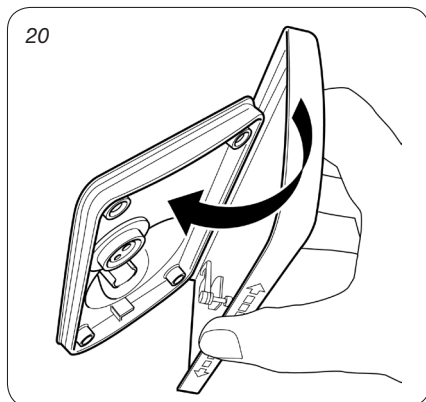

## Operation

- Ⓛ DE **Betrieb**
- Ⓛ FR **Fonctionnement**
- Ⓛ IT **Funzionamento**
- Ⓛ ES **Funcionamiento**
- Ⓛ NL **Gebruik**
- Ⓛ SE **Drift**

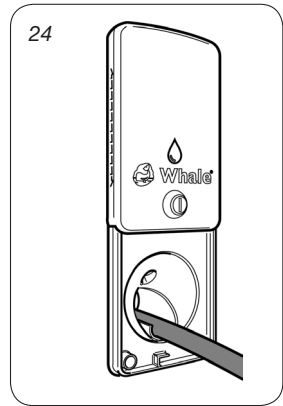
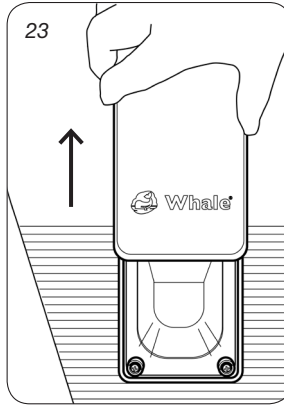
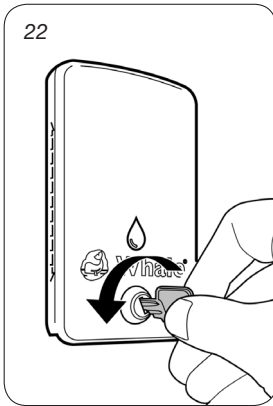

## 2. Onboard Tank Fill + 12V Socket

---

Unique 2 in 1 design includes a 12V pump power supply and Onboard Tank Fill all in one socket. The secure hose clip keeps the pump in place during filling (►34). The Onboard Tank Fill + 12v Power Socket incorporates a lock to protect your water supply and a vent pipe ensuring the tank is vented at all times, preventing airlocks. This socket is suitable for use with any standard hose and is to be used with cold freshwater only.

- DE** 2. Wassertank Füllstutzen + 12-V-Anschlussdose  
Einzigartiges 2-in-1-Design umfasst einen 12-V-Pumpenanschluss und den Wassertank Füllstutzen - alles in einer Anschlussdose. Der sichere Schlauchclip hält die Pumpe beim Füllen an ihrem Platz (►34). Zu dem Wassertank Füllstutzen + 12-V-Stromanschluss gehören ein Schloss zum Schutz Ihrer Wasserversorgung und ein Entlüftungsrohr, um sicherzustellen, dass der Tank jederzeit entlüftet und Lufteinschlüsse vermieden werden. Dieser Anschluss ist für den Einsatz mit einem Standardschlauch geeignet und sollte nur mit kaltem Süßwasser verwendet werden.
- FR** 2. Bouchon de remplissage du réservoir embarqué + 12V  
Le design 2 en 1 unique comprend une alimentation de pompe 12 V et une bouchon de remplissage du réservoir embarqué tout-en-un. L'attache de tuyau sécurisée maintient la pompe en place pendant le remplissage (►34). La bouchon de remplissage du réservoir embarqué + 12v comprend un verrou pour protéger votre alimentation en eau et un conduit de ventilation garantissant la ventilation du réservoir à tout moment, pour éviter les bulles d'air. Cette prise convient pour une utilisation avec tout tuyau standard et doit être utilisée avec de l'eau fraîche et froide uniquement.
- IT** 2. Bocchettone acqua + presa da 12V  
Design unico 2 in 1 che include un'alimentazione elettrica da 12V per la pompa e un bocchettone acqua, tutto in una presa. Il fermaglio di sicurezza per tubi flessibili mantiene la pompa in posizione durante il riempimento (►34). La bocchettone acqua + presa da 12v incorpora un blocco per proteggere la vostra alimentazione di acqua e un tubo di ventilazione per assicurare che il serbatoio sia sempre ventilato, prevenendo sacche d'aria. Questa presa è adatta per essere utilizzata con qualsiasi tubo flessibile standard e deve essere utilizzata solo con acqua dolce fredda.
- ES** 2. Llenado del depósito de a bordo + 12V  
El exclusivo diseño 2 en 1 incluye un suministro de energía por bomba de 12V y llenado del depósito de a bordo. La abrazadera de seguridad mantiene la bomba en su sitio durante el llenado (►34). La llenado del depósito de a bordo + 12v incorpora un cierre para proteger su suministro de agua y un tubo de ventilación garantizando que el depósito esté continuamente ventilado, previniendo así las burbujas de aire. Esta toma de corriente es ideal para su uso con cualquier abrazadera estándar y solo se puede utilizar con agua fría.
- NL** 2. An boord tank vulling + 12V Socket  
Uniek 2 in 1 design heeft een 12V pomp voeding en een boord tank vulling in een contactpunt. De veilige slangklep zorgt ervoor dat de pomp tijdens het vullen op zijn plaats blijft (►34). De an boord tank vulling + 12v contactpunt heeft een slot om uw watervoorraad te beschermen en een ontluchtingsbuis die ervoor zorgt dat de tank te allen tijd ontluicht wordt, waardoor luchtballen worden voorkomen. Dit contactpunt kan worden gebruikt met elke standaard waterslang en mag alleen worden gebruikt met koud vers water.
- SE** 2. Påfyllning av tanken + 12V uttag  
Den unika 2-i-1-designen har en 12V pump och ett påfyllning av tanken, allt-i-ett-uttag. Det säkra slangclipset håller pumpen på plats under påfyllning (►34). Påfyllning av tanken + 12v strömuttaget har ett lås som skydd för din vattenförsörjning och ett ventilationsrör som ser till att tanken alltid är ventilerad, vilket förhindrar luftblåsor. Uttaget kan användas med alla standardslangar och får användas endast med kallt färskvatten.

## Technical Data

- Ⓓ🇪 **Technische Daten**
- Ⓕ🇫🇷 **Données techniques**
- Ⓘ🇮🇹 **Dati tecnici**
- 🇪🇸 **Datos técnicos**
- Ⓐ🇳 **Technische gegevens**
- 🇸🇪 **Tekniska data**

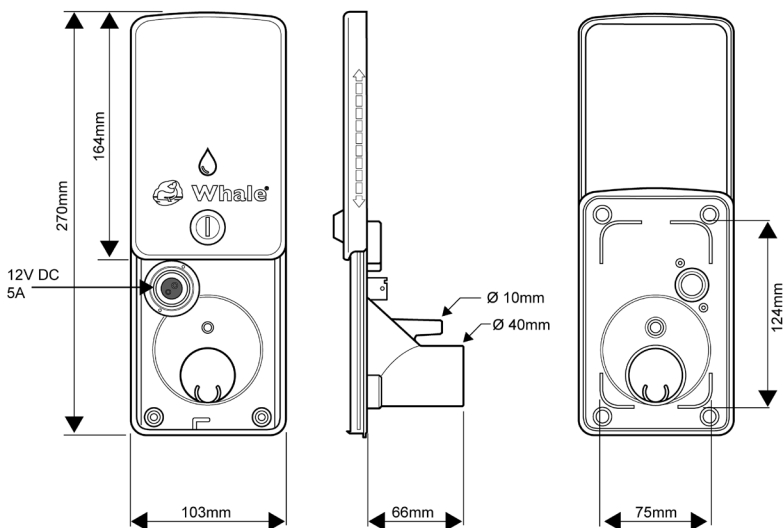

Figure 6. Onboard Tank Fill + 12V Socket Dimensional Drawings

- Ⓓ🇪 **Abbildung 6: Maßzeichnungen für Wassertank Füllstutzen + 12V-Anschlussdose**
- Ⓕ🇫🇷 **Figure 6. Schémas de principe de la bouchon de remplissage du réservoir embarqué + 12V**
- Ⓘ🇮🇹 **Figura 6. Disegni dimensionali bocchettone acqua + presa da 12V**
- 🇪🇸 **Fig. 6. Dibujo dimensional de la llenado del depósito de a bordo + 12 V**
- Ⓐ🇳 **afb. 6. An boord tank vulling + 12V contactpunt, tekening met afmetingen**
- 🇸🇪 **Bild 6. Påfyllning av tanken + 12V uttag, dimensionsritningar**

## Fittings Installation

**DE** Armaturen-Installation

**FR** Installation des raccords

**IT** Installazione dei raccordi

**ES** Instalación de elementos

**NL** Het installeren van de fittingen

**SE** Anslutningsinstallation

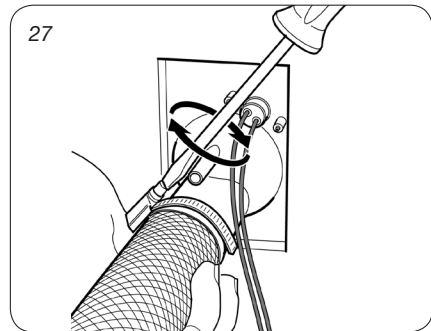
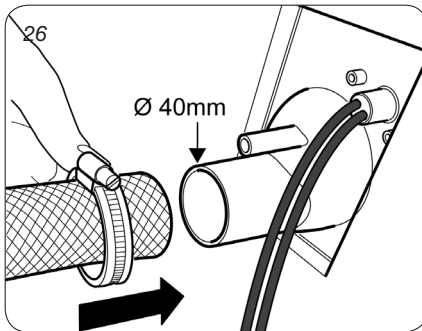
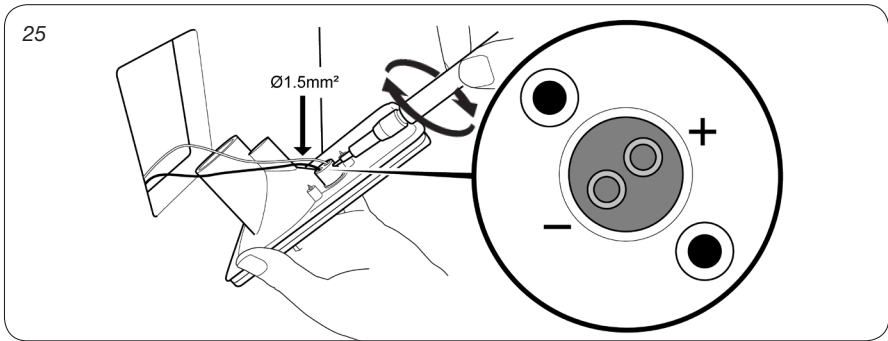

## Lid attachment

**DE** Befestigung der Abeckkappe

**FR** Attache du couvercle

**IT** Attacco coperchio

**ES** Fijación de la tapa

**NL** Het aanbrengen van de deksel

**SE** Lockfastsättning

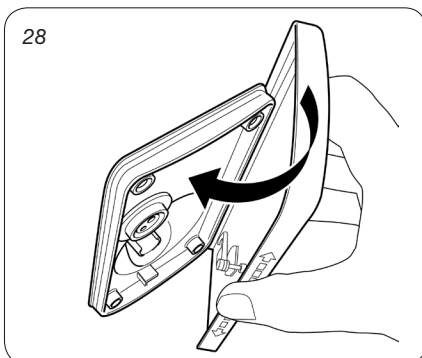



## Operation

- DE **Betrieb**
- FR **Fonctionnement**
- IT **Funzionamento**
- ES **Funcionamiento**
- NL **Gebruik**
- SE **Drift**

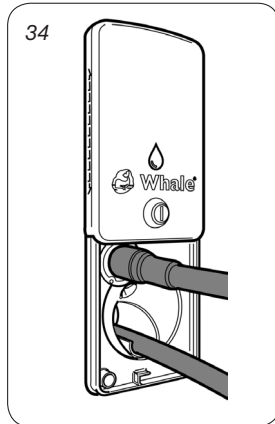
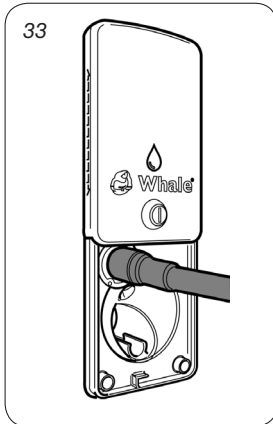
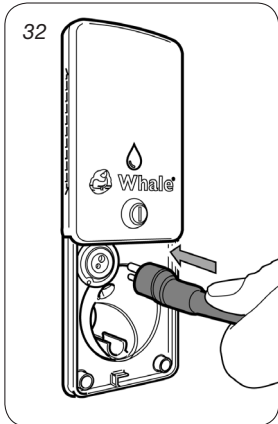
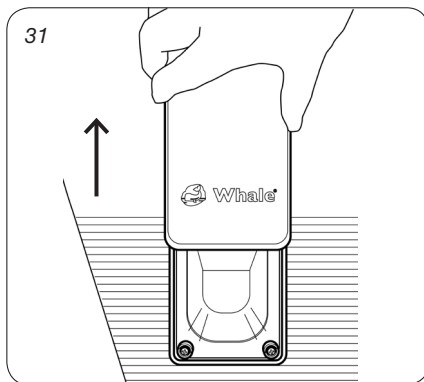
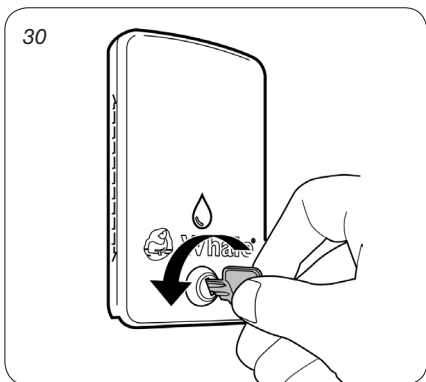

## 3. Water Out Socket

---

For hassle-free wash down, easily connect Whale's detachable exterior Compact Shower with easy-to-use trigger. Use with cold freshwater only.

- DE** 3. Wasserauslassanschluss  
Für die problemlose Wäsche schließen Sie einfach die abnehmbare Compact Außendusche von Whale mit dem einfach zu bedienenden Auslöser an. Verwendung nur mit kaltem Süßwasser.
- FR** 3. PriseWater Out  
Pour un lavage sans problème, raccordez simplement la douche compacte d'extérieur amovible Whale au déclencheur facile d'utilisation. Utilisez avec de l'eau fraîche et froide uniquement.
- IT** 3. Presa esterna per acqua  
Per lavarsi senza problemi, basta collegare la doccia compatta esterna staccabile Whale con innescio facile da usare. Utilizzare solo con acqua dolce fredda.
- ES** 3. Toma de corriente para salida de agua  
Para ducharse sin inconvenientes, conecte fácilmente la ducha compacta exterior desmontable de Whale con gatillo de uso sencillo. Utilizar solo con agua fría.
- NL** 3. Watertappunt  
Voor probleemloos wassen: de makkelijk te verbinden Whale's afneembare externe compacte douche met makkelijk te gebruiken kraan. Gebruik alleen koud vers water.
- SE** 3. Vattenuttag  
För problemfri hygien: anslut Whale:s avtagbara, utvändiga Compact Shower med en lättanvänd aktivator. Får användas endast med kallt färskvatten.

## Technical Data

- Ⓓ **Technische Daten**
- Ⓕ **Données techniques**
- Ⓘ **Dati tecnici**
- Ⓔ **Datos técnicos**
- Ⓖ **Technische gegevens**
- Ⓒ **Tekniska data**

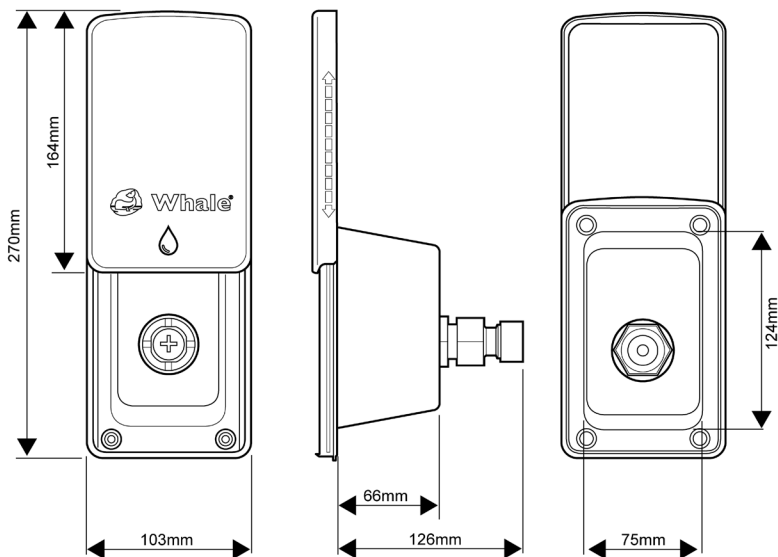
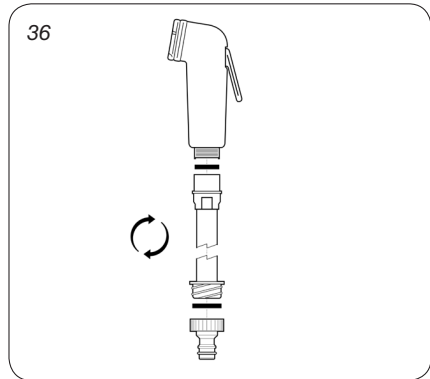
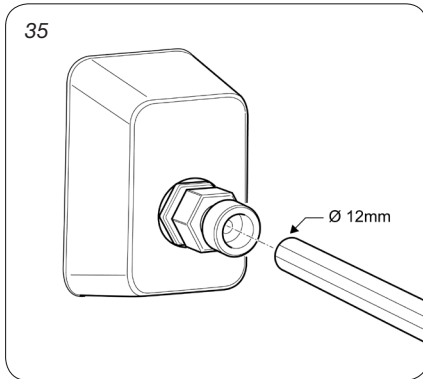

Figure 7. Water Out Socket Dimensional Drawings

- Ⓓ *Abbildung 7. Maßzeichnungen für den Wasserauslassanschluss*
- Ⓕ *Figure 7. Schémas de principe de la prise Water Out*
- Ⓘ *Figura 7. Disegni dimensionali presa esterna per acqua*
- Ⓔ *Fig. 7. Dibujo dimensional de la toma de corriente para salida de agua*
- Ⓖ *afb. 7. Watertappunt, tekening met afmetingen*
- Ⓒ *Bild 7. Vattenuttag, dimensionsritningar*

## Fittings Installation

- Ⓓ **Armaturen-Installation**
- Ⓕ **Installation des raccords**
- Ⓘ **Installazione dei raccordi**
- Ⓔ **Instalación de elementos**
- Ⓝ **Het installeren van de fittingen**
- Ⓔ **Anslutningsinstallation**







Rated to IP55 when lid closed

- DE** IP55-zertifiziert mit geschlossener Kappe
- FR** Catégorie IP55 lorsque le couvercle est fermé
- IT** Grado IP55 con coperchio chiuso
- ES** Clase de protección IP55 con la tapa cerrada
- NL** IP55-code als de deksel gesloten is
- SE** Klassat som IP55 med stängt lock



This Whale product is covered by a 2 year warranty. Please see the enclosed document for details of our Statement of Limited Warranty.

© Copyright Whale® 2018 – All rights reserved.

Reproduction in whole or in part without permission is prohibited. WHALE® is a registered trademark of Munster Simms Engineering Limited, Bangor, Northern Ireland trading as Whale. Whale's policy is one of continuous improvement and we reserve the right to change specifications without prior notice. Illustrations are for guidance purposes only. Neither the accuracy nor completeness of the information contained in this or any Product literature is guaranteed by the Company and may be subject to change at its sole discretion.

- DE** Auf diese Whale Produkte wird eine Garantie von 2 Jahren gewährt. Beachten Sie bitte das beigefügte Dokument mit den Hinweisen zu unserer eingeschränkten Garantieerklärung.

© Copyright Whale® 2018 – Alle Rechte vorbehalten.

Diese Erklärung darf ohne Genehmigung - weder in Teilen oder vollständig - nicht vervielfältigt werden. Whale® ist ein eingetragenes Warenzeichen von Munster Simms Engineering Ltd, in Bangor, Nordirland. Das Unternehmen handelt auch unter Namen Whale®. Whale verfolgt eine Politik der ständigen Verbesserung und wir behalten uns das Recht vor, Spezifikationen ohne vorherige Benachrichtigung zu ändern. Abbildungen dienen nur zur Orientierung. Weder die Richtigkeit noch die Vollständigkeit der in dieser oder einer Produktliteratur enthaltenen Informationen werden vom Unternehmen garantiert und können nach eigenem Ermessen geändert werden.

- IT** Questo prodotto Whale è coperto da una garanzia di 2 anni. Vedere il documento allegato per i dettagli della nostra Dichiarazione di garanzia limitata.

© Copyright Whale® 2018 – Tutti i diritti riservati.

La riproduzione totale o parziale è vietata senza il nostro consenso. WHALE® è un marchio registrato di Munster Simms Engineering Limited, Bangor, Northern Ireland operante come Whale. La politica di Whale è quella di apportare continui miglioramenti e quindi ci riserviamo il diritto di modificare le specifiche senza previa comunicazione. Le immagini hanno scopo meramente orientativo. L'azienda non garantisce la precisione né la completezza delle informazioni contenute in questa o in altra documentazione del prodotto che possono essere soggette a cambiamenti a discrezione unica dell'azienda.

- NL** Dit product van Whale heeft een garantie van 2 jaar. Lees a.u.b. het bijgesloten document voor details van onze verklaring over beperkte garantie.

© Copyright Whale® 2018 – alle rechten voorbehouden.

Gehele of gedeeltelijke reproductie zonder toestemming is verboden. WHALE® is een geregistreerd handelsmerk van *Munster Simms Engineering Limited*, Bangor, Noord-Ierland trading als Whale. Het beleid van Whale is gericht op permanente verbetering en wij behouden ons het recht voor om de specificaties te wijzigen zonder voorafgaand bericht. De illustraties zijn alleen bedoeld als richtsnoer. Noch de juistheid noch de volledigheid van de informatie in deze of enige andere productinformatie is door het bedrijf gegarandeerd, de informatie kan naar eigen goeddunken worden gewijzigd.

- FR** Ce produit Whale est couvert par une garantie de 2 ans. Veuillez consulter le document joint pour obtenir plus de détails sur notre déclaration de garantie limitée.

© Copyright Whale® 2018 – Tous droits réservés.

Toute reproduction totale ou partielle sans autorisation est interdite. WHALE® est une marque déposée enregistrée de Munster Simms Engineering Limited, Bangor, Irlande du Nord, active sous le nom de Whale. La philosophie de Whale consiste à améliorer en permanence nos produits et nous nous réservons le droit de modifier les spécifications sans notification préalable. Les illustrations sont fournies à titre de référence uniquement. Aucune garantie n'est fournie par l'entreprise concernant l'exactitude ou l'exhaustivité des informations contenues dans ce document ou dans tout document produit et ces informations peuvent être soumises à des modifications à sa seule discrétion.

- ES** Este producto de Whal cuenta con 2 años de garantía. Consulte el documento adjunto para más detalles sobre nuestra Declaración de Garantía Limitada.

© Copyright Whale® 2018 – Todos los derechos reservados.

Queda prohibida la reproducción total o parcial sin permiso. WHALE® es una marca registrada de Munster Simms Engineering Limited, Bangor, Irlanda del Norte comercializada como Whale. La política de Whale está en continua mejora, por lo que nos reservamos el derecho a modificar las especificaciones sin previo aviso. Las ilustraciones únicamente son orientativas. La compañía no garantiza la precisión ni la totalidad de la información recogida en esta o en cualquier otra documentación del producto y está sujeta a cambios a su discreción.

- SE** Denna produkt från Whale omfattas av en garanti på 2 år. Se bifogat dokument för information om vår begränsade garanti.

© Copyright Whale® 2018 – med ensamrätt.

Mångfaldigande, helt eller delvis, är förbjudet utan tillstånd. WHALE® är ett registrerat varumärke tillhörande Munster Simms Engineering Limited, Bangor, Nordirland (handelsnamn Whale). Whale:s policy syftar mot förtjäpande förbättringar och vi förbehåller oss rätten att ändra specifikationerna utan föregående varsel. Illustrationerna är endast vägledande. Varken korrektheten eller fullständigheten hos den information i detta dokument eller annan produktlitteratur garanteras av företaget och kan komma att ändras om företaget så väljer.

# External Socket Mounting Profile

- Ⓓ DE Montageschablone für den Außenanschluss
- Ⓕ FR Profil de montage de prise extérieure
- Ⓘ IT Profilo di montaggio presa esterna
- Ⓔ ES Perfil de montaje externo para toma de corriente
- Ⓖ NL Externe aansluiting montageprofiel
- Ⓔ SE Monteringsprofil, externt uttag

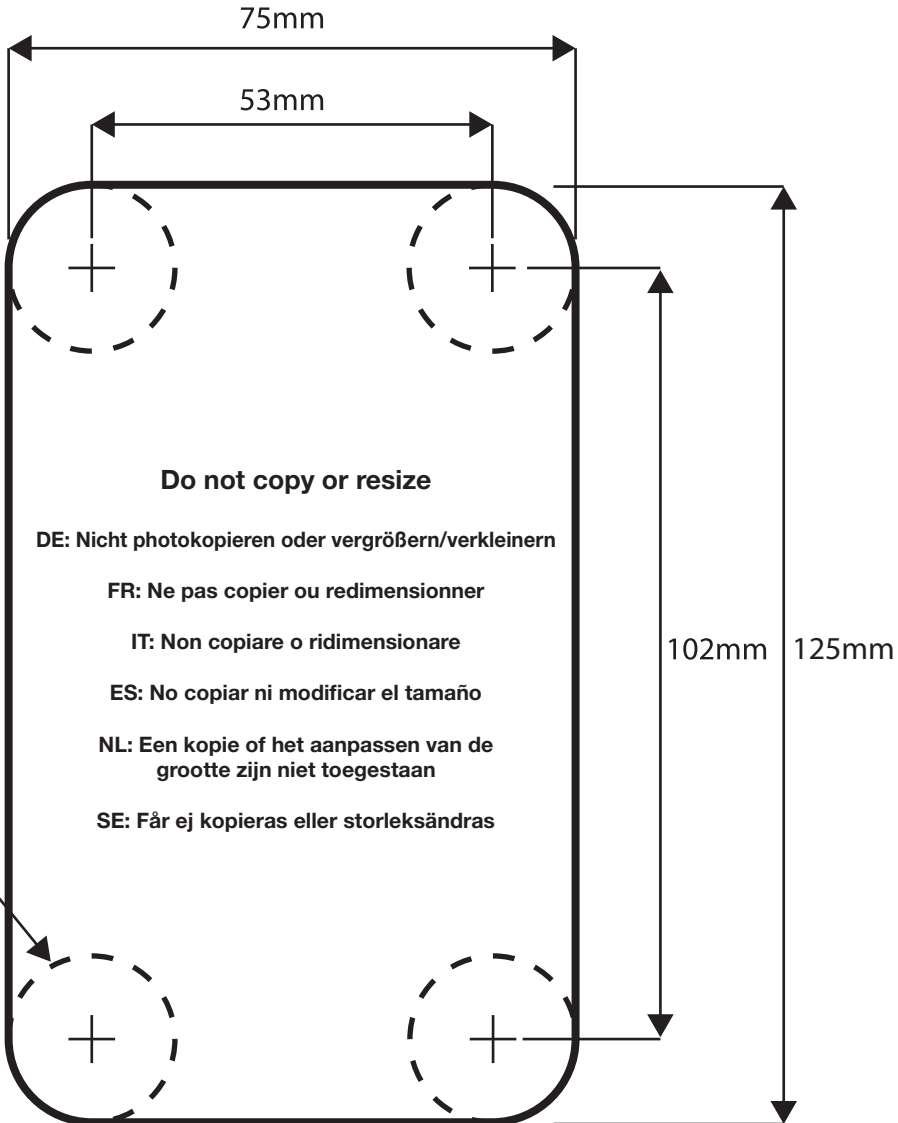



**Munster Simms Engineering Ltd.**  
**2 Enterprise Road, Bangor, N Ireland, BT19 7TA**  
**Tel: +44 (0)28 9127 0531**  
**+44 (0)845 217 2933**  
**info@whalepumps.com**

**whalepumps.com**

