

VDO elektrisk oljetrycksmätare

VDO cockpit International

999 161 003

9/95 A

5/96 B

1 - 4 1



Säkerhetsinstruktioner

Innan några arbeten påbörjas skall batteriets minusanslutning lossas, eftersom det annars finns risk för kortslutning. Kortslutningar kan förorsaka kabelbränder, batteriexplosioner och skador på elektronik. Tänk på att elektroniskt lagrade värden kan gå förlorade när batteriets minusanslutning lossas, och att de då måste omprogrammeras.

Vid de nödvändiga arbetena på motorn föreligger risk för skador. Vid arbeten på en motor som är igång kan svåra skador uppstå, speciellt bränn- eller klämskador.

Arbeta aldrig i löst sittande kläder! Tag av ringar och armbandsur!

Se noga till att motorn inte oavsiktligt kan startas medan arbeten pågår!

Kontrollera noga utrymmet i djupled vid platsen för instrumentmonteringen. Förborra med vanlig borrh och tag upp hålet med cirkelsåg eller sticksåg (ge akt på handverktygstillverkarens säkerhetsföreskrifter).

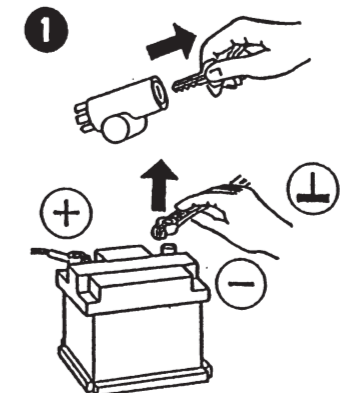
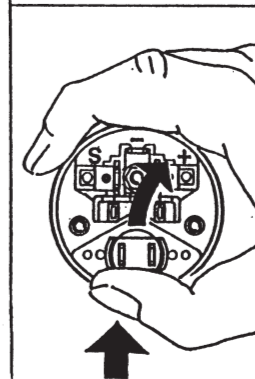
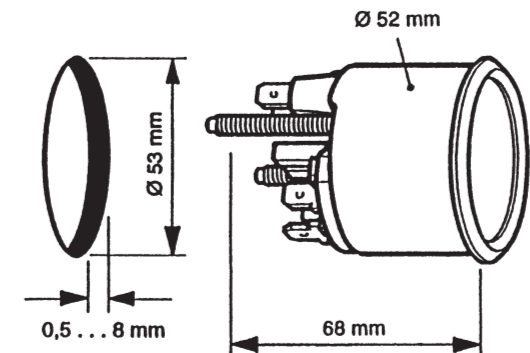
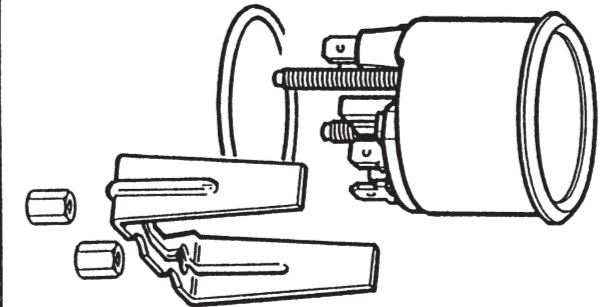

Rätten till tekniska ändringar förbehålls.

VDO elektrisk oljetrycksmätare

VDO cockpit International

999 161 003

9/95 A

5/96 B

1-4 2

2

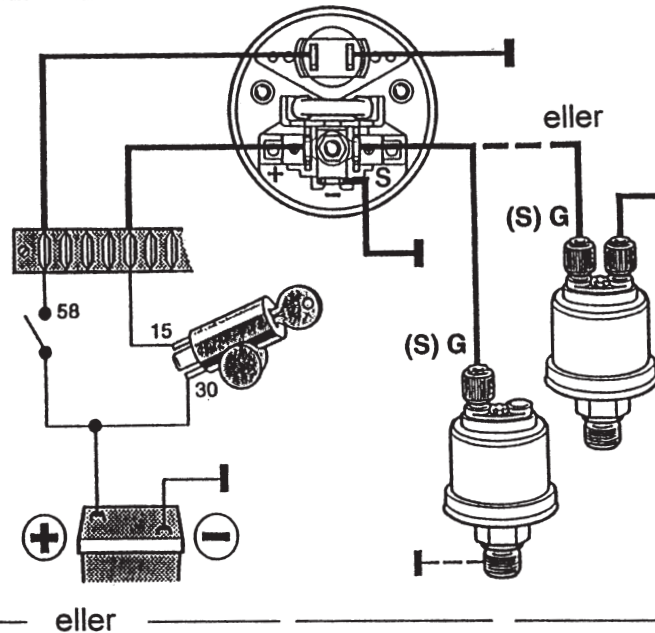
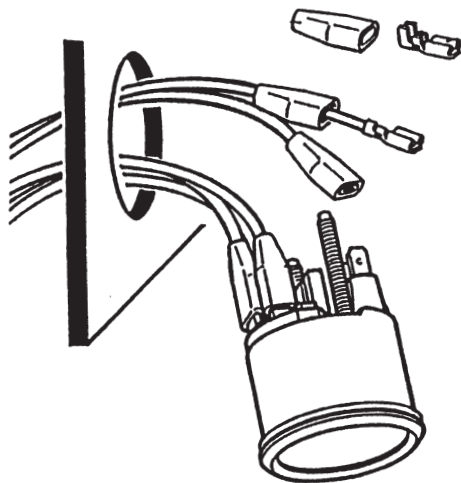

**Monteringsplats för givare**

På av biltillverkaren föreskriven plats, vanligtvis istället för oljetryckskontakten.

3

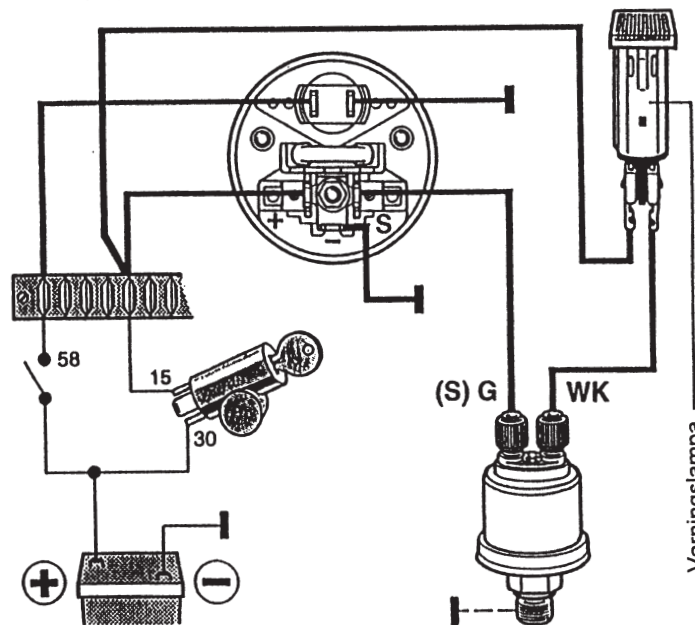
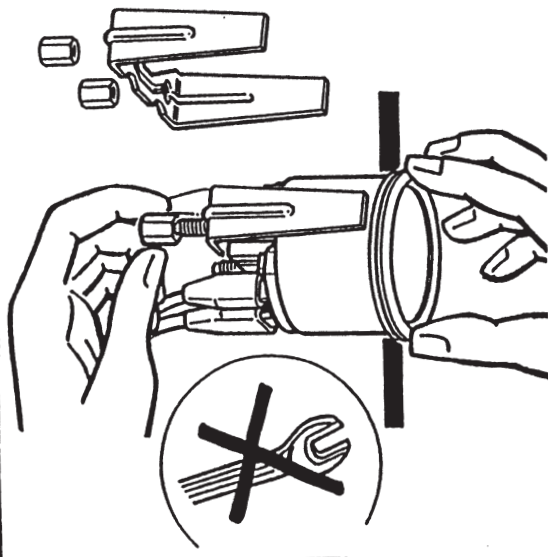

**Säkerhetsinstruktioner**



Installera givare endast vid kall motor. Följ fordonstillverkarens föreskrifter vid arbeten under fordonet.

När oljetryckskontakt eller plugg för givare avlägsnas skall uttrinnande olja samlas upp i en därför avsedd behållare och behandlas enligt gällande föreskrifter.

Efter avslutad givarmontering påfylls föreskriven oljemängd.

Rätten till tekniska ändringar förbehålls.

VDO elektrisk oljetrycksmätare

VDO cockpit international

999 161 003

9/95 A

5/96 B

1-4 3

(S) G

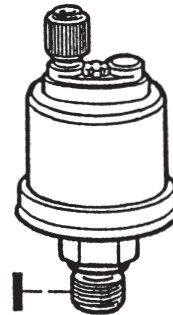

eller



eller



4

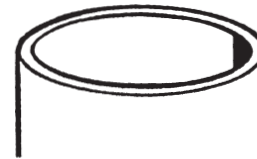
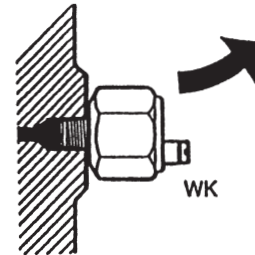

5

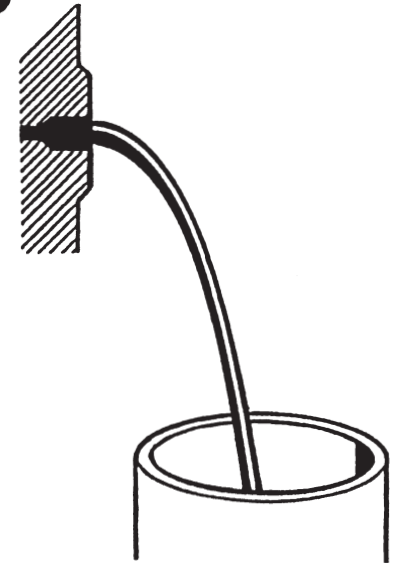

6

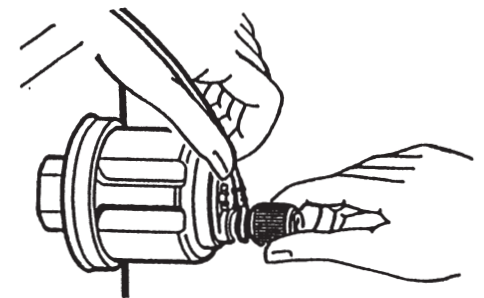
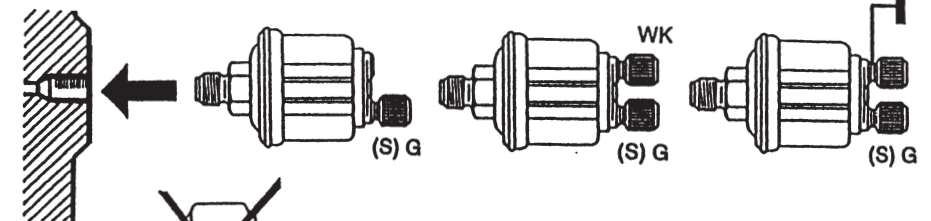

Beakta åtdragningsmomentet



	max.
M10 x 1	30 Nm
1/8 in. BSPF	30 Nm
1/8 - 27 NPTF	30 Nm
R 1/8 DIN 2999	30 Nm
M12 x 1,5	40 Nm
M12 x 1	50 Nm
M14 x 1,5	60 Nm
1/4 in. BSPF	60 Nm
1/4 - 18 NPTF	60 Nm
3/8 - 18 NPTF	60 Nm
M 16 x 1,5	80 Nm
3/8 - 18 Dryseal NPTF	80 Nm
M 18 x 1,5	100 Nm

Rätten till tekniska ändringar förbehålls.

VDO elektrisk oljetrycksmätare	VDO cockpit International	999 161 003	9/95 A		
			5/96 B		1-4 4

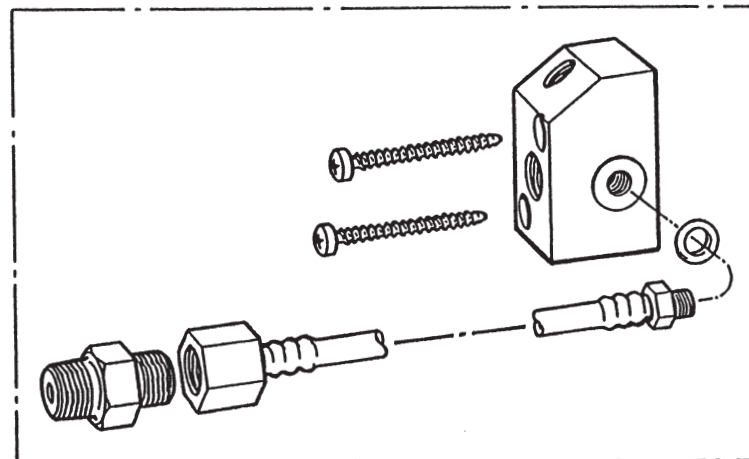
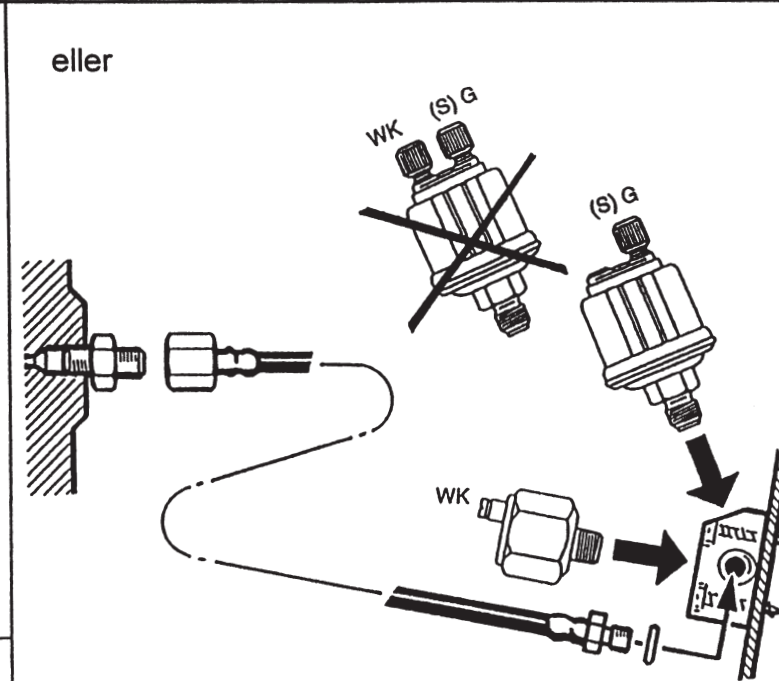
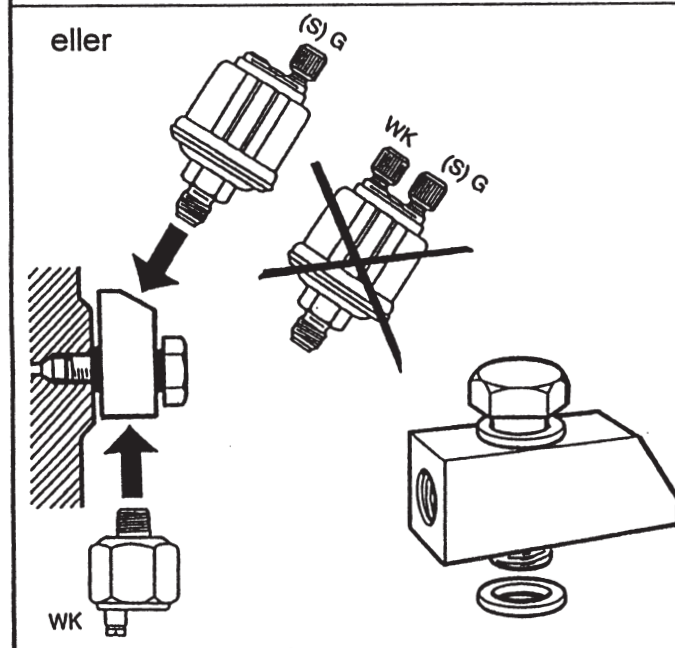
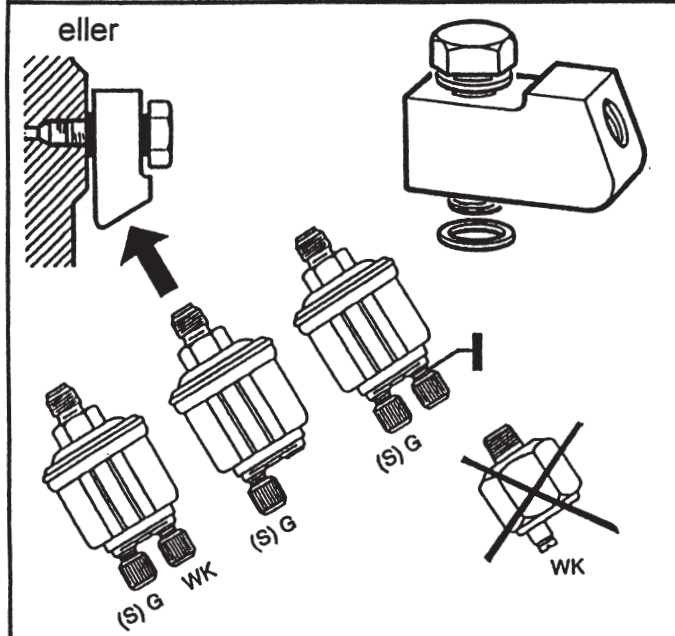

Rätten till tekniska ändringar förbehålls.

