

1. Siirrä etuistuimet aivan taakse.
2. Irrota keskikonsolin sivuverhousten kiinnitykset ensin etupäästä, vedä sitten sivuverhouksia takapästä sivullepäin ja lopuksi irrota sivuverhoukset taaksepäin vetäen.

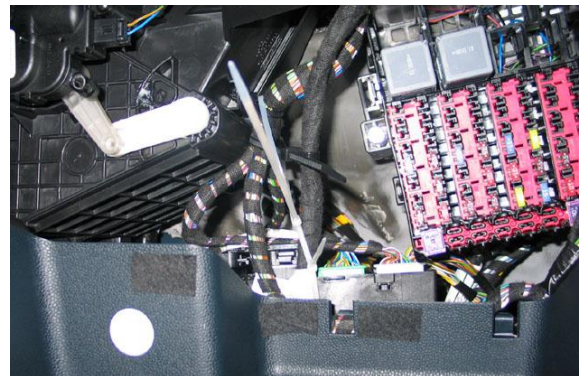

3. Irrota kojelaudan alla oikealla oleva verhousosa.
4. Irrota hansikaslokero. Tätä varten vedä kaksi alhaalla olevaa laakeritappia irti.
5. Etumatkustajan jalkatilassa irrota ohjainlaite ja sen kannatinlevy. Irrota kannatinlevy ohjainlaitteesta ja sido ohjainlaite johtositeillä mahdollisimman ylös.

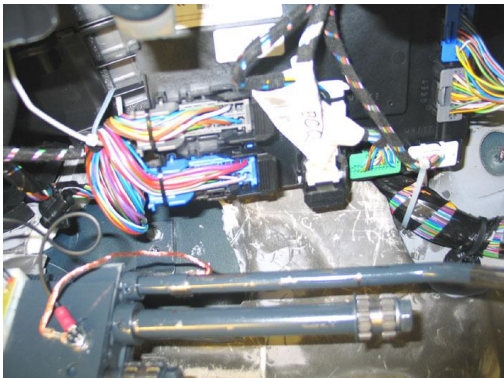

6. Käännä lattiamatto irti rintapelistä sisätilaan päin etumatkustajan jalkatilassa reilulta alueelta ja kuljettajan puolella vain keskitunnelin ja kaasupolkimen alueelta.
7. Irrota etumatkustajan jalkatilassa lattiamaton alla mahdollisesti oleva styropor-kappale. Tätä osaa ei enää asenneta takaisin.
8. Lämmityslaitteen kotelossa on rintapellin puolella muovinen lenkkiosa (jonka voit nähdä vain peiliä käyttäen). Katkaise tämä lenkkiosa lämmityslaitteen kotelon pinnan tasalle.

9. Lyhennä vasenta ilmaputkea alhaalta noin 30 mm verran.
Vasemmanpuoleinen osa jätetään kokonaan pois.

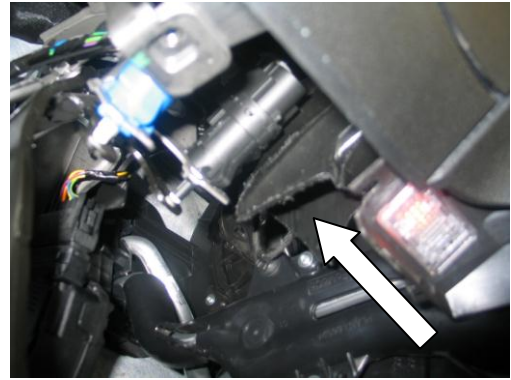

10. Leikkaa vaimennusmattoon kaasupolkimen oikealle puolelle noin 50 mm mittainen viilto ylöspäin ja sitten tämän viillon päästä viilto noin 50 mm oikealle. Poista viiltojen välinen mattopala.

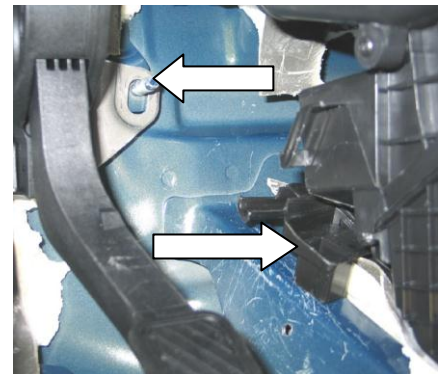

11. Poista vaimennusmatto keskitunnelin vasemmasta reunasta noin 150 mm matkalta.

12. Löystytä johtokannattimen (alempi nuoli) kiinnitys keskitunnelin vasemmasta reunasta ja siirrä kannatinta noin 30 mm oikealle.

13. Kierrä kaasupolkimen kiinnityksen (ylempi nuoli) alla oikealla oleva M8-mutteri (avainkoko 12) irti.

14. Kierrä kytkinpolkimen konsolin (auton sisäpuolella, nuoli kuvassa) oikea M8-ylämutteri (avainkoko 12) irti.



15. Kierrä kuljettajan polviturvatyynyn etupuolella ylhäällä oleva oikeanpuoleinen M6-ruuvi (avainkoko 10) irti.

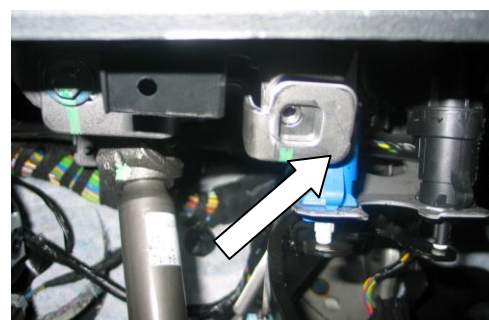

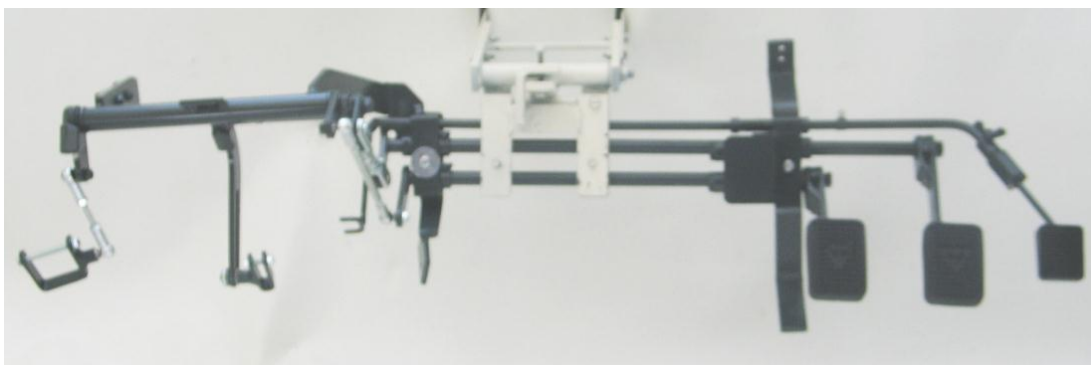

16. Irrota vasen kiinnitystuki kytkimen ja jarrun välitysosien kanssa opetuspolkimiston vasemmasta laakeripukista. Irrota kaikki työntötangot ja uravipujen kiinnityskappaleet opetuspolkimiston runko-osasta. Irrota vasen tukitanko.



17. Laita kytkimen uravivun kiinnityskappale auton kytkinpolkimen varteen alhaaltapäin, työnnä kiinnityskappale mahdollisimman ylös ja kiristä puristuskiinnityksellä. Kuulapään pitää osoittaa oikealle ylös. Pora ruuvin alle reikä Ø 3,5 mm ja kierrä siihen peltiruuvi. Varmista poljinta käyttämällä, ettei uravivun kiinnityskappale alhaalla ota kiinni sylinteriin.



18. Irrota oikea kiinnitystuki opetuspolkimiston oikeasta laakeripukista. Irrota ajo-opettajan kytkin- ja jarrupoljin opetuspolkimiston välitysakseleiden hammastuksista vetämällä sokkavivusta ja polkimia samalla oikealle painaen. Älä kierrä akselin oikeassa päässä olevaa mutteria irti. Irrota ajo-opettajan kaasupoljin (pakattu kuljetuksen ajaksi pussiin) ja kierrä siipimutteri auki.



19. Aseta vasen kiinnitystuki kytkimen ja jarrun välitysosien kanssa autoon; aseta kiinnitystuki tällöin etupään reiästään auton kaasupolkimen kiinnityksen kierretappiin. Kuljettajan jalkatilan puolella työnnä tanko jarrutehostimen kiinnityksen tapin yläpuolelle, kiinnitä tanko kiinnitystukeen ja kiristä kaksi M8-lukkomutteria kevyesti kiinni.

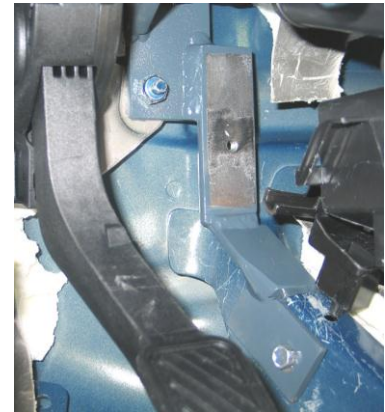
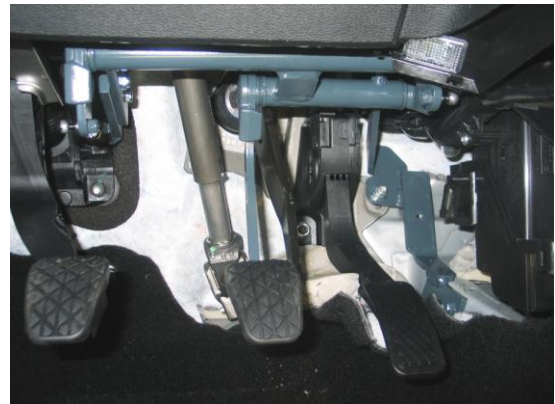

20. Kiinnitä kiinnitystuki yläreunastaan M6 x 20 -ruuvilla, jousilevyllä ja pienellä aluslevyllä kuljettajan polviturvatyynyn kiinnityskohtaan. Kiristä kaikki mutterit ja ruuvit kiinni.

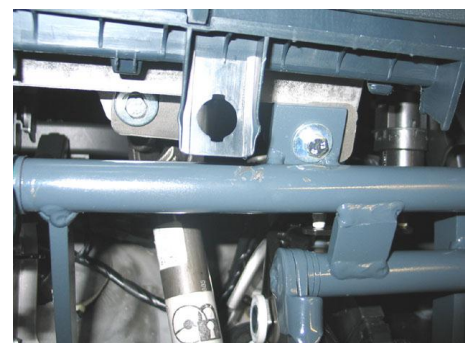

21. Poraa keskitunneliin \varnothing 4,5 mm reikä, johon kiinnität peltiruuvilla.



22. Työnnä opetuspolkimiston runko-osa kuljettajan jalkatilan puolelta keskitunnelin, rintapellin ja lämmityslaitteen kotelon väliin. Siirrä oikealla johtosarjaa rintapellin suuntaan.



23. Työnnä kaasun vivun haarukka oikealta kaasupolkimen varteen. Kiinnitä vasen laakeripukki vasempaan kiinnitystukeen.

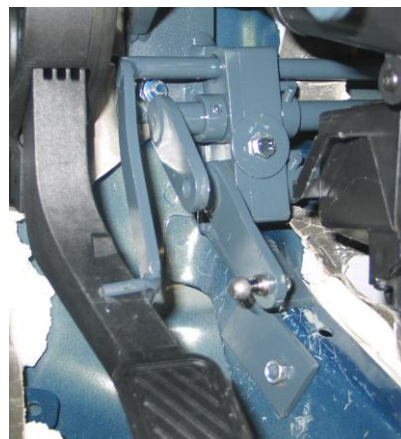

24. Kiinnitä opetuspolkimiston runko-osan oikea laakeripukki oikeaan kiinnitystukeen ja paina kiinnitystukea rintapeltiä vasten. Opetuspolkimiston asennussarjan mukana mahdollisesti toimitettua merkkilaitetta (katkaisin ja summeri tai merkkivalo) ei Suomessa asenneta. Aseta kiinnitystuen alareikä kierretappiin. Poista vaimennusmatto ja -massa kiinnitystuen kiinnityskohdasta peltiin saakka. Varo vaimennusmaton alla ehkä olevia johtoja. Poraa yläreunasta kiinnittämistä varten $\varnothing 6,5$ mm reikä ja kiinnitä ruuvilla tähän reikään. Poraa alareunasta kiinnittämistä varten $\varnothing 6,5$ mm:n reikä ja kiinnitä ruuvilla tähän reikään.

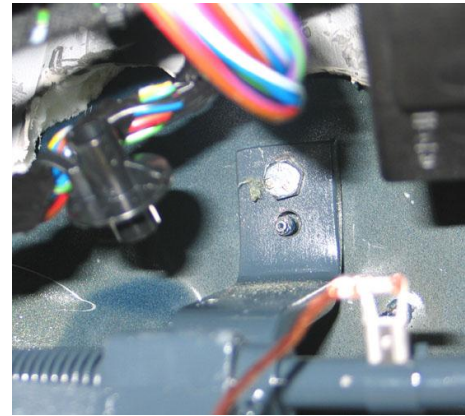
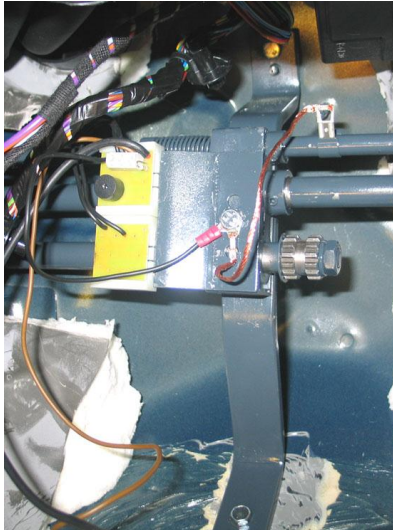

25. Laita korilevyihin tiivistysmassaa ja laita levyt ulkopuolelta ruuveihin. Leikkaa moottoritilan puolella olevasta vaimennusmatosta pala pois ruuvin kohdalta tai taita vaimennusmatto ruuvin kohdalta sivuun, jotta korilevy tulee suoraan peltiä vasten.
26. Aseta ajo-opettajan polkimet välitysakseleiden päiden hammastuksiin, aseta kaasupoljin paikalleen ja kiristä kiinnitykset. Tarkasta välityksen akseleiden herkkäliikkeisyys. Akseleiden on itsekseen ja kevyesti palaututtava perusasentoonsa. Elleivät palaudu, löystytään laakeripukkien kiinnitys ja laita laakeripukkien ja kiinnitystukien väliin ohut pahvi- tai peltisoiro. Varmista, että akselit nyt laakeripukkien kiristämisen jälkeen palautuvat herkästi. Tämä työ on tehtävä huolellisesti, koska se vaikuttaa ratkaisevasti opetuspolkimiston toimintaan.

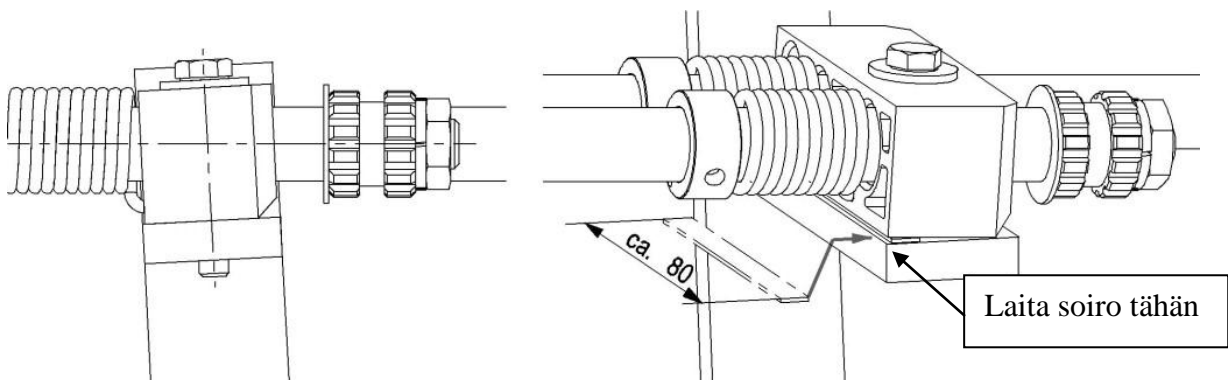

27. Työnnä jarrun uravivun kiinnityskappale ylhäältäpäin auton jarrupolkimen varteen ja kiristä puristuskiinnityksellä noin 60 mm (tapin keskeltä mitattuna) poljinlevyn yläreunan yläpuolelle. Saatat joutua viilaamaan kiinnityskappaleessa olevaa reikää hiukan, jotta saat kiinnityskappaleen oikeaan kohtaan. Laita kiinnityskappaleen tapin päähän muovively.

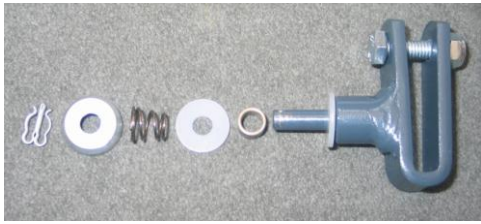

28. Tuo jarrun uravipu vasten uravivun kiinnityskappaletta. Uravivun ja kiinnityskappaleen välillä ei saa tuntua sivusuuntaista jännitystä. Poista uravivun ja kiinnityskappaleen välillä mahdollisesti tuntuva sivusuuntainen poikkeama taivuttamalla uravipua. Kiinnitä uravipu tappiin. Laita tappiin sitten rulla, toinen muovively, jousi ja aluslevy ja varmista kiinnitys sokalla. Taivuta sokka.
29. Säädä jarrun ja kytkimen välityksen työntö- ja vetotankojen pituus, kiinnitä tangot ja varmista kiinnitykset.

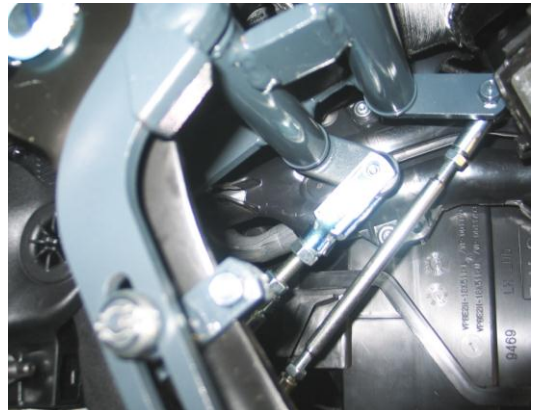
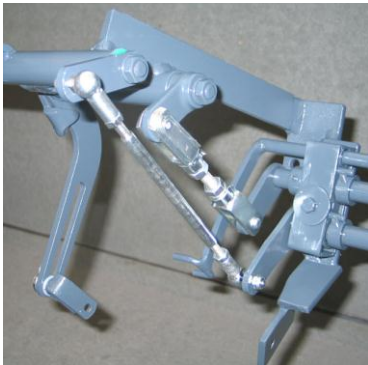

30. Varmista, että opetuspolkimiston kaikki osat pystyvät liikkumaan vapaasti eivätkä ota kiinni mihinkään.

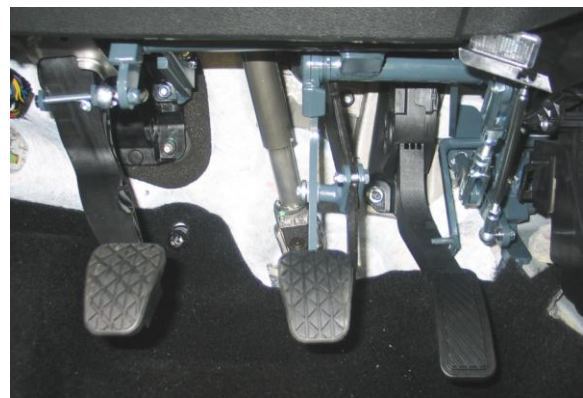

31. Voitele kaikki opetuspolkimiston nivelet ja auton polkimistoon kiinnittyvät liitokset kevyesti öljyllä tai rasvalla.

32. Opetuspolkimiston asennussarjan mukana mahdollisesti toimitettua merkkilaitetta (katkaisin ja summeri tai merkkivalo) ei Suomessa asenneta, joten saksalaisen ohjeen tämä kohta on turha.
33. Laita vaimennusmatto ja lattiamatto mahdollisimman siististi takaisin paikalleen. Tarvittaessa tee mattoihin istuvuutta parantavat viillot tai leikkaukset opetuspolkimiston kiinnitystukien alueelle.
34. Leikkaa hansikaslokeron alla olevaa oikeanpuoleista verhousosaa opetuspolkimiston vaatimalla tavalla. Liimaa alaosan alueella huopaa (nuoli) siten, että huopa tulee kaasun ja jarrun välitykselin väliin.

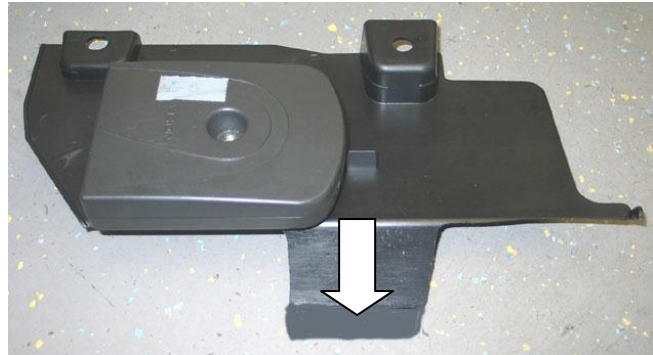

35. Leikkaa irrottamiasi sivuverhousosia opetuspolkimiston vaatimalla tavalla ja asenna verhousosat takaisin paikoilleen. Varmista kuljettajan puolella, että kytkimen välityksen vipu ei ota kiinni mihinkään.



36. Asenna hansikaslokeri.
37. Tarkasta opetuspolkimiston toiminta ensin auto paikallaan ja vasta sitten koeajolla. Kiinnitä tällöin vielä kerran erityistä huomiota opetuspolkimiston akseleiden herkkäliikkeyteen ja varmista myös, etteivät opetuspolkimiston vivut ja välityksen osat ota kiinni mihinkään.
38. **Ota huomioon:** Ajo-opettajan kytkin- ja jarrupoljin voidaan kätevästi irrottaa opetuspolkimiston välitysakseleiden hammastuksista vetämällä sokkavivusta ja polkimia samalla oikealle painaen. Ajo-opettajan kaasupoljin voidaan irrottaa kiertämällä siipimutteri irti ja sitten poljinta sisätilan suuntaan vetäen. Irrota johdon pistoke. Kun ajo-opettajan polkimet **kiinnitetään takaisin paikoilleen**, varmista, että polkimet tulevat samaan asentoon kuin ne irrotettaessa olivat, sillä muutoin polkimien riittävä liikematka ei ole taattu.
39. Opetuspolkimisto voidaan irrottaa autosta kokonaan noudattamalla tätä asennusohjetta käänteisessä järjestyksessä. Kaikki asennuksen yhteydessä tehdyt aukot ja reiät on ehdottomasti suljettava.

40. Jos irrotettu opetuspolkimisto asennetaan myöhemmin samanlaiseen autoon, auton polkimiin kiinnitettävät opetuspolkimiston osat on turvallisuuden varmistamiseksi vaihdettava. Opetuspolkimiston osien kuluneisuus ja kunto on tarkastettava. Kuluneet tai vaurioituneet osat on ehdottomasti vaihdettava. Kun tilaat varaosia, ilmoita opetuspolkimiston valmistenumero, jonka löydät tyyppikilvestä.
41. Jätä oheiset "Veigel-opetuspolkimiston käytön yleisohjeet" autoon. Näissä ohjeissa selostetaan mm. polkimiston huolto.

