

Asennusohje Opetuspolkimisto autokouluautoon

Toyota Yaris Tyyppi XP13M
Tuotenumero: V2S061011

Auton valmistelutyöt

1. Siirrä etuistuimet aivan taakse. Irrota kojelaudan alapuoliset verhousosat.



2. Irrota ohjauspyörän alla oleva verhousosa.



3. Irrota etumatkustajan puoleinen kojelaudan alapuolinen verhousosa.



4. Irrota auton kaasupoljin (kiinnitetty kahdella M6-ruuvilla). Irrota pistoke. Tästä vaiheesta alkaen sytytysvirtaa ei enää saa kytkeä.

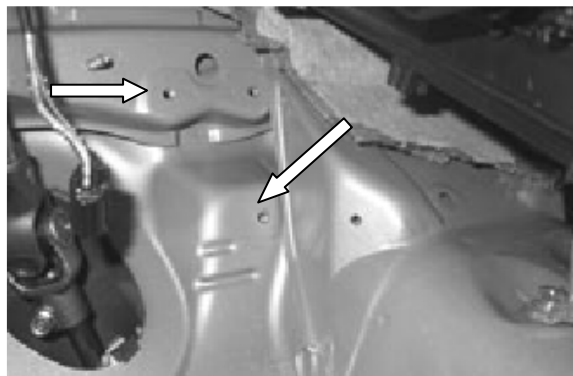

5. Katkaise verhousosan kannattimen vasen etupää puoleen mittaan.
6. Käännä lattiamatto irti rintapelistä sisätilaan päin. Irrota styropor-levy. Sen asennat myöhemmin takaisin paikalleen.



7. Irrota lämmityslaitteen kotelon alapuolella oleva ohjainlaite. Irrota sen johto.



8. Katkaise ohjainlaitteen vasen alempi kannatin kuvan mukaisesti.

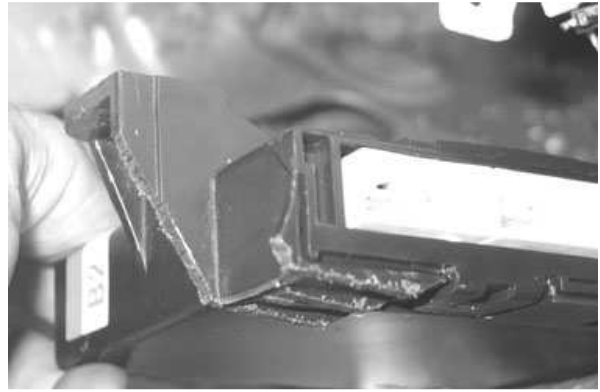

9. Leikkaa ohjainlaitteen vasemmasta takakulmasta (nuoli) hiukan pois.



10. Kiinnitä ohjainlaite takaisin paikalleen. Liitä pistoke.

11. Irrota johtosarja kiinnityksestään lämmityslaitteen koteloon vasemmalla, siirrä johtosarjaa ylemmäs ja kiinnitä vesiputkeen. Katkaise lämmityslaitteen kotelosta kannatin, johon johtosarja oli kiinnitetty.



12. Käännä lattiamatto kuljettajan ja etumatkustajan jalkatilassa irti rintapelistä sisätilaan päin.

13. Irrota etumatkustajan puolelta styropor-kappale.



14. Irrota vedenpoistoletku lämmityslaitteen kotelosta.



15. Leikkaa vaimennusmatto keskitunnelin päältä ja rintapellistä.

16. Kierrä lämmityslaitteen kotelon kiinnityksen oikeanpuoleinen mutteri irti.

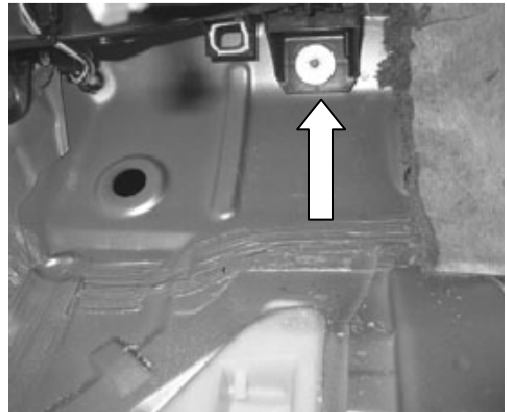

17. Kierrä kytkinpoljinkonsolin oikea alamutteri (M8, avainkoko 12) irti auton sisäpuolelta.



18. Aseta kaasun uravivun kiinnityskappale (ks. kuva alla) paikalleen oikealtapäin ja kiinnitä uppokantaruuvilla kaasupolkimessa olevaan reikään.



Opetuspolkimiston asennus

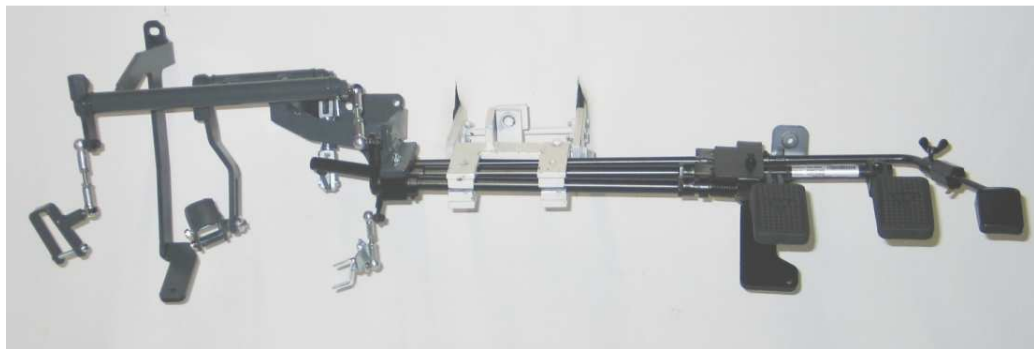

19. Irrota vasen kiinnitystuki kytkimen ja jarrun välitysosien kanssa opetuspolkimiston runko-osan laakeripukista.
20. Aseta opetuspolkimiston vasen kiinnitystuki kytkimen ja jarrun välitysosien kanssa paikalleen siten, että voit kiinnittää kiinnitystuen oikeasta yläreunastaan M6 x 20 -ruuvilla kaasupolkimen kiinnityksen oikeanpuoleiseen M6-kierteeseen. Poista vaimennusmatto vasemman kiinnitystuen alta. Kiinnitä kiinnitystuki kevyesti vasemmasta yläreunastaan M8-mutterilla (avainkoko 12).

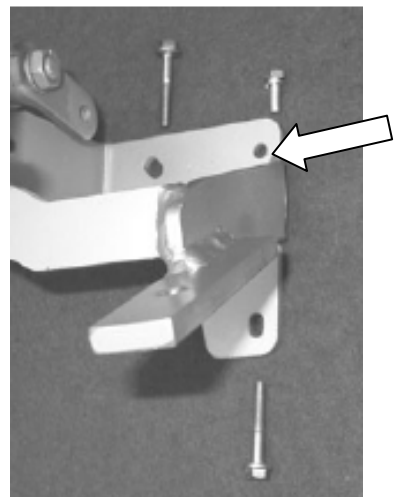

21. Laita auton kaasupoljin paikalleen ja kiinnitä M6 x 35 -ruuveilla yhdessä opetuspolkimiston kiinnitystuen kanssa. Kiristä kaikki ruuvit ja mutterit kiinni. Kiinnitä kaasupoljinmodulin pistoke.



22. Irrota ajo-opettajan kytkin- ja jarrupoljin opetuspolkimiston välitysakseleiden hammastuksista vetämällä sokkavivusta ja polkimia samalla oikealle painaen. Älä kierrä akselin oikeassa päässä olevaa mutteria irti.

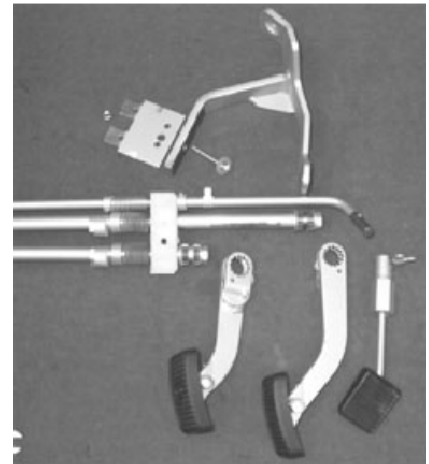

23. Työnnä opetuspolkimiston runko-osa kuljettajan jalkatilan puolelta keskitunnelin ja lämmityslaitteen kotelon väliin.



24. Laita kiinnitystuki etumatkustajan jalkatilassa kierretappiin ja kiinnitä siihen M6-lukkomutterilla.



25. Pora alareunasta kiinnittämistä varten vasemmalle ja oikealle Ø 6,5 mm reiät. Irrota muoviosat pohjasta, laita mutterit paikoilleen ja kiristä kiinni. Laita muoviosat takaisin paikoilleen

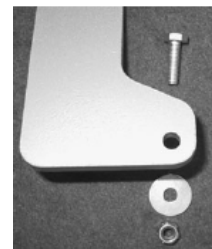
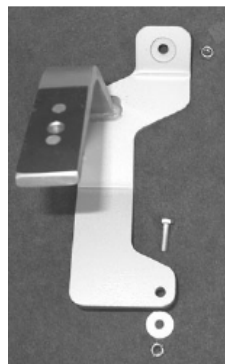
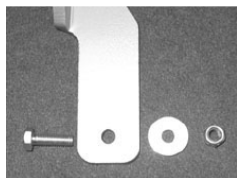
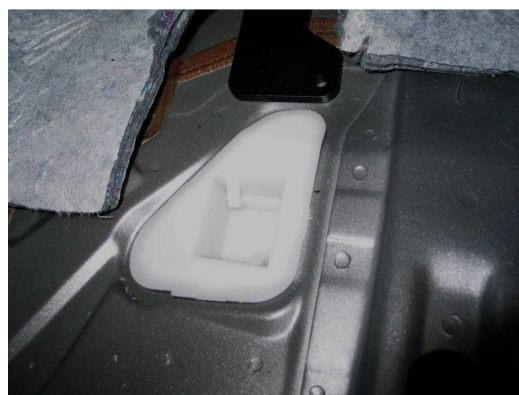

26. Kiinnitä vasen laakeripukki kiinnitystukeen alhaaltapäin. Suuntaa laakeripukki kiinnitystuen suuntaiseksi.



27. Kiinnitä opetuspolkimiston runko-osan oikea laakeripukki alhaaltapäin oikeaan kiinnitystukeen. Suuntaa laakeripukki oikeaan asentoon ja kiristä kiinni.
28. Aseta ajo-opettajan polkimet välitysakseleiden päiden hammastuksiin, aseta kaasupoljin paikalleen ja kiristä kiinnitykset.
29. Tarkasta välityksen akseleiden herkkäliikkeisyys. Akseleiden on palauduttava kevyesti ja itseksensä perusasemaansa. Ellei näin tapahdu, löystyä laakeripukkien kiinnitys ja laita laakeripukkien ja kiinnitystukien väliin ohut pahvi- tai peltisoiro. Varmista, että akselit nyt laakeripukkien kiristämisen jälkeen kiertyvät herkästi. Tämä työ on tehtävä huolellisesti, koska se vaikuttaa ratkaisevasti opetuspolkimiston toimintaan.

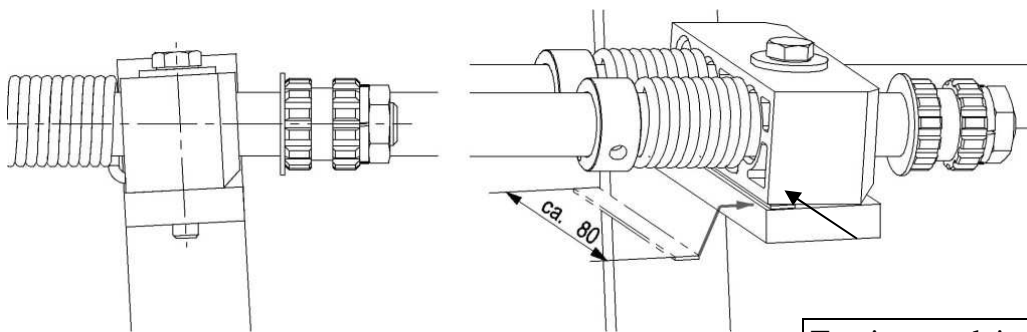

Tarvittaessa laita peltisoivot tähän

30. Työnnä kytkimen uravivun kiinnityskappale alhaaltapäin auton kytkinpolkimen varteen, ja kiinnitä se puristuskiinnityksellä heti varren ylemmän taitekohdan kohdalle. Kuulapään pitää osoittaa vaakasuorassa oikealle. Jos lämmityslaitteen kotelon alapinnassa on vasemmalla muovinokka, katkaise se alhaalta puolimittaansa polkimen kanssa samalle tasalle. Kuulapään pitää osoittaa vaakasuorassa oikealle. Työntötanko jää kiinni kytkimen uravivun kiinnityskappaleeseen. Varmista poljinta painamalla, että tanko ei paina kiinni poljinsylinteriin.

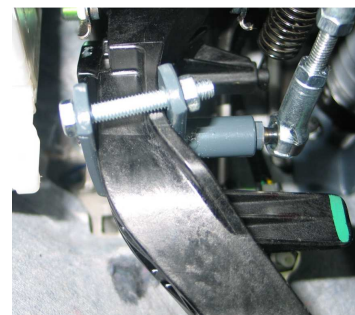
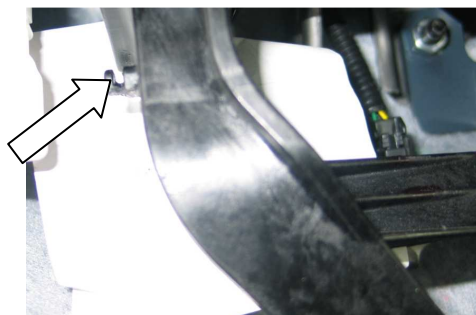

31. Laita jarrun uravivun kiinnityskappaleen tappiin muovilevy, laita tappi vasemmalta vivun uraan. Työnnä kiinnityskappale ylhäältäpäin polkimen varteen ja säädä korkeussuunnassa siten, että uravipu ei sivusuunnassa ota kiinni mihinkään ja että etäisyys ei ole liian suuri. Kiinnitä uravivun kiinnityskappale puristuskiinnityksellä polkimen varteen. Laita väliputki alas kiinnityskappaleen sisään, jotta kiinnityskappale ei pääse puristumaan yhteen.

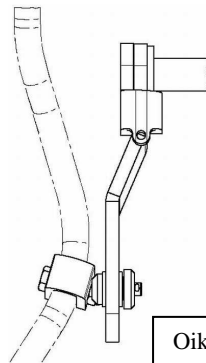
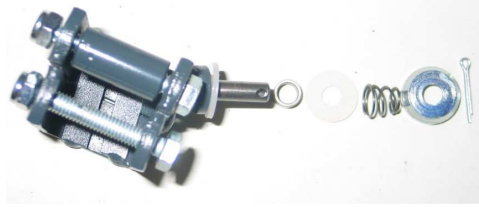

Oikea etäisyys

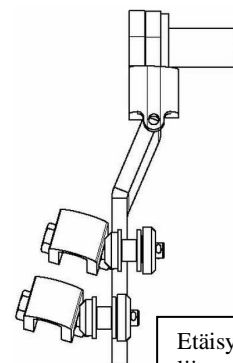

Etäisyys liian pieni tai suuri

32. Tuo kaasun työntötanko uravivun kiinnityskappaletta vasten. Säädä tangon pituus siten, että oikealla puolella kaasupoljin on noin 20 mm alempana kuin jarrupoljin. Kiinnitä työntötanko ja varmista kiinnitys.



33. Säädä kytkimen kuljettajanpuoleisen työntötangon pituus siten, että kytkinpoljin aivan pohjaan painettuna vivun kulma työntötankoon nähden on vielä riittävän suuri, jotta välitys ei voi taittua yli. Varmista työntötangon kiinnitys. Säädä keskimmäisten työntötankojen pituus vastaavasti, kiinnitä tangot ja varmista kiinnitykset.

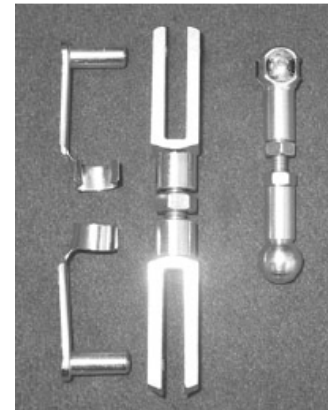
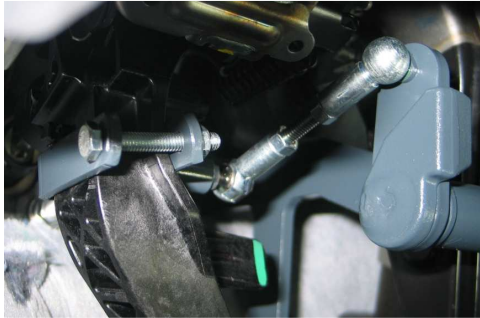

34. Varmista, että opetuspolkimiston kaikki välitysosat pystyvät liikkumaan vapaasti eivätkä eivät ota kiinni mihinkään, etenkin johtosarjaan vasemmalla ylhäällä.
35. Asennussarjan mukana mahdollisesti toimitettua, joissakin maissa vaadittavaa merkinantolaitteistoa (katkaisin, johdot ja merkkivalo tai summeri) ei Suomessa asenneta. Siksi saksalaisen asennusohjeen tämä kohta kuvineen on Suomessa merkityksetön.
36. Opetuspolkimiston asennussarjan mukana mahdollisesti toimitettua merkkilaitetta (katkaisin ja summeri tai merkkivalo) ei Suomessa asenneta, joten saksalaisen ohjeen tämä kohta on Suomessa merkityksetön.
37. Leikkaa etumatkustajan jalkatilassa ollutta styropor-levyä kuvan mukaisesti ja laita se takaisin paikalleen. Se ei saa haitata polkimien liikematkaa.



38. Kiinnitä styropor-levy takaisin paikalleen kuljettajan jalkatilaan.



39. Laita lattiamatto paikalleen.

40. Asenna etumatkustajan puolen alempi verhousosa; tätä verhousosaa ei tarvitse leikata.



41. Leikkaa ohjauspyörän akselin verhousosaa opetuspolkimiston kiinnitystuen kohdalta ja asenna verhousosa paikalleen.

42. Kojelaudan alla ollutta vasenta verhousosaa ei asenneta takaisin.

43. Voitele kaikki opetuspolkimiston nivelet ja auton polkimistoon kiinnittyvät liitokset kevyesti öljyllä tai rasvalla.

44. Tarkasta opetuspolkimiston toiminta ensin auto paikallaan ja vasta sitten koeajolla. Kiinnitä tällöin vielä kerran erityistä huomiota opetuspolkimiston akseleiden herkkäliikkeisyyteen ja varmista myös, etteivät opetuspolkimiston vivut ja välityksen osat ota kiinni mihinkään.

45. **Ota huomioon:** Ajo-opettajan kytkin- ja jarrupoljin voidaan kätevästi irrottaa opetuspolkimiston välitysakseleiden hammastuksista vetämällä sokkavivusta ja polkimia samalla oikealle painaen. Ajo-opettajan kaasupoljin voidaan irrottaa kiertämällä siipimutteri irti ja sitten poljinta sisätilan suuntaan vetäen. Irrota johdon pistoke. Kun ajo-opettajan polkimet **kiinnitetään takaisin paikoilleen**, varmista, että polkimet tulevat samaan asentoon kuin ne irrotettaessa olivat, sillä muutoin polkimien riittävä liikematka ei ole taattu.

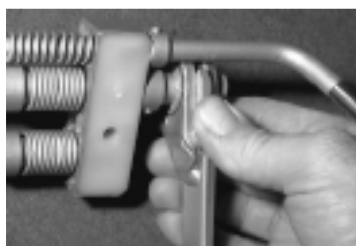

46. Opetuspolkimisto voidaan irrottaa autosta kokonaan noudattamalla tätä asennusohjetta käänteisessä järjestyksessä. Kaikki asennuksen yhteydessä tehdyt aukot ja reiät on ehdottomasti suljettava.
47. Jos irrotettu opetuspolkimisto asennetaan myöhemmin samanlaiseen autoon, auton polkimiin kiinnitettävät opetuspolkimiston osat on turvallisuuden varmistamiseksi vaihdettava. Opetuspolkimiston osien kuluneisuus ja kunto on tarkastettava. Kuluneet tai vaurioituneet osat on ehdottomasti vaihdettava. Kun tilaat varaosia, ilmoita opetuspolkimiston valmistenumero, jonka löydät tyyppikilvestä.

