

1. Siirrä etuistuimet aivan taakse.
2. Katkaise sytytysvirta ja poista avain virtalukosta.
3. Säädä ohjauspyörä mahdollisimman kauas kojelaudasta ja mahdollisimman ylös.



Jos Audi A3:

4. Irrota ohjauspyörän akselin alla vasemmalla oleva verhousosa. Tätä varten irrota ensin kojelaudan vasen sivuverhous.
5. Irrota keskikonsoli.
6. Irrota ohjauspyörän akselin läpivientikohdan alla oleva verhousosa.



Jos Golf VII:

7. Kierrä keskikonsolin sivuverhousten ruuvit irti ja irrota sivuverhoukset alaspäin vetäen.
8. Irrota vasen alempi verhousosa (kytkinpolkimen vasemmalla puolella).
9. Huomio: Turvatyynyn saa irrottaa vain koulutettu henkilö!
Irrota turvatyynyn pistoke ja irrota turvatyyny (kiinnitetty ylhäältä 3 ruuvilla).

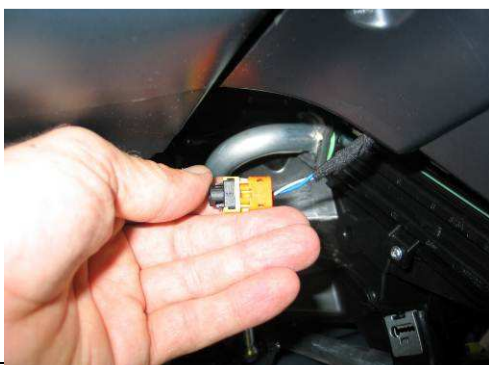

10. Irrota auton kaasupoljinmodulin pistoke. Irrota poljinmoduli irrottamalla ensin alhaalta vasemmalta 1 torxruuvi (ks. nuoli kuvassa), kohota sitten poljinmodulia alareunasta ja irrota taaksepäin.



11. Poraava kaasupolkimeen kuvan mukaisesti \varnothing 5,5 mm reikä, jonka viisteet 90-asteiseksi niin syvältä, että uppokantaruuvin kanta ei jää koholle. Aseta kaasun uravivun kiinnityskappale oikealta auton kaasupolkimen varteen ja kiinnitä em. reikään M5-uppokantaruuvilla.



12. Käännä lattiamatto kaasupolkimen alueella rintapelistä ja keskitunnelin päältä sisätilaan päin.

13. Poista vaimennusmatto kaasupoljinmodulin kiinnityskohdan oikealta puolelta ja suurelta alalta keskitunnelin vasemmalta puolelta. Jos näissä kohdissa on tiivistysmassaa (ks. nuolet kuvassa), raavi se irti.

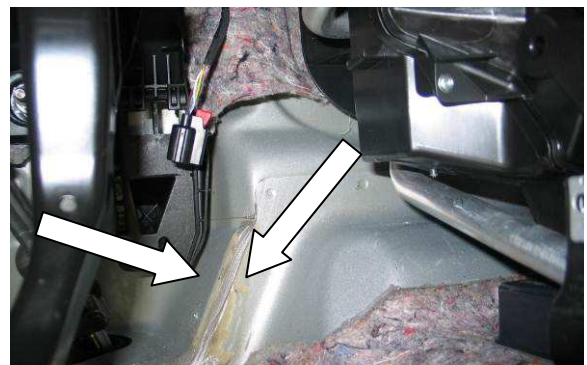

14. Etumatkustajan puolella käännä lattiamatto rintapelistä sisätilaan päin.

Luotu	200612	Nimi	Sackmann	Tarkastettu	Hyväksytty	C:\Users\stehar\AppData\Local\Microsoft\Windows\Temporary Internet Files\Content.Outlook\7NK1RXZS\VW_Golf_VII_ja_Audi_A3_V2S020412_FIN.doc	Sivu
Muokattu		Nimi		Merkle	Swyter	Versio: 1	2/13

15. Piirrä etumatkustajan jalkatilassa olevaan styropor-levyyn kuvan mukainen kappale ja leikkaa se irti. Opetuspolkimiston asennuksen jälkeen leikkaa tätä kappaletta opetuspolkimiston vaatimalla tavalla, ja asenna kappale takaisin.

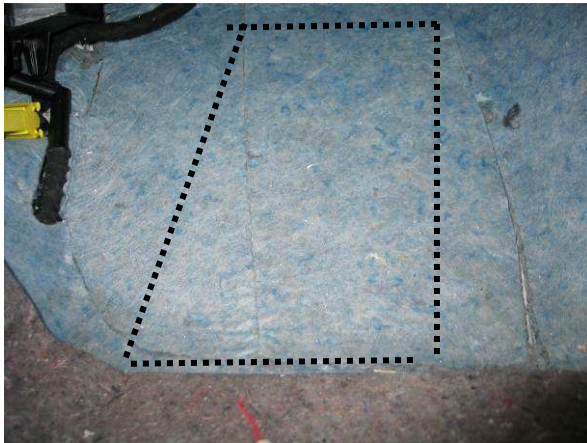

16. Irrota sivuverhouksen vasen kannatin.



17. Vedä vedenpoistoletku irti lämmityslaitteen kotelosta ja siirrä letkua oikealle, jotta se ei opetuspolkimistoa asennettaessa vaurioidu.



18. Leikkaa keskitunnelin päällä olevaan vaimennusmattoon poikittaiset viillot turvatyynyjen ohjainlaitteen ja rintapellin kohdalle. Irrota viiltojen väliin jäävä vaimennusmattokappale.



Luotu	200612	Nimi	Sackmann	Tarkastettu	Hyväksytty	Internet Files\Content.Outlook\7NK1RXZS\VW_Golf_VII_ja_Audi_A3_V2S020412_FIN.doc Versio: 1	Sivu 3/13
Muokattu		Nimi		Merkle	Swyter		

19. Kierrä jarrutehostimen kiinnityksen vasen alamutteri (M8) irti.

20. Laita tämän mutterin kierretappiin paksu aluslevy, ja kierrä tappiin M8 x 32 -mutteri.

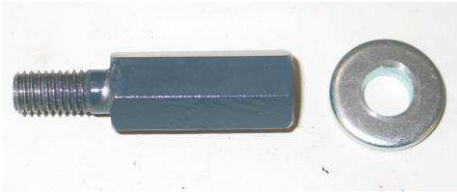

21. Kierrä jarrutehostimen kiinnityksen oikea ylämutteri (M8) irti.

22. Kierrä tähän kierretappiin pitkä pultti jossa aluslevy.



23. Jos kytkinpolkimen yläpuolella vasemmalla oleva törmäystukitanko on kuvan mukainen, taivuta sitä noin 30 mm vasemmalle (ks. oikeanpuoleinen kuva).

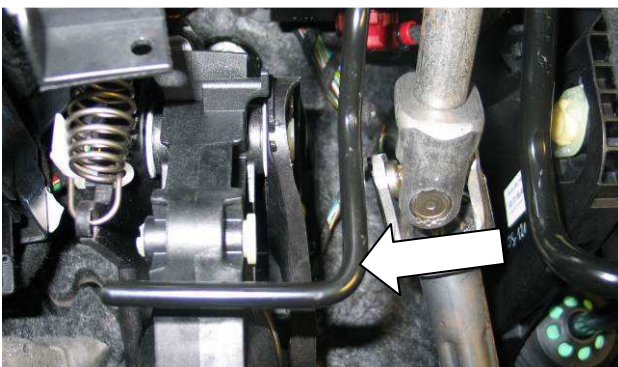

Luotu	200612	Nimi	Sackmann	Tarkastettu	Hyväksytty	C:\Users\stehar\AppData\Local\Microsoft\Windows\Temporary Internet Files\Content.Outlook\7NK1RXZS\VW_Golf_VII_ja_Audi_A3_V2S020412_FIN.doc	Sivu 4/13
Muokattu		Nimi		Merkle	Swyter	Versio: 1	

24. Kierrä ohjauspyörän akselin oikea yläkiinnitysruuvi (avainkoko 13) irti.

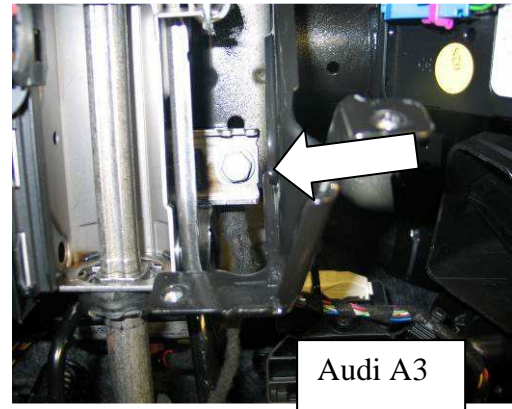
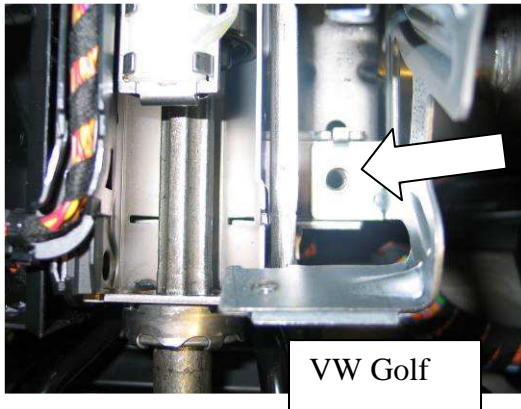

25. Irrota vasen kiinnitystuki kytkimen ja jarrun välityksien kanssa opetuspolkimiston vasemmasta laakeripukista (ks. nuolet). Vasen tanko toimitetaan irrallaan.

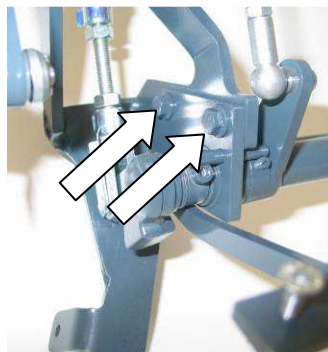

Luotu	200612	Nimi	Sackmann	Tarkastettu	Hyväksytty	C:\Users\stehar\AppData\Local\Microsoft\Windows\Temporary Internet Files\Content.Outlook\7NK1RXZS\VW_Golf_VII_ja_Audi_A3_V2S020412_FIN.doc	Sivu
Muokattu		Nimi		Merkle	Swyter	Versio: 1	5/13

26. Aseta vasen kiinnitystuki vasemmasta alareunastaan ja oikeasta yläreunastaan autoon asentamiisi kierretappeihin. Aseta kiinnitystuki tällöin oikeasta etureunastaan (vain Audissa: kierretapin yläpuolelle – ks. kuvan pieni nuoli) paikalleen. Sen pitää vastata peltiin oikealta alhaalta. Poraa alareunasta kiinnittämistä varten \varnothing 6,5 mm reikä.

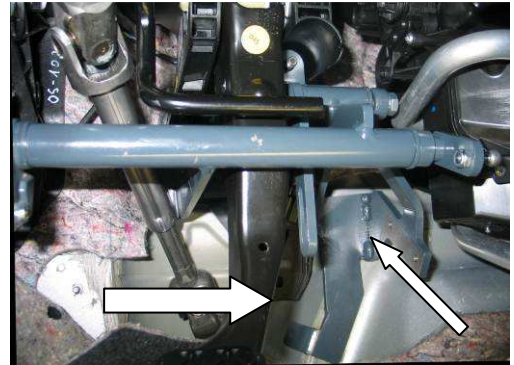

27. Poista kiinnitystuki autosta.

28. Suurena reikä 9-milliseksi ja kiinnitä siihen M6-peltimutteri.



29. Aseta vasen kiinnitystuki takaisin paikalleen autoon ja kiinnitä vasemmalta alhaalta ja oikealta ylhäältä itselukittuvilla M8-muttereilla. Kiinnitä alhaalta M6 x 20 -ruuvilla ja jousilevyllä.

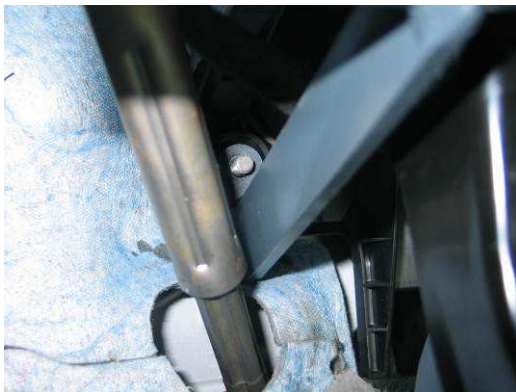

Luotu	200612	Nimi	Sackmann	Tarkastettu	Hyväksytty	C:\Users\stehar\AppData\Local\Microsoft\Windows\Temporary Internet Files\Content.Outlook\7NK1RXZS\VW_Golf_VII_ja_Audi_A3_V2S020412_FIN.doc	Sivu
Muokattu		Nimi		Merkle	Swyter	Versio: 1	6/13

30. Aseta vasen tukitanko paikalleen ja kiinnitä se ylhäältä M8 x 40 -ruuvilla ohjauspyörän akselin kiinnityksen kanssa.

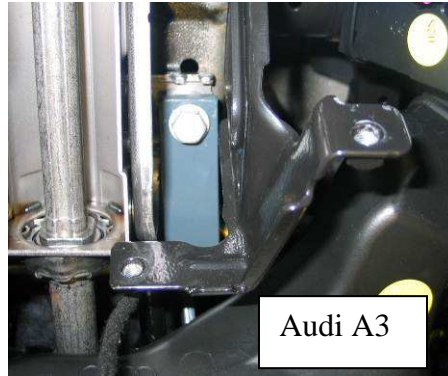

31. Aseta tukitanko vasemmalta kiinnitystukeen ja kiinnitä (ks. nuoli kuvassa).



32. Irrota oikea kiinnitystuki opetuspolkimiston oikeasta laakeripukista. Irrota ajo-opettajan kytkin- ja jarrupoljin opetuspolkimiston välitysakseleiden hammastuksista vetämällä sokkavivusta ja polkimia samalla oikealle painaen. Älä kierrä akselin oikeassa päässä olevaa mutteria irti.



Luotu	200612	Nimi	Sackmann	Tarkastettu	Hyväksytty	C:\Users\stehar\AppData\Local\Microsoft\Windows\Temporary Internet Files\Content.Outlook\7NK1RXZS\VW_Golf_VII_ja_Audi_A3_V2S020412_FIN.doc	Sivu
Muokattu		Nimi		Merkle	Swyter	Versio: 1	7/13

33. Työnnä opetuspolkimiston runko-osa kuljettajan jalkatilasta keskitunnelin ja lämmityslaitteen kotelon väliin heti rintapellin taakse. Varo, ettei vaurioita vedenpoistoletkua. Johtosarja kulkee oikealla välitysakseleiden yläpuolella.



34. Kiinnitä opetuspolkimiston runko-osan vasen laakeripukki vasemmalta päin vasempaan kiinnitystukeen.



35. Kiinnitä oikea kiinnitystuki opetuspolkimiston runko-osan oikeaan laakeripukkiin.



36. Suuntaa kiinnitystuki sivusuunnassa siten, että välitysakseleissa ei tunnu päittäistä jännitystä. Aseta ylhäällä paikalleen tarkasti peltireunan yläpuolelle. Jos tässä kohdassa on tiivistysmassaa, poista se.

37. Poraa yläreunasta kiinnittämistä varten kaksi $\varnothing 6,5$ mm reikää, ota kiinnitystuki pois ja suurenna reiät 9-millisiksi. Kiinnitä reikiin peltimutterit. Aseta kiinnitystuki paikalleen ja kiinnitä M6 x 20 -ruuveilla.

Luotu	200612	Nimi	Sackmann	Tarkastettu	Hyväksytty	C:\Users\stehar\AppData\Local\Microsoft\Windows\Temporary Internet Files\Content.Outlook\7NK1RXZS\VW_Golf_VII_ja_Audi_A3_V2S020412_FIN.doc	Sivu 8/13
Muokattu		Nimi		Merkle	Swyter	Versio: 1	

38. Poraa alareunasta kiinnittämistä varten \varnothing 6,5 mm reikä ja kiinnitä ruuvilla tähän reikään. Tätä varten työnä kierrekappale suuren reiän kautta vastapuolelle ja käytä sitä mutterina.



39. Kiinnitä poljinvivut ja ajo-opettajan polkimet. Tarkasta välityksen akseleiden herkkäliikkeisyys. Akseleiden on palauduttava kevyesti ja itsekseen perusasemaansa. Ellei näin tapahdu, löystytäkää laakeripukkien kiinnitys ja laita laakeripukkien ja kiinnitystukiin ohut pahvi- tai peltisoiro. Varmista, että akselit nyt laakeripukkien kiristämisen jälkeen kiertyvät herkästi. Tämä työ on tehtävä huolellisesti, koska se vaikuttaa ratkaisevasti opetuspolkimiston toimintaan.

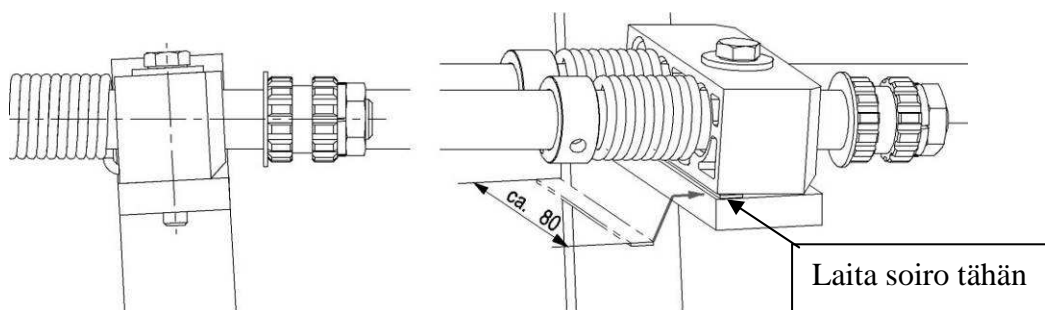

40. Laita jarrun uravivun kiinnityskappaleen tappiin muovilevy. Laita tappi vasemmalta uraviipuun. Paina tällöin jarrupoljinta kevyesti. Työnä uravivun kiinnityskappale polkimen varteen ylhäältäpäin niin pitkälle, että pieni reikä on oikealla kohdalla. Poraa tähän kohtaan \varnothing 5 mm reikä ja kiinnitä siihen M5-ruuvilla. Laita alas M6 x 50 -ruuvi paikalleen vasemmalta ja kiristä kiinni.



41. Laita jarrun uravivun kiinnityskappaleen tappiin sitten rulla, toinen muovilevy, jousi ja aluslevy ja varmista kiinnitys sokalla. Poista uravivun ja kiinnityskappaleen välissä mahdollisesti tuntuva sivusuuntainen poikkeama taivuttamalla uravipua.



Luotu	200612	Nimi	Sackmann	Tarkastettu	Hyväksytty	C:\Users\stehar\AppData\Local\Microsoft\Windows\Temporary Internet Files\Content.Outlook\7NK1RXZS\VW_Golf_VII_ja_Audi_A3_V2S020412_FIN.doc	Sivu
Muokattu		Nimi		Merkle	Swyter	Versio: 1	9/13

42.Säädä jarrun välityksen työntötangon pituus siten, ettei vipujen välillä tunnu välystä eikä jännitystä. Kiinnitä työntötanko ja varmista kiinnitys.

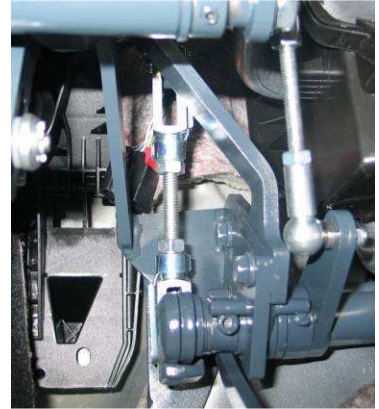

43.Työnnä kytkimen uravivun kiinnityskappale ylhäällä oikealtapäin männäntangon laakeritappiin. Työnnä alhaalla polkimen varteen ja kiinnitä. Laita ylös pieni aluslevy ja kiinnitä M5-lukkomutterilla.

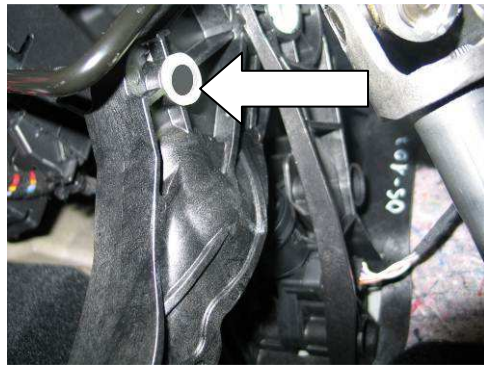

44.Kiinnitä työntötanko ja varmista kiinnitys. Varmista, että vipu ja työntötanko eivät ota kiinni mihinkään. Tarvittaessa törmäystukitankoa on taivutettava hiukan sivullepäin.

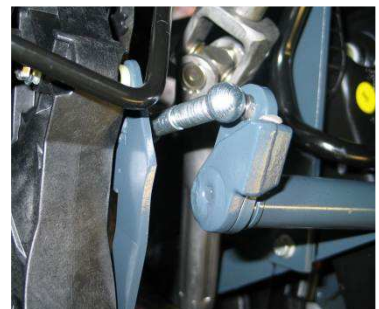

Luotu	200612	Nimi	Sackmann	Tarkastettu	Hyväksytty	C:\Users\stehar\AppData\Local\Microsoft\Windows\Temporary Internet Files\Content.Outlook\7NK1RXZS\VW_Golf_VII_ja_Audi_A3_V2S020412_FIN.doc	Sivu
Muokattu		Nimi		Merkle	Swyter	Versio: 1	10/13

45.Säädä kytkimen välityksen oikean työntötangon pituus (polkimessa pitää tuntua noin 2 mm:n välisliike), kiinnitä tanko ja varmista kiinnitys.

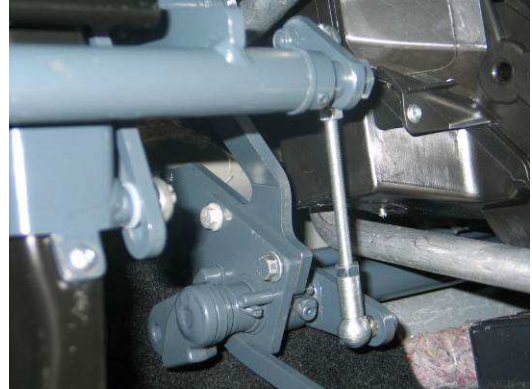

46.Laita auton kaasupoljinmoduli paikalleen: laita tällöin muoviväly kaasun välityksen uravivun kiinnityskappaleen tappiin ja ohjaa tappi kaasun välityksensä akselin uraan. Kiristä kaasupoljinmoduli kiinni.

47.Kiinnitä kaasupoljinmodulin pistoke.

48.Poista kaasun välityksessä uravivun ja sen kiinnityskappaleen välillä mahdollisesti tuntuva sivusuuntainen poikkeama taivuttamalla uravivua. Uravivun ja kiinnityskappaleen välillä ei saa tuntua sivusuuntaista jännitystä. Viimeistele uravivun kiinnityskappaleen kiinnitys kuten edellä jarrun välityksen uravivun kiinnityskappaleeseen teit.



49.Vedä kaikki johdot siten, että ne eivät pääse vaurioitumaan.

50.Kiinnitä vedenpoistoletku takaisin paikalleen.

51.Kiinnitä vasen ilmaputki takaisin paikalleen. Tarvittaessa putkea on painettava hiukan ylöspäin, tai putkea on katkaistava (ks. nuolet kuvissa).

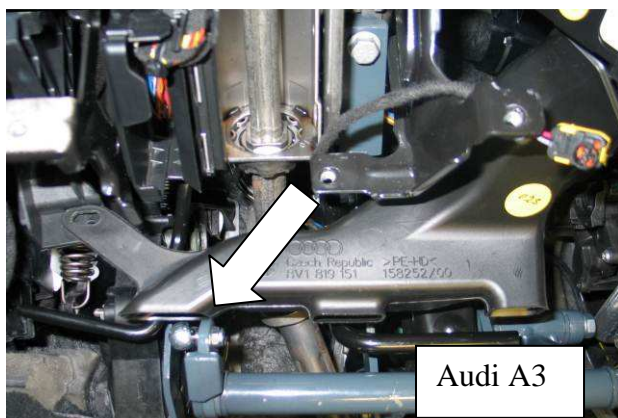

Audi A3

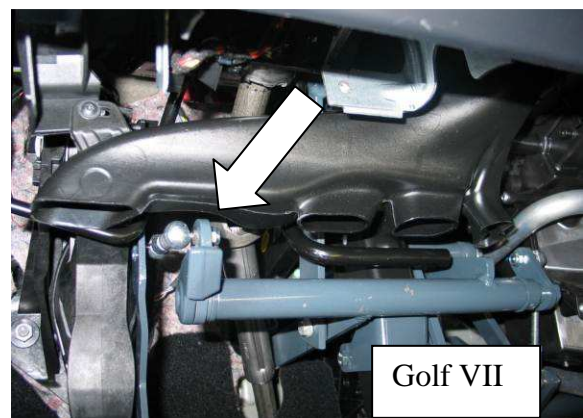

Golf VII

Luotu	200612	Nimi	Sackmann	Tarkastettu	Hyväksytty	C:\Users\stehar\AppData\Local\Microsoft\Windows\Temporary Internet Files\Content.Outlook\7NK1RXZS\VW_Golf_VII_ja_Audi_A3_V2S020412_FIN.doc	Sivu
Muokattu		Nimi		Merkle	Swyter	Versio: 1	11/13

52. Voitele kaikki opetuspolkimiston nivelet ja auton polkimistoon kiinnittyvät liitokset kevyesti öljyllä tai rasvalla.

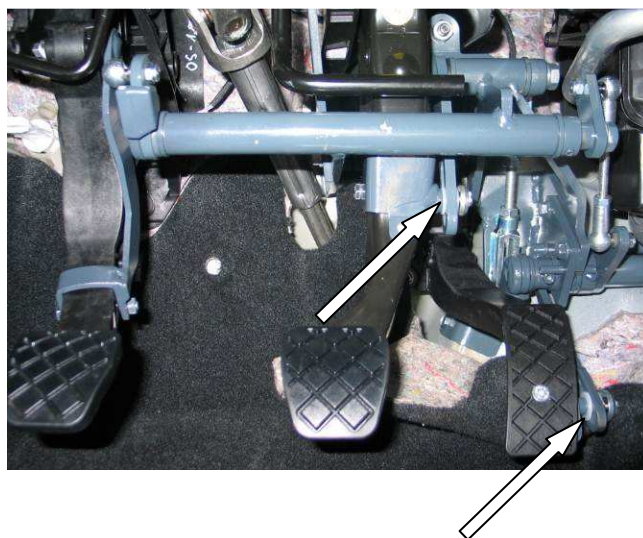
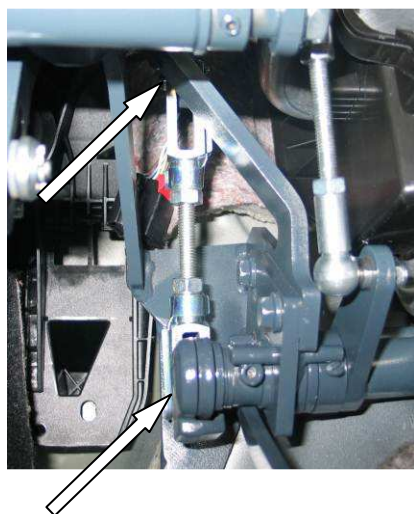

53. Varmista, että opetuspolkimiston kaikki osat pystyvät liikkumaan vapaasti eivätkä ota kiinni mihinkään.

54. Opetuspolkimiston asennussarjan mukana mahdollisesti toimitettua merkkilaitetta (katkaisin ja sumneri tai merkkivalo) ei Suomessa asenneta, joten saksalaisen ohjeen tämä tekstikohta on turha.

55. Laita vaimennusmatto mahdollisimman siististi takaisin paikalleen.

56. Leikkaa etumatkustajan jalkatilasta leikkaamaasi styropor-kappaletta siten, että saat asennettua sen takaisin.

57. Laita lattiamatto takaisin paikalleen; tee mattoon viillot kiinnitystukien alueelle.

58. Leikkaa kuljettajan jalkatilan verhousosaa opetuspolkimiston vaatimalla tavalla ja asenna verhousosa paikalleen.

59. Asenna keskikonsoli takaisin; leikkaa sitä opetuspolkimiston vaatimalla tavalla.

60. Tarkasta opetuspolkimiston toiminta ensin auto paikallaan ja vasta sitten koeajolla. Kiinnitä erityistä huomiota opetuspolkimiston akseleiden herkkäliikkeisyyteen ja varmista myös, etteivät opetuspolkimiston vivut ja välityksen osat ota kiinni mihinkään.

61. **Ota huomioon:** Ajo-opettajan kytkin- ja jarrupoljin voidaan kätevästi irrottaa opetuspolkimiston välitysakseleiden hammastuksista vetämällä sokkavivusta ja polkimia samalla oikealle painaen. Ajo-opettajan kaasupoljin voidaan irrottaa kiertämällä siipimutteri irti ja sitten poljinta sisätilan suuntaan vetäen. Irrota johdon pistoke. Kun ajo-opettajan polkimet **kiinnitetään takaisin paikoilleen**, varmista, että polkimet tulevat samaan asentoon kuin ne irrotettaessa olivat, sillä muutoin polkimien riittävä liikematka ei ole taattu.

62. Opetuspolkimisto voidaan irrottaa autosta kokonaan noudattamalla tätä asennusohjetta käänteisessä järjestyksessä.

63. Jos irrotettu opetuspolkimisto asennetaan myöhemmin samanlaiseen autoon, auton polkimiin kiinnitettävät opetuspolkimiston osat on turvallisuuden varmistamiseksi vaihdettava.

Luotu	200612	Nimi	Sackmann	Tarkastettu	Hyväksytty	C:\Users\stehar\AppData\Local\Microsoft\Windows\Temporary Internet Files\Content.Outlook\7NK1RXZS\VW_Golf_VII_ja_Audi_A3_V2S020412_FIN.doc	Sivu 12/13
Muokattu		Nimi		Merkle	Swyter	Versio: 1	

Opetuspolkimiston osien kuluneisuus ja kunto on tarkastettava. Kuluneet tai vaurioituneet osat on ehdottomasti vaihdettava. Kun tilaat varaosia, ilmoita opetuspolkimiston valmistenumero, jonka löydät tyyppikilvestä.

64.Jätä oheiset "Veigel-opetuspolkimiston käytön yleisohjeet" autoon. Näissä ohjeissa selostetaan mm. polkimiston huolto.

Luotu	200612	Nimi	Sackmann	Tarkastettu	Hyväksytty	C:\Users\stehar\AppData\Local\Microsoft\Windows\Temporary Internet Files\Content.Outlook\7NK1RXZS\VW_Golf_VII_ja_Audi_A3_V2S020412_FIN.doc	Sivu 13/13
Muokattu		Nimi		Merkle	Swyter	Versio: 1	