



## PARTS & SERVICE

**Wasserheizgeräte**  
**Water heaters**  
**Chauffages à eau**

**Ersatzteil-Liste**  
**Spare parts list**  
**Pièces de rechange**

**THERMO plus 160**  
**THERMO plus 230**  
**THERMO plus 300**  
**THERMO plus 350**

**THERMO plus Rail**

## Inhalt/Content/Content:

Variantenübersicht  
Variants overview  
Aperçu des variantes

Seite/page/page 3

Heizgerät  
Heater  
Appareil de chauffage

Bild/fig./Fig. 1 - 4

Elektrische Teile  
Electrical parts  
Pièces électriques

Bild/fig./Fig. 5

Kabelbäume  
Wiring harnesses  
Faisceaux des câbles

Bild/fig./Fig. 6 - 8

Normteile  
Standard parts  
Pièces normalisées

Seite/page/page 18



Notwendige Angaben zur schnellen Ersatzteilmittlung: /  
Required data for quick spare part identification:

Informations nécessaires pour la détermination rapide des pièces de rechange:

- Heizgeräte-Typ: z.B. Thermo plus 300 /  
- Heater type: e.g. Thermo plus 300 /  
- Type de chauffage

- Ausführung: z.B. 001 /  
- Model: e.g. 001 /  
- Modèle: par ex 001

- Artikel-Nr. oder Ident-Nr.: z.B. 11120613A /  
- Article no. or ident no.: e.g. 11120613A /  
- Numéro d'article ou numéro d'identification

<b>Valeo</b> Made in Germany		E1		122 00 0467
				10 05 7559
HEATER MODEL	Thermo Plus 300			
VOLTAGE / EL. POWER	24V / 90W			
HEAT FLOW RATE	30kW			
FUEL	Diesel			
MAX. OPERATING PRESSURE	2bar			
				
Part No. 11120613A	VERS.: 002	Serial No. 15055643		
Year of installation	2021 2022 2023			
<b>Valeo</b> Made in Germany				
SG 1589				
PART NO..		11120653A		
				

## Variantenübersicht / Variants overview / Aperçu des variantes

Heizgeräte-Typ Heater type Type de chauffage	Ausführung Model Modèle	Art.-Nr. Art. no. N° d'article	Düsenstockvorwärmung Nozzle block preheater Chauffage de porte-gicleur	Steuergerät Parametersatz Control unit parameter set jeu de paramètres de l'unité de contrôle	Steuergerät Control unit Boîtier électronique	Brennstoffschlauch S Fuel hose S Tuyau de combustible S	Brennstoffschlauch R Fuel hose R Tuyau de combustible R	Ersatzbrenner Replacement burner Brûleur de rechange
<i>n/v = nicht verfügbar / not available / non disponible</i>								
<b>Thermo plus 160</b>								
Thermo plus 160	.001	11144219	nein/no/non	11139234	11143512	n/v	n/v	11143508
<b>Thermo plus 230</b>								
Thermo plus 230	.001	11120600	nein/no/non	11120628	11120652	82234	82235	11122001
Thermo plus 230	.002	11120601	ja/yes/oui	11120628	11120652	82234	82235	11122002
Thermo plus 230	.003	11124119	ja/yes/oui	11120628	11120652	9002333	82235	11122002
Thermo plus 230	.004	11125600	ja/yes/oui	11120628	11120652	9002333	82235	11122002
Thermo plus 230	.005	11125658	ja/yes/oui	11124455	11125698	11116047	11116045	11125724
Thermo plus 230	.006	11126085	nein/no/non	11120628	11120652	9002333	82235	11122001
Thermo plus 230	.007	11137460	ja/yes/oui	11120628	11120652	92221	92222	11122002
Thermo plus 230	.008	n/v	n/v	n/v	n/v	n/v	n/v	n/v
Thermo plus 230	.009	11138872	ja/yes/oui	11139234	11139235	ohne/without/sans	ohne/without/sans	11139335
Thermo plus 230	.010	11140556	nein/no/non	11120628	11120652	9002333	82235	11122001
Thermo plus 230	.011	11140561	nein/no/non	11120628	11120652	9002333	82235	11122001
Thermo plus 230	.012	11140948	nein/no/non	11120628	11120652	82234	82235	11122001
Thermo plus 230	.013	11140949	ja/yes/oui	11120628	11120652	82234	82235	11122002
Thermo plus 230	.014	11120628	ja/yes/oui	11120628	11120652	n/v	n/v	n/v
Thermo plus 230	.015	11142746	ja/yes/oui	11120628	11120652	87787	82235	11122002
Thermo plus 230	.016	11145074	ja/yes/oui	11142345	11141426	82234	82235	11145212
Thermo plus 230	.017	11145590	ja/yes/oui	11142995	11145671	82234	82235	11145597
Thermo plus 230	.101	11143072	n/v	n/v	n/v	n/v	n/v	n/v
Thermo plus 230	.501	11141974	nein/no/non	11139234	11139235	n/v	n/v	11139335
Thermo plus 230	.502	11141975	ja/yes/oui	11139234	11139235	n/v	n/v	11139335
Thermo plus 230	.503	11141977	ja/yes/oui	11124455	11125698	n/v	n/v	11125724
<b>Thermo plus 300</b>								
Thermo plus 300	.001	11120612	nein/no/non	11120628	11120653	82234	82235	11122003
Thermo plus 300	.002	11120613	ja/yes/oui	11120628	11120653	82234	82235	11122004
Thermo plus 300	.003	11123817	ja/yes/oui	11120628	11120653	ohne/without/sans	ohne/without/sans	11122004
Thermo plus 300	.004	11124232	nein/no/non	11120628	11120653	9002333	82235	11122003
Thermo plus 300	.005	11124252	nein/no/non	11120628	n/v	900233	82235	11122003
Thermo plus 300	.006	11124233	nein/no/non	11120628	11120653	900233	82235	11122003
Thermo plus 300	.007	11124253	ja/yes/oui	11120628	11120653	9000233	82235	11122004
Thermo plus 300	.008	11125603	ja/yes/oui	11120628	11120653	9002333	82235	11122004
Thermo plus 300	.009	11125659	ja/yes/oui	11124455	11125699	11116047	11116045	11125725
Thermo plus 300	.010	11125907	ja/yes/oui	11120628	11120653	9000233	82235	11122004
Thermo plus 300	.011	11126086	nein/no/non	11120628	11120653	9002333	82235	11122003
Thermo plus 300	.012	11126190	nein/no/non	11120628	11120653	ohne/without/sans	ohne/without/sans	11122003

Fortsetzung nächste Seite / continued on next page / suite à la page suivante

# Thermo plus 160/230/300/350

Heizgeräte-Typ Heater type Type de chauffage	Ausführung Model Modèle	Art.-Nr. Art. no. N° d'article	Düsenstockvorwärmung Nozzle block preheater Chauffage de porte-gicleur	Steuergerät Parametersatz Control unit parameter set jeu de paramètres de l'unité de contrôle	Steuergerät Control unit Boîtier électronique	Brennstoffschlauch S Fuel hose S Tuyau de combustible S	Brennstoffschlauch R Fuel hose R Tuyau de combustible R	Ersatzbrenner Replacement burner Brûleur de rechange
Thermo plus 300	.013	11126191	ja/yes/oui	11120628	11120653	ohne/without/sans	ohne/without/sans	11122004
Thermo plus 300	.014	11137464	ja/yes/oui	11120628	11120653	92221	92222	11122004
Thermo plus 300	.015	11137790	nein/no/non	11120628	11120653	9002333	82235	11122003
Thermo plus 300	.016	11138873	nein/no/non	11139234	11139236	ohne/without/sans	ohne/without/sans	11139336
Thermo plus 300	.017	11138874	ja/yes/oui	11139234	11139236	ohne/without/sans	ohne/without/sans	11139337
Thermo plus 300	.018	11138875	nein/no/non	11139234	11139236	ohne/without/sans	ohne/without/sans	11139336
Thermo plus 300	.019	11138876	ja/yes/oui	11139234	11139236	ohne/without/sans	ohne/without/sans	11139337
Thermo plus 300	.020	11139278	ja/yes/oui	11139234	11139236	ohne/without/sans	ohne/without/sans	11140020
Thermo plus 300	.021	11139409	nein/no/non	11120628	11120653	ohne/without/sans	ohne/without/sans	11122003
Thermo plus 300	.022	11140560	nein/no/non	11120628	11120653	9002333	82235	11122003
Thermo plus 300	.023	11140710	nein/no/non	11120628	11120653	9002333	82235	11122003
Thermo plus 300	.024	11140953	nein/no/non	11120628	11120653	82234	82235	11122003
Thermo plus 300	.025	11140954	ja/yes/oui	11120628	11120653	82234	82235	11122004
Thermo plus 300	.026	neu/new/nouveau	nein/no/non	11120628	11120653	9002333	82235	11122003
Thermo plus 300	.027	11141298	n/v	n/v	n/v	n/v	n/v	n/v
Thermo plus 300	.028	11142372	nein/no/non	11142345	11141427	82234	82235	11144617
Thermo plus 300	.029	11142747	ja/yes/oui	11120628	11120653	87787	xxx	11122004
Thermo plus 300	.030	11142860	ja/yes/oui	11142345	11141427	82234	82235	11144618
Thermo plus 300	.031	11142916	ja/yes/oui	11142996	11142997	xxx	xxx	11144614
Thermo plus 300	.032	11142919	nein/no/non	11142996	11143032	11118060	11118059	11144613
Thermo plus 300	.033	11142920	nein/no/non	11142996	11142997	11118060	11118059	11144614
Thermo plus 300	.034	11142921	nein/no/non	11142996	11142997	11118060	11118059	11144613
Thermo plus 300	.035	11142922	nein/no/non	11142996	11142997	11118060	11118059	xxx
Thermo plus 300	.036	11143274	nein/no/non	11142996	11142997	11118060	11118059	11144613
Thermo plus 300	.037	11143275	nein/no/non	11142996	11142997	xxx	xxx	11144613
Thermo plus 300	.038	11144638	nein/no/non	11142996	11142997	xxx	xxx	11144613
Thermo plus 300	.039	11144632	nein/no/non	11142996	11142997	xxx	xxx	11144613
Thermo plus 300	.040	11144633	ja/yes/oui	11142996	11142997	xxx	xxx	11144614
Thermo plus 300	.041	11144680	ja/yes/oui	11120628	11120653	82234	82234	11122004
Thermo plus 300	.042	11145072	nein/no/non	11142345	11141427	82234	82235	11145213
Thermo plus 300	.043	11145591	nein/no/non	11142995	11145672	82234	82235	11145596
Thermo plus 300	.101	11143078	nein/no/non	11142996	11143032	xxx	xxx	11144563
Thermo plus 300	.102	11143084	nein/no/non	11142996	11143032	xxx	xxx	11144563
Thermo plus 300	.103	11143085	nein/no/non	11142996	11143032	xxx	xxx	11144563
Thermo plus 300	.104	11143209	ja/yes/oui	11142996	11143032	xxx	xxx	11144565
Thermo plus 300	.111	11143090	nein/no/non	11142996	11143032	xxx	xxx	11144563
Thermo plus 300	.112	11143130	nein/no/non	11142996	11143032	xxx	xxx	11144563
Thermo plus 300	.501	11141978	nein/no/non	11139234	11139236	xxx	xxx	11139336
Thermo plus 300	.502	11141979	ja/yes/oui	11139234	11139236	xxx	xxx	11139337

Fortsetzung nächste Seite / continued on next page / suite à la page suivante

# Thermo plus 160/230/300/350

Heizgeräte-Typ Heater type Type de chauffage	Ausführung Model Modèle	Art.-Nr. Art. no. N° d'article	Düsenstockvorwärmung Nozzle block preheater Chauffage de porte-gicleur	Steuergerät Parametersatz Control unit parameter set jeu de paramètres de l'unité de contrôle	Steuergerät Control unit Boîtier électronique	Brennstoffschlauch S Fuel hose S Tuyau de combustible S	Brennstoffschlauch R Fuel hose R Tuyau de combustible R	Ersatzbrenner Replacement burner Brûleur de rechange
Thermo plus 300	.503	11141980	ja/yes/oui	11124455	11125699	xxx	xxx	11125725
<b>Thermo plus 350</b>								
Thermo plus 350	.001	11120614	nein/no/non	11120628	11120654	82234	82235	11122005
Thermo plus 350	.002	11120615	ja/yes/oui	11120628	11120654	82234	82235	11122006
Thermo plus 350	.003	11123511	ja/yes/oui	11120628	11120654	without	without	11122006
Thermo plus 350	.004	11124227	ja/yes/oui	11120628	11120654	9002333	82235	11122006
Thermo plus 350	.005	11125604	ja/yes/oui	11120628	11120654	9002333	82235	11122006
Thermo plus 350	.006	11125660	ja/yes/oui	11124455	11125700	11116047	11116045	11125726
Thermo plus 350	.007	11126192	nein/no/non	11120628	11120654	ohne/without/sans	ohne/without/sans	11122005
Thermo plus 350	.008	11126193	ja/yes/oui	11120628	11120654	ohne/without/sans	ohne/without/sans	11122006
Thermo plus 350	.009	11137465	ja/yes/oui	11120628	11120654	92221	92222	11122006
Thermo plus 350	.010	11140558	nein/no/non	11120628	11120654	9002333	82235	11122005
Thermo plus 350	.011	11140559	nein/no/non	11120628	11120654	9002333	82235	11122005
Thermo plus 350	.012	11140955	nein/no/non	11120628	11120654	82234	82235	11122005
Thermo plus 350	.013	11140956	ja/yes/oui	11120628	11120654	82234	82235	11122006
Thermo plus 350	.014	neu/new/nouveau	ja/yes/oui	11120628	11120653	9002333	82235	11122006
Thermo plus 350	.015	11141859	nein/no/non	11139234	11139237	ohne/without/sans	ohne/without/sans	11141869
Thermo plus 350	.016	11141863	nein/no/non	11139234	11139237	ohne/without/sans	ohne/without/sans	11141869
Thermo plus 350	.017	11142244	ja/yes/oui	11120628	11120654	9002333	82235	11122006
Thermo plus 350	.018	11142317	nein/no/non	11120628	11120654	9002333	82235	11122005
Thermo plus 350	.019	11142369	nein/no/non	11142345	11141428	82234	82235	11144615
Thermo plus 350	.020	11142370	nein/no/non	11142345	11141428	82234	82235	11144615
Thermo plus 350	.021	11142371	ja/yes/oui	11142345	11141428	82234	82235	11145616
Thermo plus 350	.022	11142582	nein/no/non	11120628	11120654	11123873	11123873	11122005
Thermo plus 350	.023	11142749	ja/yes/oui	11120628	11120654	87787	82235	11122006
Thermo plus 350	.101	11143087	nein/no/non	11142996	11143033	n/v	n/v	11144572
Thermo plus 350	.102	11144467	nein/no/non	11142996	11143033	n/v	n/v	11144572
Thermo plus 350	.111	11143131	nein/no/non	11142996	11143033	n/v	n/v	11144572
Thermo plus 350	.112	11143132	nein/no/non	11142996	11143033	n/v	n/v	11144572
Thermo plus 350	.113	11144371	nein/no/non	11142996	11143033	n/v	n/v	11144572
Thermo plus 350	.501	11141981	nein/no/non	11139234	11139237	n/v	n/v	11141869
Thermo plus 350	.502	11141982	ja/yes/oui	11139234	11139237	n/v	n/v	11140020
Thermo plus 350	.503	11141983	ja/yes/oui	11124455	11125700	n/v	n/v	11125726

Normteile ab Pos. 100 siehe Seite 18  
 Standard parts from item no. 100 see page 18  
 Les pièces normalisées à partir du repère no. 100 voir page 18

**Bild/fig./Fig. 1**

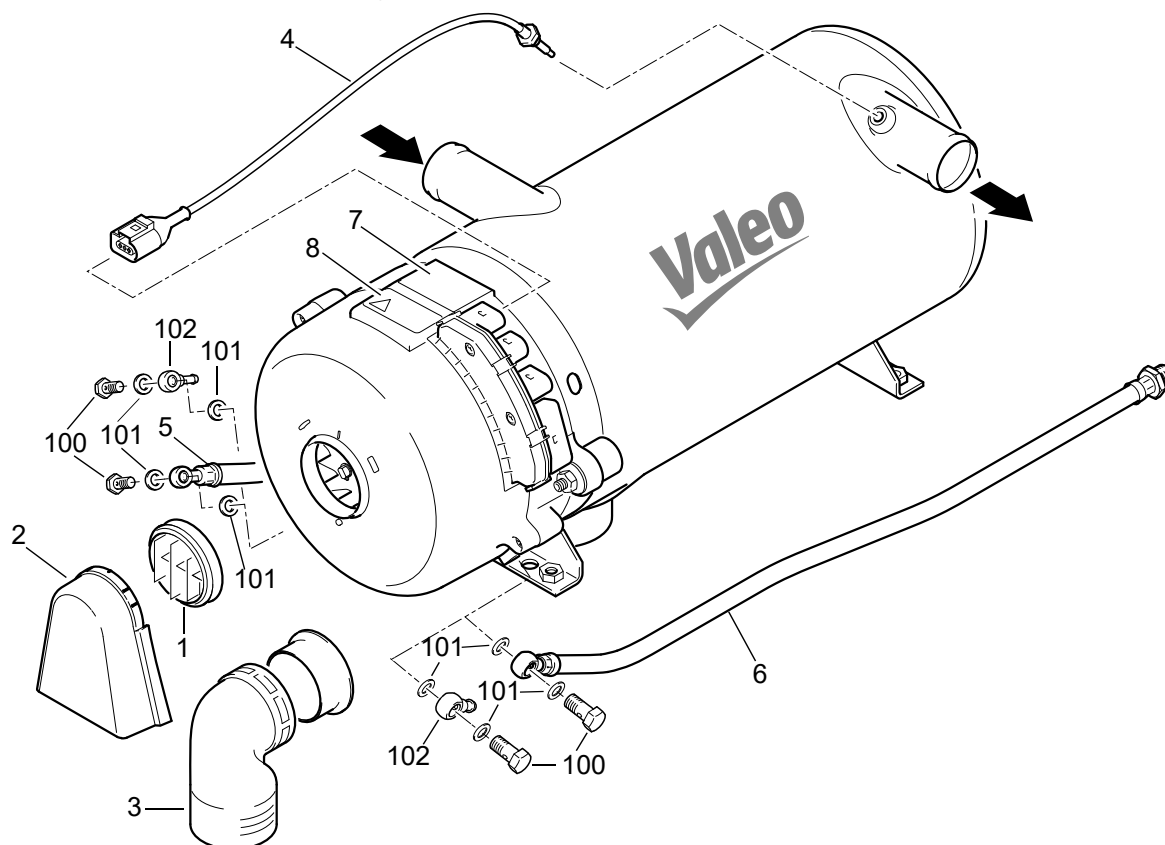

Pos. Item Repère	Stück Quantity Nombre	Art.-Nr. Art. no. N° d'article	Benennung	Designation Désignation	Bemerkungen Remarks Remarques
------------------------	-----------------------------	--------------------------------------	-----------	----------------------------	-------------------------------------

Heizgerät / heater / appareil de chauffage

1	1	20819B	<b>Gitter</b>	grid grille	
2	1	20818B	<b>Spritzschutz</b>	splash guard protection anti-projections	
3	1	11113052A	<b>Brennluft-Krümmen, ET-Kit</b>	combustion air elbow, spare parts kit coude d'aspiration d'air, kit P.R.	beinhaltet Adapter 82315_, Krümmen 101404Z und Schlauchschelle 285560Z includes adapter 82315_, heating air elbow 101404Z and hose clamp 285560Z inclus l'adaptateur 82315_, le coude 101404Z et le collier de serrage 285560Z
4	1	11113837D	<b>Temperatursensorik</b>	temperature sensors sonde de température	
5	1	82234C	<b>Brennstoffschlauch (S) 600lg</b>	fuel supply line tuyau de combustible (aspiration)	
6	1	82235C	<b>Brennstoffschlauch (R) 600lg</b>	fuel return line tuyau de combustible (retour)	
7	1	---	<b>Typschild</b>	model plate étiquette type	kein Ersatzteil / no spare part / pas de pièce de rechange
8	1	2710487B	<b>Warnschild</b>	warning placard étiquette d'avertissement	

Normteile ab Pos. 100 siehe Seite 18  
 Standard parts from item no. 100 see page 18  
 Les pièces normalisées à partir du repère no. 100 voir page 18

**Bild/fig./Fig. 2**

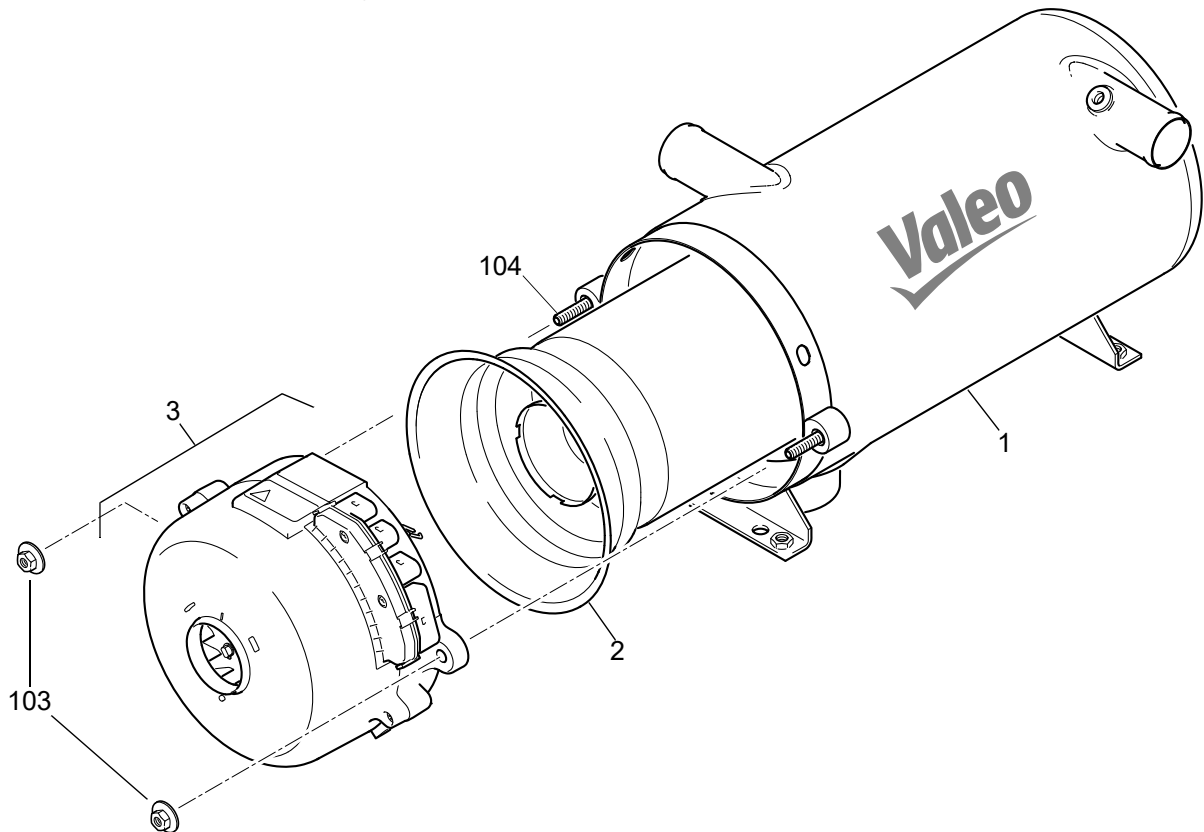

Pos. Item Rep.	Stück/ Quantity Nombre				Art.-Nr. Art. no. N° d'article	Benennung	Designation Désignation	Bemerkungen Remarks Remarques
	160	230	300	350				
<b>Heizgerät / heater / appareil de chauffage</b>								
1	1	1	1	1	11120391C	<b>Wärmeübertrager</b>	heat exchanger échangeur de chaleur	
2	1				2710227C	<b>Brennkammer 16 kW</b>	combustion chamber tube de combustion	
2		1	1		11114186B	<b>Brennkammer 23 - 30 kW</b>	combustion chamber tube de combustion	ACHTUNG: darf nicht für Bahnapplika- tionen 23-35 kW verwendet werden! ATTENTION: Must not be used for rail applications 23-35 kW. Interdit pour applications chemin de fer, 23 - 35 kW
2				1	2710229B	<b>Brennkammer 35 kW</b>	combustion chamber tube de combustion	ACHTUNG: muss für alle Bahnapplika- tionen 23-35 kW verwendet werden! ATTENTION: Must be used for all rail applications 23-35kW. Impératif pour les applications chemin de fer, 23 - 35 kW
3	1				11143508A	<b>Ersatzbrenner Thermo plus 160</b>	replacement burner Thermo plus 160 brûleur en remplacement Thermo plus 160	Verwendung siehe Variantenübersicht usage see variants overview utilisation voir aperçu des variantes
3	1				11143509A	<b>Ersatzbrenner Thermo plus 160 mit Düsenstockvorwärmung</b>	replacement burner Thermo plus 160 with nozzle block preheater brûleur en remplacement Thermo plus 160 avec chauffage du porte-gicleur	Verwendung siehe Variantenübersicht usage see variants overview utilisation voir aperçu des variantes
3		1			11122001A	<b>Ersatzbrenner Thermo plus 230</b>	replacement burner Thermo plus 230 brûleur en remplacement Thermo plus 230	Verwendung siehe Variantenübersicht usage see variants overview utilisation voir aperçu des variantes



# Thermo plus 160/230/300/350

Pos. Item Rep.	Stück/ Quantity Nombre				Art.-Nr. Art. no. N° d'article	Benennung	Designation Désignation	Bemerkungen Remarks Remarques
	160	230	300	350				
3		1			11122002A	<b>Ersatzbrenner Thermo plus 230</b> mit Düsenstockvorwärmung	replacement burner Thermo plus 230 with nozzle block preheater brûleur en remplacement Thermo plus 230 avec chauffage du porte-gicleur	Verwendung siehe Variantenübersicht usage see variants overview utilisation voir aperçu des variantes
3			1		11122003A	<b>Ersatzbrenner Thermo plus 300</b>	replacement burner Thermo plus 300 brûleur en remplacement Thermo plus 300	Verwendung siehe Variantenübersicht usage see variants overview utilisation voir aperçu des variantes
3			1		11122004A	<b>Ersatzbrenner Thermo plus 300</b> mit Düsenstockvorwärmung	replacement burner Thermo plus 300 with nozzle block preheater brûleur en remplacement Thermo plus 300 avec chauffage du porte-gicleur	Verwendung siehe Variantenübersicht usage see variants overview utilisation voir aperçu des variantes
3				1	11122005A	<b>Ersatzbrenner Thermo plus 350</b>	replacement burner Thermo plus 350 brûleur en remplacement Thermo plus 350	Verwendung siehe Variantenübersicht usage see variants overview utilisation voir aperçu des variantes
3				1	11122006A	<b>Ersatzbrenner Thermo plus 350</b> mit Düsenstockvorwärmung	replacement burner Thermo plus 350 with nozzle block preheater brûleur en remplacement Thermo plus 350 avec chauffage du porte-gicleur	Verwendung siehe Variantenübersicht usage see variants overview utilisation voir aperçu des variantes
3		1			11125724A	<b>Ersatzbrenner Thermo plus 230 RAIL</b> mit Düsenstockvorwärmung	replacement burner Thermo plus 230 RAIL with nozzle block preheater brûleur en remplacement Thermo plus 230 RAIL avec chauffage du porte-gicleur	Verwendung siehe Variantenübersicht usage see variants overview utilisation voir aperçu des variantes
3			1		11125725A	<b>Ersatzbrenner Thermo plus 300 RAIL</b> mit Düsenstockvorwärmung	replacement burner Thermo plus 300 RAIL with nozzle block preheater brûleur en remplacement Thermo plus 300 RAIL avec chauffage du porte-gicleur	Verwendung siehe Variantenübersicht usage see variants overview utilisation voir aperçu des variantes
3				1	11125726A	<b>Ersatzbrenner Thermo plus 350 RAIL</b> mit Düsenstockvorwärmung	replacement burner Thermo plus 350 RAIL with nozzle block preheater brûleur en remplacement Thermo plus 350 RAIL avec chauffage du porte-gicleur	Verwendung siehe Variantenübersicht usage see variants overview utilisation voir aperçu des variantes
3		1			11139335A	<b>Ersatzbrenner Thermo plus 230 70-85</b> mit Düsenstockvorwärmung	replacement burner Thermo plus 230 70-85 with nozzle block preheater brûleur en remplacement Thermo plus 230 70-85 avec chauffage du porte-gicleur	Volvo Verwendung siehe Variantenübersicht usage see variants overview utilisation voir aperçu des variantes
3			1		11139336A	<b>Ersatzbrenner Thermo plus 300 70-85</b>	replacement burner Thermo plus 300 70-85 brûleur en remplacement Thermo plus 300 70-85	Volvo Verwendung siehe Variantenübersicht usage see variants overview utilisation voir aperçu des variantes
3			1		11139337A	<b>Ersatzbrenner Thermo plus 300 70-85</b> mit Düsenstockvorwärmung	replacement burner Thermo plus 300 70-85 with nozzle block preheater brûleur en remplacement Thermo plus 300 70-85 avec chauffage du porte-gicleur	Volvo Verwendung siehe Variantenübersicht usage see variants overview utilisation voir aperçu des variantes
3			1		11140020A	<b>Ersatzbrenner Thermo plus 300 RAIL 70-85</b> mit Düsenstockvorwärmung	replacement burner Thermo plus 350 RAIL 70-85 with nozzle block preheater brûleur en remplacement Thermo plus 350 RAIL 70-85 avec chauffage du porte-gicleur	Verwendung siehe Variantenübersicht usage see variants overview utilisation voir aperçu des variantes
3					--	<b>weitere Ersatzbrenner</b>	further replacement burners autres brûleurs de remplacement	siehe Variantenliste see variants overview voir aperçu des variantes



Normteile ab Pos. 100 siehe Seite 18  
 Standard parts from item no. 100 see page 18  
 Les pièces normalisées à partir du repère no. 100 voir page 18

**Bild/fig./Fig. 3**

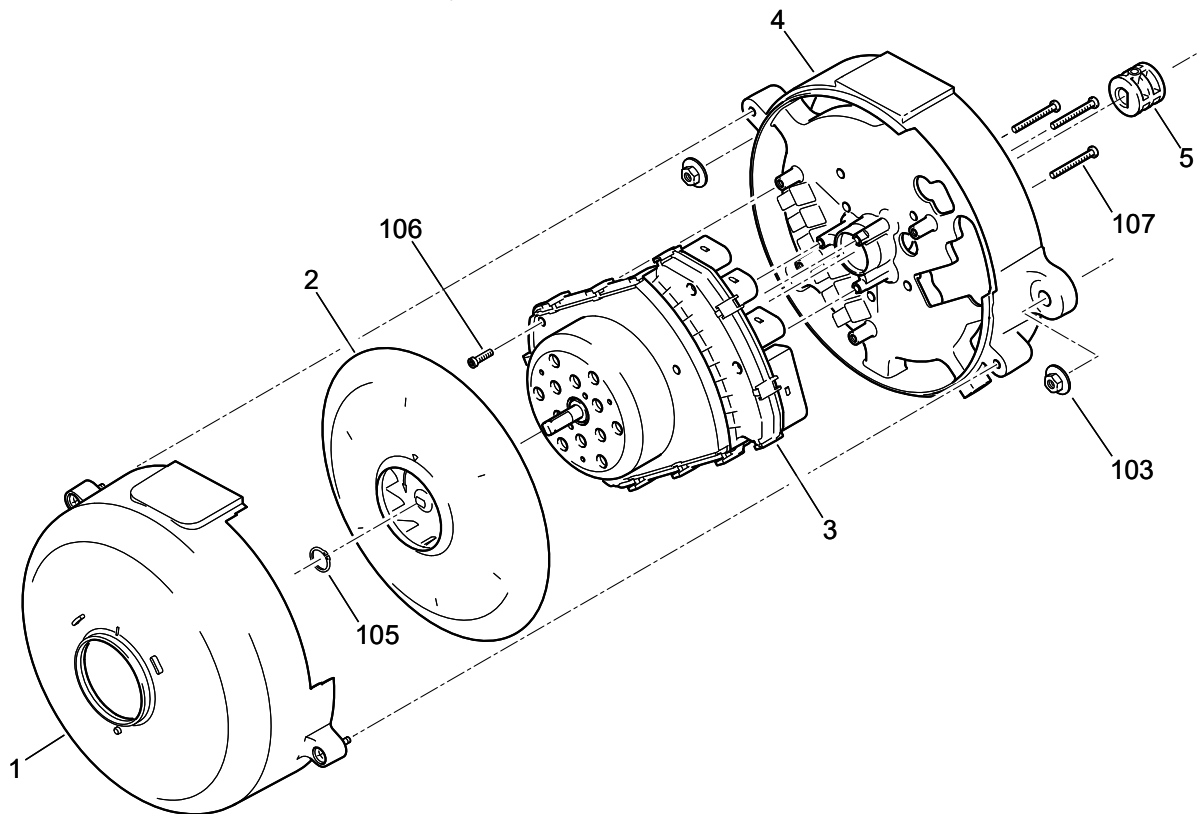

Pos. Item Rep.	Stück/ Quantity Nombre				Art.-Nr. Art. no. N° d'article	Benennung	Designation Désignation	Bemerkungen Remarks Remarques
	160	230	300	350				
<b>Heizgerät / heater / appareil de chauffage</b>								
1	1	1	1	1	11119984A	<b>Haube</b>	hood capot	
2	1	1	1	1	11113053A	<b>Lüfter</b>	fan turbine à air	inkl. Pos. 105 incl. item 105 inclus item 105
3	1				11143512A	<b>Steuergerät, SG1589 16kW, programmiert</b>	control unit SG1589 16kW, coded boîtier électronique, SG 1589 16kW, programmation	Verwendung siehe Variantenübersicht usage see variants overview utilisation voir aperçu des variantes
3		1			11120652B	<b>Steuergerät, SG1589 23kW, programmiert</b>	control unit SG1589 23kW, coded boîtier électronique, SG 1589 23kW, programmation	Verwendung siehe Variantenübersicht usage see variants overview utilisation voir aperçu des variantes
3			1		11120653B	<b>Steuergerät, SG1589 30kW, programmiert</b>	control unit SG1589 30kW, coded boîtier électronique, SG 1589 30kW, programmation	Verwendung siehe Variantenübersicht usage see variants overview utilisation voir aperçu des variantes
3				1	11120654B	<b>Steuergerät, SG1589 35kW, programmiert</b>	control unit SG1589 35kW, coded boîtier électronique, SG 1589 35kW, programmation	Verwendung siehe Variantenübersicht usage see variants overview utilisation voir aperçu des variantes
3		1			11125698B	<b>Steuergerät, SG1589 23kW RAIL, programmiert</b>	control unit SG1589 23kW RAIL, coded boîtier électronique, SG 1589 23kW RAIL, programmation	Verwendung siehe Variantenübersicht usage see variants overview utilisation voir aperçu des variantes

Normteile ab Pos. 100 siehe Seite 18  
 Standard parts from item no. 100 see page 18  
 Les pièces normalisées à partir du repère no. 100 voir page 18

**Bild/fig./Fig. 3a**

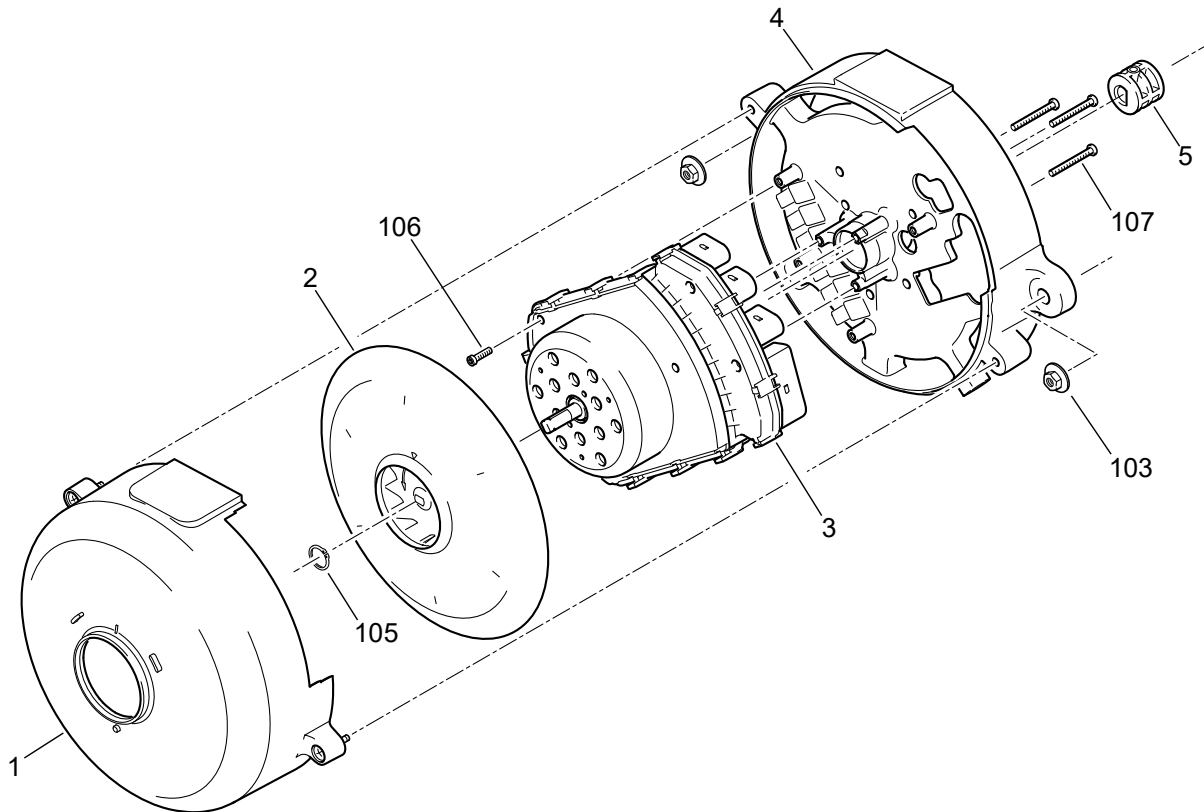

Pos. Item Rep.	Stück/ Quantity Nombre				Art.-Nr. Art. no. N° d'article	Benennung	Designation Désignation	Bemerkungen Remarks Remarques
	160	230	300	350				
<b>Heizgerät / heater / appareil de chauffage</b>								
3			1		11125699B	<b>Steuergerät, SG1589 30kW RAIL, programmiert</b>	control unit SG1589 30kW RAIL, coded boîtier électronique, SG 1589 30kW RAIL, programmation	Verwendung siehe Variantenübersicht usage see variants overview utilisation voir aperçu des variantes
3				1	11125700B	<b>Steuergerät, SG1589 35kW RAIL, programmiert</b>	control unit SG1589 35kW RAIL, coded boîtier électronique, SG 1589 35kW RAIL, programmation	Verwendung siehe Variantenübersicht usage see variants overview utilisation voir aperçu des variantes
3		1			11139235B	<b>Steuergerät, SG1589 23kW 70-85, programmiert</b>	control unit SG1589 23kW 70-85, coded boîtier électronique, SG 1589 23kW 70-85, programmation	Volvo Verwendung siehe Variantenübersicht usage see variants overview utilisation voir aperçu des variantes
3			1		11139236B	<b>Steuergerät, SG1589 30kW 70-85, programmiert</b>	control unit SG1589 30kW 70-85, coded boîtier électronique, SG 1589 30kW 70-85, programmation	Volvo Verwendung siehe Variantenübersicht usage see variants overview utilisation voir aperçu des variantes
3				1	11139237B	<b>Steuergerät, SG1589 35kW 70-85, programmiert</b>	control unit SG1589 35kW 70-85, coded boîtier électronique, SG 1589 35kW 70-85, programmation	Volvo Verwendung siehe Variantenübersicht usage see variants overview utilisation voir aperçu des variantes
3					--	<b>weitere Steuergeräte</b>	further control units autres unités de contrôle	siehe Variantenliste see variants overview voir aperçu des variantes
4	1	1	1	1	--	<b>Gehäuse</b>	housing carter	kein Ersatzteil no spare part pas de pièce de rechange
5	1	1	1	1	11117847B	<b>Kupplung</b>	coupling accouplement	

Normteile ab Pos. 100 siehe Seite 18  
 Standard parts from item no. 100 see page 18  
 Les pièces normalisées à partir du repère no. 100 voir page 18

**Bild/fig./Fig. 4**

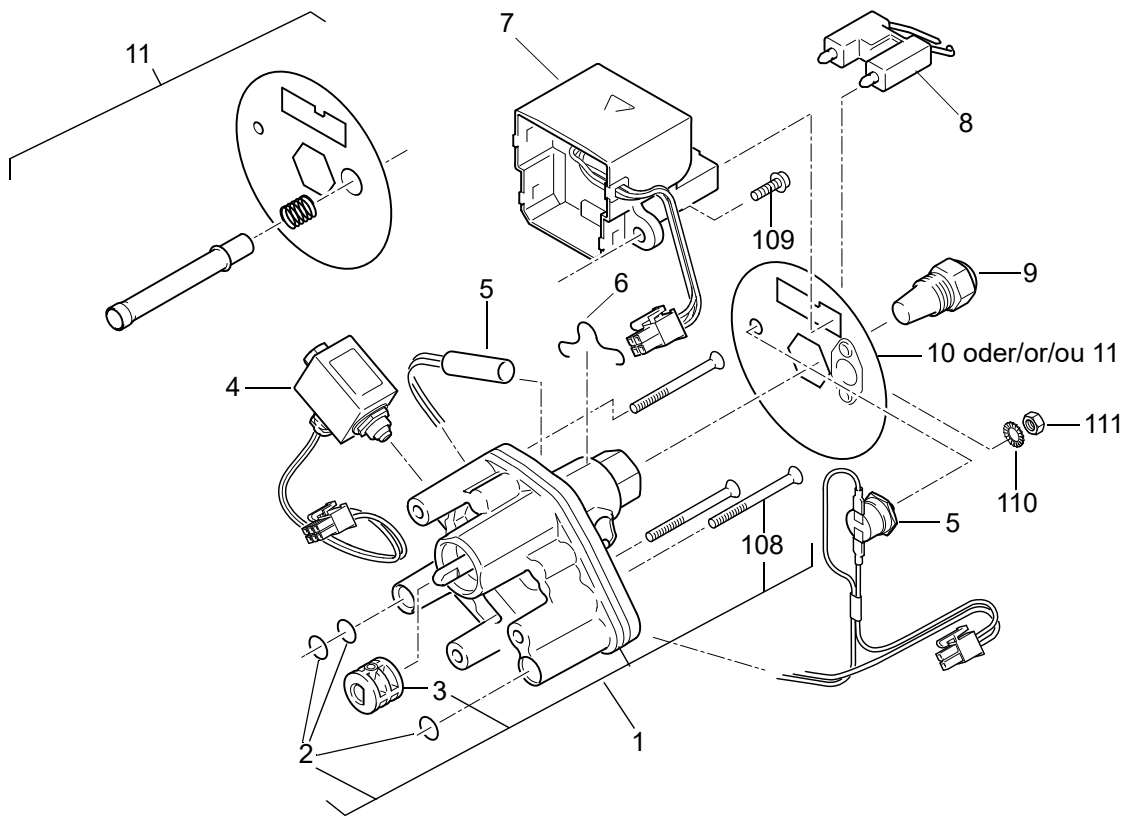

Pos. Item Rep.	Stück/ Quantity Nombre				Art.-Nr. Art. no. N° d'article	Benennung	Designation Désignation	Bemerkungen Remarks Remarques
	160	230	300	350				
<b>Heizgerät / heater / appareil de chauffage</b>								
1	1				11144439A	<b>Brennstoffpumpe 16kW / Kit</b>	fuel pump 16kW / kit pompe à combustible 16kW / kit	inkl. Dichtungen (2) Kupplung (3) und Befestigungsschrauben (108) / incl. gasket fuel pump (2) clutch (3) and attaching screws (108) / inclus joints de pompe à combustible (2) accouplement (3) et vis de fixation (108)
1		1	1	1	11118536D	<b>Brennstoffpumpe 23-35kW / Kit</b>	fuel pump 20-35kW / kit pompe à combustible 20-35kW / kit	
2	1	1	1	1	11113051A	<b>Dichtung Brennstoffpumpe / ET-Kit</b>	gasket fuel pump / kit SP kit P.R. joints de pompe à combustible	
3					11117847B	<b>Kupplung</b>	coupling accouplement	
4	1	1	1	3	11115301A	<b>Magnetventil / ET-Kit</b>	solenoid valve / kit SP kit P.R. électrovanne	Magnetventil 11115518_ mit Transportverpackung / solenoid valve 11115518_ with transport packaging / électrovanne 11115518_ avec emballage de transport
5	1	1	1	1	11142520A	<b>Heizpatrone 80W mit Thermostat / ET-Kit</b>	heating cartridge 80W w. thermostat / kit SP élément de chauffage 80W, kit P.R. avec thermostat	inkl. Pos. 6, 110 und 111 incl. item 6, 110 and 111 inclus item 6, 110 et 111
6	1	1	1	1	19723B	<b>Haltebügel</b>	mounting bracket supports de fixation	
7	1	1	1	1	11114862E	<b>Zündfunkengeber</b>	electronic ignition unit bobine d'allumage	
8	1	1	1	1	14846E	<b>Zündelectrode</b>	ignition electrode électrode d'allumage	

Normteile ab Pos. 100 siehe Seite 18  
 Standard parts from item no. 100 see page 18  
 Les pièces normalisées à partir du repère no. 100 voir page 18

**Bild/fig./Fig. 4a**

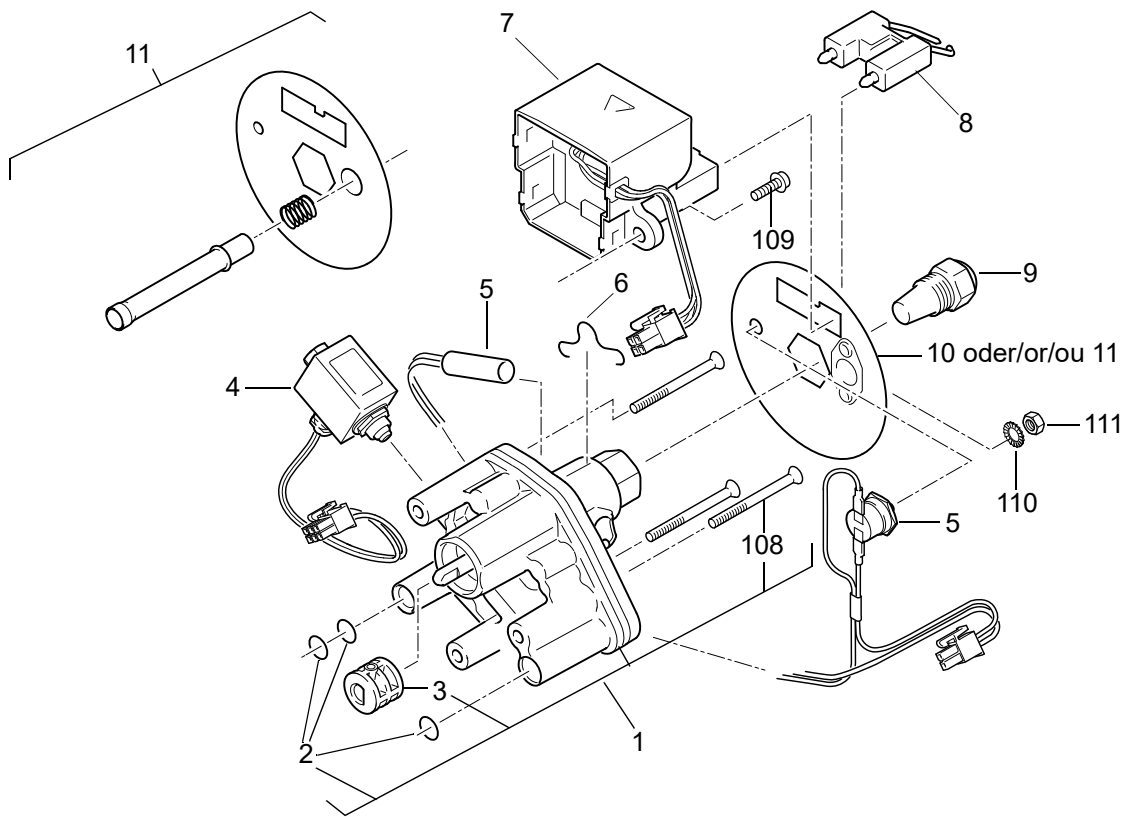

Pos. Item Rep.	Stück/ Quantity Nombre				Art.-Nr. Art. no. N° d'article	Benennung	Designation Désignation	Bemerkungen Remarks Remarques
	160	230	300	350				
9	1				2710233B	<b>Brennerdüse, 16 kW</b>	fuel nozzle, 16 kW gicleur 16 kW	
9		1			2710234B	<b>Brennerdüse, 23 kW</b>	fuel nozzle, 23 kW gicleur 23 kW	DropStop Düsen siehe Technical Updates (TI) DOK70103 -> <a href="http://www.valeo-thermalbus.com">www.valeo-thermalbus.com</a>
9			1		2710235B	<b>Brennerdüse, 30 kW</b>	fuel nozzle, 30 kW gicleur 30 kW	DropStop fuel nozzles see Technical Updates (TI) DOK70103 -> <a href="http://www.valeo-thermalbus.com">www.valeo-thermalbus.com</a>
9				1	2710236B	<b>Brennerdüse, 35 kW</b>	fuel nozzle, 35 kW gicleur 35 kW	
10a	1	1	1	1	11118156A	<b>Scheibe -E</b>	disc -E disque brûleur	für Geräte mit Düsenstockvorwärmung / for devices with nozzle block preheater / pour brûleur avec dispositif de préchauffage du porte-gicleur
10b no fig.	1	1	1	1	11123694A	<b>Scheibe -S Kit</b>	disc -S kit disque brûleur	für Geräte ohne Düsenstockvorwärmung / for devices without nozzle block preheater / pour brûleur sans dispositif de préchauffage du porte-gicleur
11a no fig.	1	1	1	1	11136327A	<b>Staubschutzkit</b>	dust protection kit kit de protection contre les poussières	inkl. Feder, Scheibe, Rohr und Montageanweisung, 11b mit Loch für Befestigung Thermostat Heizpatrone
11b	1	1	1	1	11136328A	<b>Staubschutzkit DSV</b>	dust protection kit (devices with nozzle block preheater) kit de protection contre les poussières (pour les appareils avec réchauffage du porte-gicleur)	incl. ressort, disque, tube protectrice et Notice de Montage, 11b avec trou pour fixation thermostat cartouche chauffante

Normteile ab Pos. 100 siehe Seite 18  
 Standard parts from item no. 100 see page 18  
 Les pièces normalisées à partir du repère no. 100 voir page 18

**Bild/fig./Fig. 5**

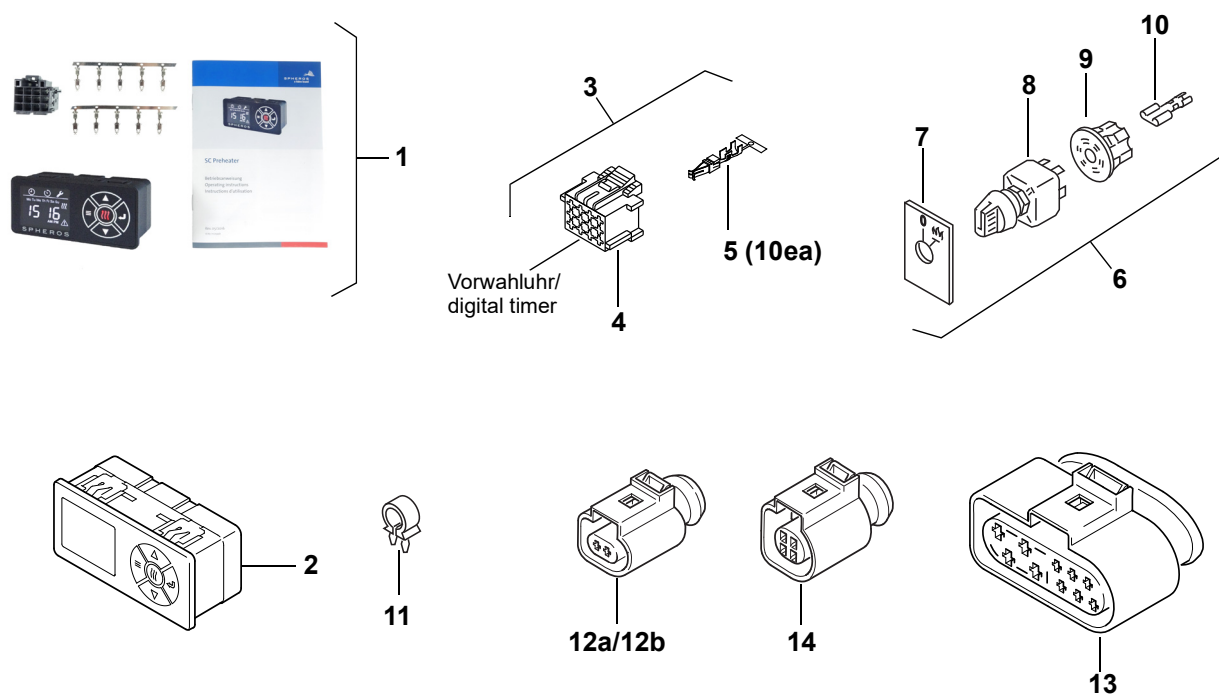

Pos. Item Repère	Stück Quantity Nombre	Art.-Nr. Art. no. N° d'article	Benennung	Designation Désignation	Bemerkungen Remarks Remarques
1	1	11122850A	<b>Vorwahluhr SC Preheater / Kit</b>	preselection timer 24V / kit programmateur standard 24 V / kit	mit Bedienungsanleitung + Pos. 3 with operating instructions + pos. 3 avec Notice d'utilisation + Pos. 3
2	1	11120932C	<b>Vorwahluhr SC Preheater</b>	preselection timer SC Preheater programmateur SC Preheater	
3	1	88191A	<b>Anschlusskit Vorwahluhr</b>	connection kit timer kit de connexion pour programmateur	Pos. 4 - 1x, Pos. 5 - 10x
4	1	87440A	<b>Steckhülsegehäuse, 12-polig</b>	connector female, 12 pole connecteur femelle, 12 voies	
5	1	33613A	• <b>Buchsenkontakt</b>	female contact contact femelle	
6	1	2711011A	<b>Schalter kpl. 24V</b>	switch assy, cpl. 24V interrupteur complet 24V	
7	1	2710821A	• <b>Schild</b>	plate étiquette	
8	1	2710469A	• <b>Schalter mit Lampe 24 V</b>	switch with light bulb 24V interrupteur avec lampe 24 V	
9	1	105365Z	• <b>Steckergehäuse zentral</b>	connector housing central boîtier de connecteur central	
10	6	176591Z	• <b>Flachsteckhülse</b>	flat plug sleeve connecteur à douille plate	

Normteile ab Pos. 100 siehe Seite 18  
 Standard parts from item no. 100 see page 18  
 Les pièces normalisées à partir du repère no. 100 voir page 18

**Bild/fig./Fig. 5a**

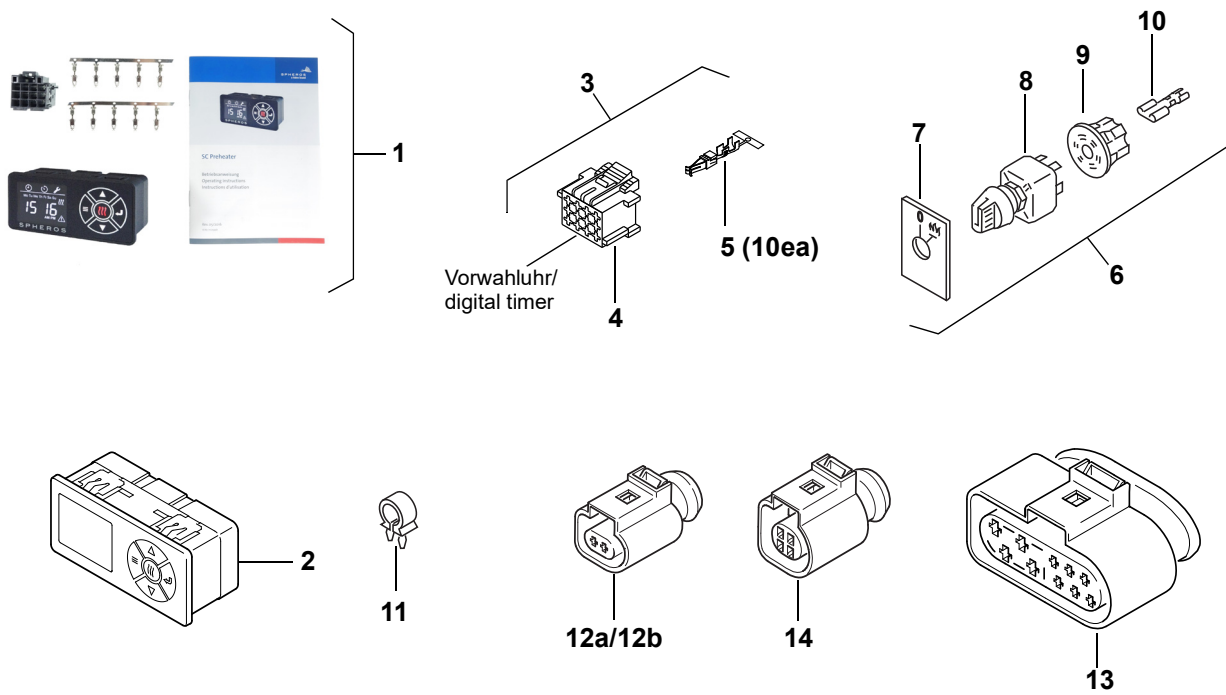

Pos. Item Repère	Stück Quantity Nombre	Art.-Nr. Art. no. N° d'article	Benennung	Designation Désignation	Bemerkungen Remarks Remarques
11	1	20160A	<b>Klemmschelle D17</b>	clamp collier de serrage	
12a	1	11114939C	<b>Stecker P</b>	connector P connecteur P	
12b	1	11113969A	<b>Stecker P (Blindstecker)</b>	connector P (blind plug) connecteur P (vide)	
13	1	11120719B	<b>Stecker C</b>	connector C connecteur C	
14	1	11119375B	<b>Stecker D</b>	connector D connecteur D	Blindstecker Diagnose blind plug diagnose bouchon diagnostic

Normteile ab Pos. 100 siehe Seite 18  
 Standard parts from item no. 100 see page 18  
 Les pièces normalisées à partir du repère no. 100 voir page 18

**Bild/fig./Fig. 6**

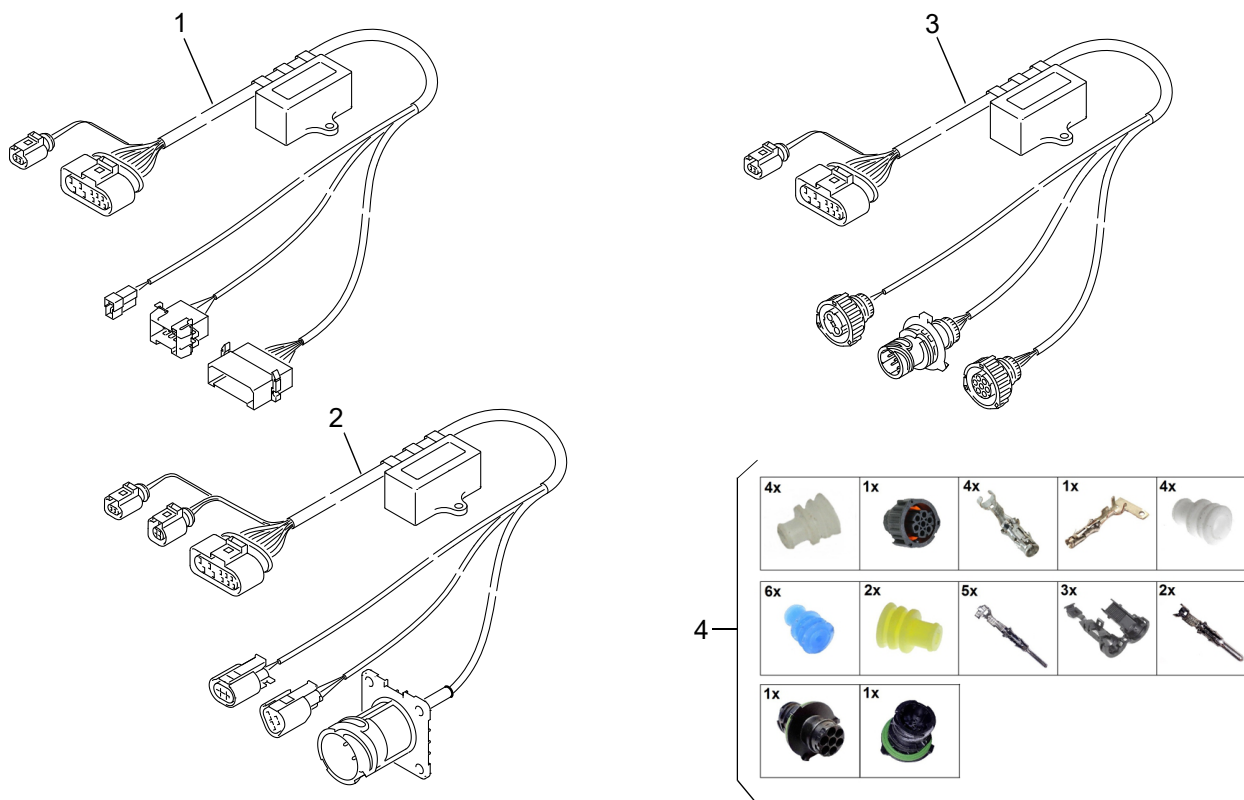

Pos. Item Repère	Stück Quantity Nombre	Art.-Nr. Art. no. N° d'article	Benennung	Designation Désignation	Bemerkungen Remarks Remarques
<b>Kabelbäume / wiring harnesses / faisceaux des câbles</b>					
1	1	11123331B	<b>Kabelbaum</b>	wiring harness faisceau de câbles	AMP Standard, nicht wasserdicht AMP standard, not waterproof AMP standard, connecteur ouvert
2	1	11123507C	<b>Kabelbaum</b>	wiring harness faisceau de câbles	Solaris
3	1	11123530A	<b>Kabelbaum</b>	wiring harness faisceau de câbles	AMP Standard rund / wasserdicht AMP standard round / waterproof AMP standard rond, connectique étanche Gegenstecker / mating plug 11136260_
4	1	11136260A	<b>Gegenstecker, Thermo plus Standard / Kit</b>	mating plug, Thermo plus standard / kit connecteur de raccordement Thermo plus standard / kit	passend zu Kabelbaum 11123530A suitable for wiring harness 11123530A convient au faisceau de câbles 11123530A



Normteile ab Pos. 100 siehe Seite 18  
 Standard parts from item no. 100 see page 18  
 Les pièces normalisées à partir du repère no. 100 voir page 18

**Bild/fig./Fig. 7**

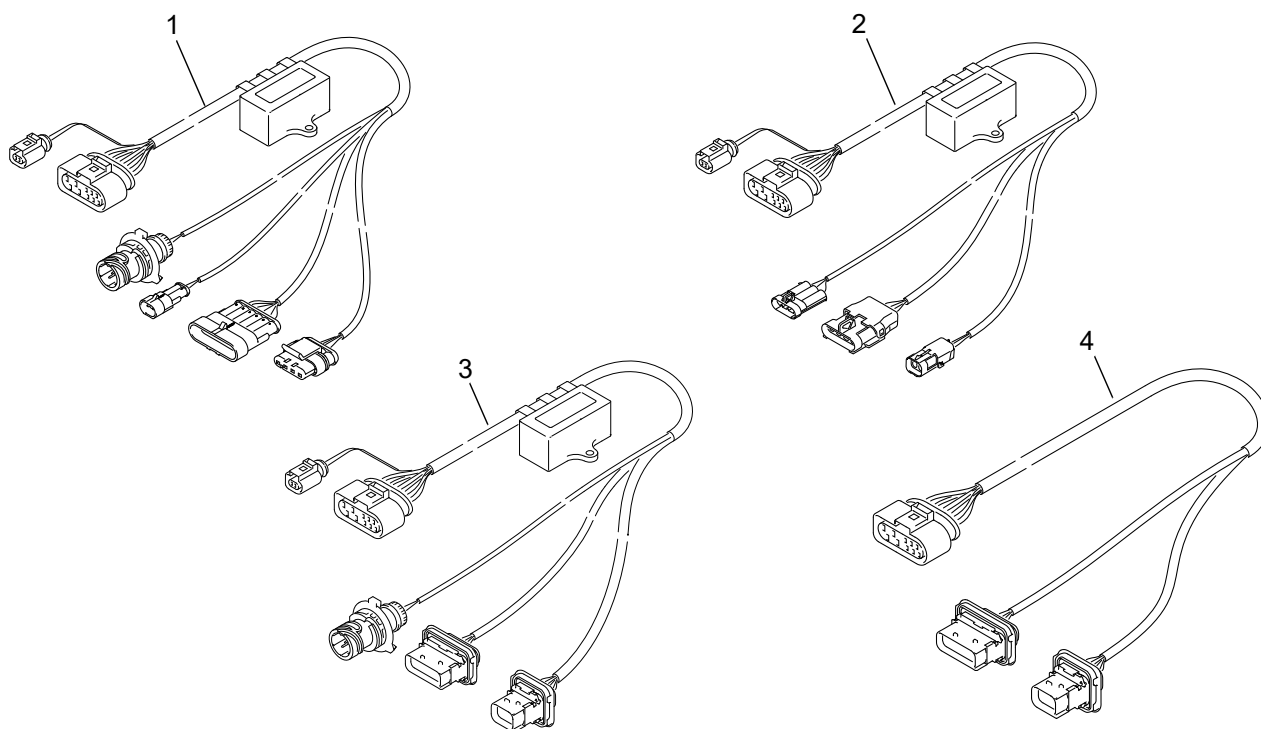

Pos. Item Repère	Stück Quantity Nombre	Art.-Nr. Art. no. N° d'article	Benennung	Designation Désignation	Bemerkungen Remarks Remarques
<b>Kabelbäume / wiring harnesses / faisceaux des câbles</b>					
1	1	11125777B	<b>Kabelbaum</b>	wiring harness faisceau de câbles	AMP superseal / Irizar
2	1	11125959A	<b>Kabelbaum</b>	wiring harness faisceau de câbles	Delphi waterproof / USA
3	1	11140757A	<b>Kabelbaum</b>	wiring harness faisceau de câbles	Interlink / City Wide / Scania
4	1	11140758A	<b>Kabelbaum</b>	wiring harness faisceau de câbles	New Bus Generation / Scania ohne Pumpenansteuerung without pump control sans commande de pompe

Normteile ab Pos. 100 siehe Seite 18  
 Standard parts from item no. 100 see page 18  
 Les pièces normalisées à partir du repère no. 100 voir page 18

**Bild/fig./Fig. 8**

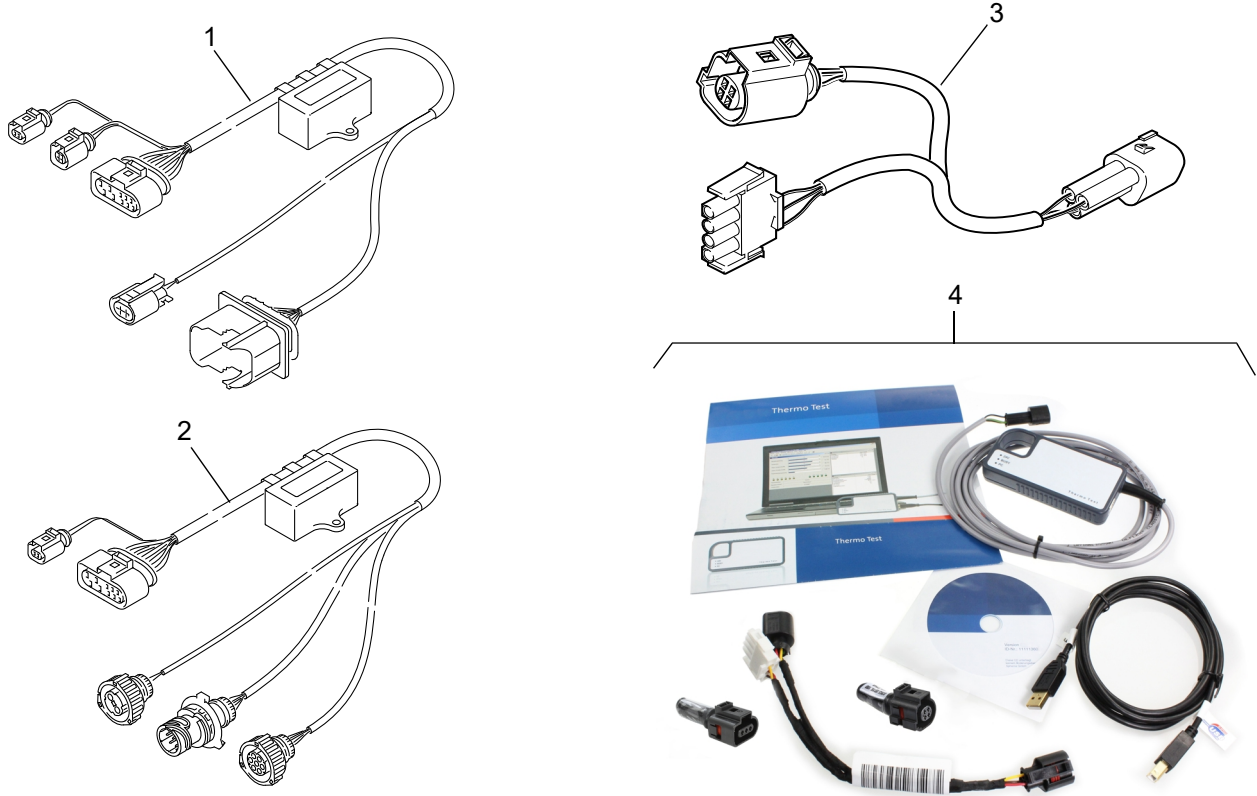

Pos. Item Repère	Stück Quantity Nombre	Art.-Nr. Art. no. N° d'article	Benennung	Designation Désignation	Bemerkungen Remarks Remarques
<b>Kabelbäume / wiring harnesses / faisceaux des câbles</b>					
1	1	11141003C	<b>Kabelbaum</b>	wiring harness faisceau de câbles	MAN K-Line
2	1	11141104A	<b>Kabelbaum</b>	wiring harness faisceau de câbles	Bahn Standard Railway standard norme pour les chemins de fer
3	1	2710933C	<b>Adapterkabelbaum, DTT Diagnose</b>	adapter wiring harness, DTT diagnosis faisceau adaptateur, DTT diagnostic	
4	1	11112249_	<b>Diagnose Thermo Test (DTT)</b>	Diagnosis Thermo Test (DTT) Diagnostic Thermo Test (DTT)	

# Thermo plus 160/230/300/350

Pos. Item Repère	Stück Quantity Nombre	Art.-Nr. Art. no. N° d'article	Benennung	Designation Désignation	Bemerkungen Remarks Remarques
Normteile / standard parts / pièces normalisées					
100	2	2711019A	<b>Hohlschraube</b> DIN7643-6-3	hollow screw vis creuse	Bild/fig./Fig. 1
101	4	151157Z	<b>Dichtring</b> DIN7603 Cu A10x14	gasket ring joint	Bild/fig./Fig. 1
102	2	11123873A	<b>Ringschlauchstück</b>	banjo banjo	Bild/fig./Fig. 1
103	2	2710319A	<b>Kombimutter</b> M8x7.5	combination nut écrou avec disque	Bild/fig./Fig. 2, 3
104		11115094B	<b>Gewindestift</b> DIN913-M8x45-8.8	threaded pin tige filetée	Bild/fig./Fig. 2
105	1	2711020A	<b>Sicherungsring</b> DIN471-8x0.8	circlip circlip	Bild/fig./Fig. 3
106	4	11120377A	<b>Flachkopfschraube,</b> DIN7500 CE, M4x12	flat head screw vis à tête plate	Bild/fig./Fig. 3 gewindefurchend thread rolling fil taraudage
107	3	1144834A	<b>Flachkopfschraube,</b> DIN7500 CE-T, M4x35	flat head screw vis à tête plate	Bild/fig./Fig. 3 gewindefurchend thread rolling fil taraudage
108	3	2710958B	<b>Senkkopfschrauben</b> ISO10642-VDA-High-T, M5x55	countersunk head screw vis tête fraisée	Bild/fig./Fig. 4
109	2	2710315A	<b>Kombischraube</b> DIN34821 M5X16-Z9-8.8	combination screw vis universelle	Bild/fig./Fig. 4
110	1	152269Z	<b>Fächerscheibe</b> DIN6798-A4, 3- PHRF	serrated lock washer rondelle striée	Bild/fig./Fig. 4
111	1	470945Z	<b>Sechskantmutter</b> ISO4032, M4x6	hexagon nut écrou hexagonal	Bild/fig./Fig. 4

X - Anzahl wie erforderlich / number as required / nombre suivant les besoins

