



**Huomio: Opetuspolkimiston asentamisen myötä etumatkustajan jalkatilasta poistetaan paljon vaimennusmateriaalia. Opetuspolkimiston asentaminen pienentää sekä kuljettajan että etumatkustajan jalkatilaa!**

1. Siirrä etuistuimet aivan taakse. Irrota kojelaudan alapuoliset verhousoosat.
2. Irrota oikean A-pilarin verhouk.
3. Irrota kuljettajan polviturvatyynyn pistoke ja irrota polviturvatyyny. Huomio: Tämän työn saa tehdä vain turvatyynyihin kohdistuviin töihin koulutettu henkilö. Tästä vaiheesta alkaen syytysvirtaa ei enää saa kytkeä.



4. Katkaise vasen ilmaputki oikean ilmasuuttimen oikeasta reunasta noin 150 mm päästä (ks. nuoli). Irrota vasen osa.



5. Irrota lattiamatto keskitunnelin päältä. Tätä varten leikkaa lattiamattoon keskitunnelin kumpaakin yläkulmaa pitkin pitkittäiset viillot rintapelistä keskikonsolin verhoukseen saakka. **Huomio: Varo maton alla olevia johtoja!** Leikkaa näiden poikittaisten viillojen välille takareunaan poikittainen viilto noin 30 mm päähän ilmaputkien etupuolelle ja irrota näin syntynyt mattopala. **Huomio:** Tämän leikkauskohdan takapuolella lattiamaton pitää ehdottomasti jäädä paikalleen keskitunnelin päälle, sillä muutoin lämmityslaitteen kotelon vedenpoiston tiiviys ei enää ole varmaa. Käännä lattiamatto etumatkustajan jalkatilassa irti rintapelistä sisätilaan päin. Irrota etumatkustajan jalkatilassa maton alla oleva styropor-kappale (jonka tulet myöhemmin laittamaan tarvittavalla tavalla leikattuna takaisin).

6. Laita kytkimen uravivun kiinnityskappale ylhäältäpäin auton kytkinpolkimen varteen ja työnnä se oikealle osoittavan vetojousinokan yläpuolelle. Poraa kiinnittämistä varten 3 reikää  $\varnothing$  3,5 mm ja kiinnitä näihin reikiin 4,2 x 13 -peltiruuveilla.

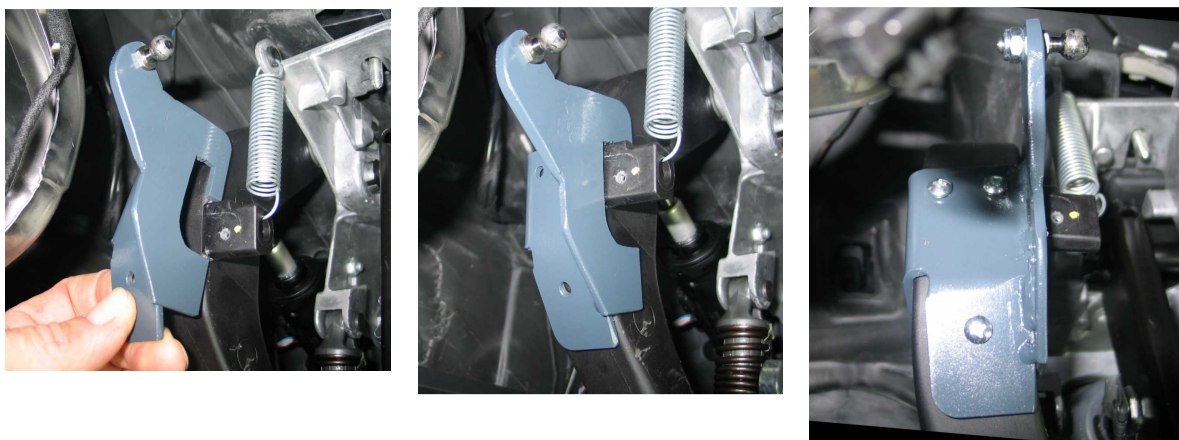

7. Työnnä jarrun uravivun kiinnityskappale ylhäältäpäin auton jarrupolkimen varteen, ja kiinnitä se puristuskiinnityksellä poljinvarren taitekohtaan heti peltinokan alapuolelle. Laita ruuvi paikalleen oikealta. Kiinnityskappaleen pitkän olan pitää osoittaa vasemmalla puolella sisätilan suuntaan pystysuorassa. Kierrä sivulle kiinni kierretappi. Se estää uravivun kiinnityskappaleen luiskahtamisen pois paikaltaan.

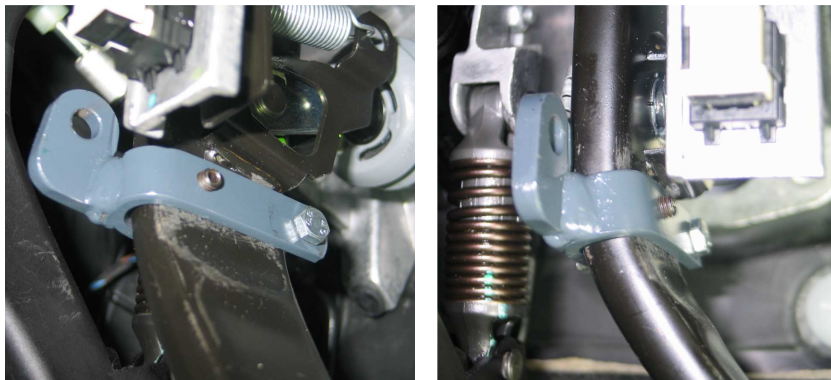

8. Aseta kaasun uravivun kiinnityskappale (peltilevy) auton kaasupolkimen poljinlevyn päälle. Aseta peltilevy siten, että peltilevyn ja poljinlevyn vasemmat reunat ovat kohdakkain ja että peltilevy ylhäällä ulottuu noin 20 mm poljinlevyä ylemmäs. Poraa auton kaasupolkimen levyyn 2 reikää  $\varnothing$  5 mm, ja kiinnitä peltilevy näihin reikiin M5 x 20 -uppokantaruuveilla. Kiinnittämisen jälkeen varmista, että kaasupoljin pystyy painumaan täyskaasuasentoon. Tarvittaessa lyhennä ruuveja alapäistään, jotta täyskaasuasento saavutetaan.

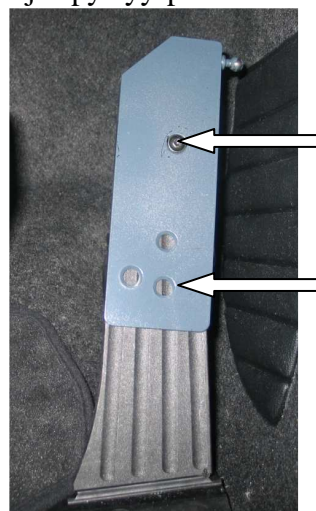



9. Irrota vasen kiinnitystuki kytkimen välitysosien kanssa opetuspolkimiston vasemmasta laakeripukista.



10. Kierrä jarrupääsylinterin kiinnityksen oikea alamutteri (M8, avainkoko 13) irti. Kierrä poljinkonsolista vasemmalta ylhäältä irti M6-mutteri (avainkoko 10).

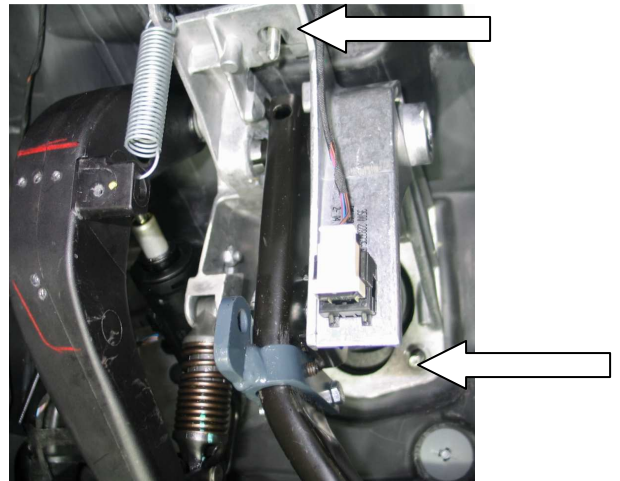

11. Aseta vasen kiinnitystuki paikalleen siten, että sen alempi reikä tulee M8-kierretappiin ja ylempi reikä M6-kierretappiin. Kiinnitä etureunasta olakemutterilla (huomio: olakkeen pitää osua kiinnitystuessa olevaan reikään!) ja yläreunasta mutterilla.

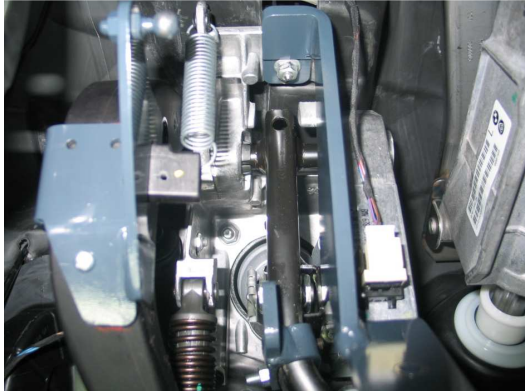

12. Pura opetuspolkimiston runko-osa seuraavasti:

- Kierrä oikeanpuoleiset M10-mutterit irti kytkimen ja jarrun välitysakseleista.
- Vedä vivut irti (saatat joutua lyömään kevyesti vasaralla; varo ettet sekoita vipuja toisiinsa).
- Löystytä jarrun välityksessä oikealla oleva säätörengas, ja vedä se yhdessä oikean laakeripukin ja kaasun välityksensä kanssa irti oikeallepäin.
- Vasemman laakeripukin säätörengkaita ei irroteta.

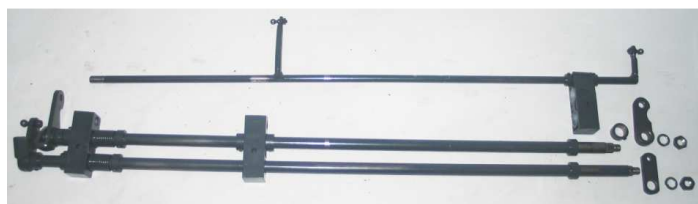
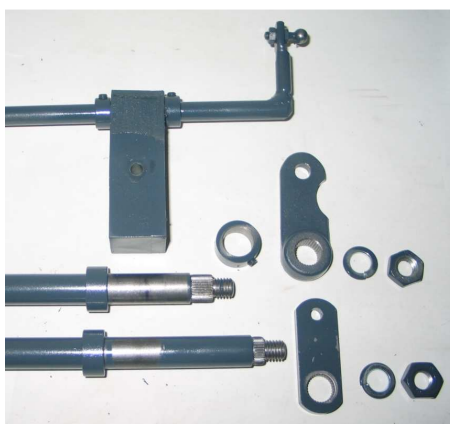
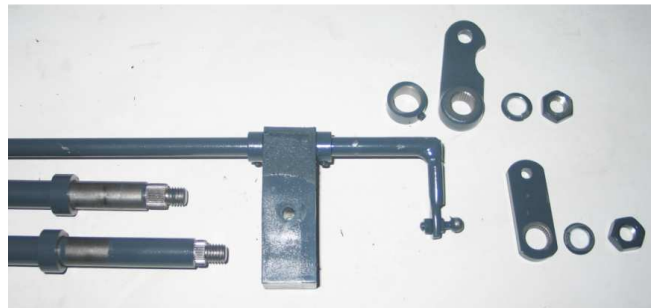
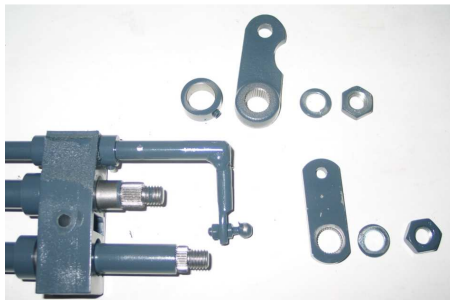

13. Työnnä kaasun välityksen akseli etumatkustajan jalkatilan puolelta keskitunnelin ja lämmityslaitteen kotelon väliin johtosarjan alapuolelle.

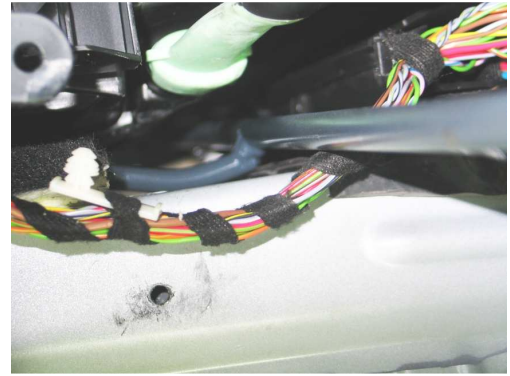

14. Työnnä opetuspolkimiston runko-osa kuljettajan jalkatilan puolelta keskitunnelin ja lämmityslaitteen kotelon väliin. Laita kaasun välityksaksi kuljettajan jalkatilan puolella laakeripukkiin, ja etumatkustajan jalkatilan puolella työnnä laakeripukki kytkimen ja jarrun välityksäkselleihin.



15. Kiinnitä vasen laakeripukki alhaaltapäin vasempaan kiinnitystukeen.

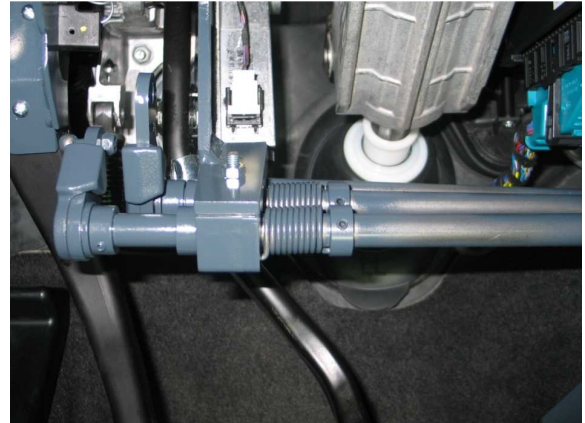

16. Etumatkustajan jalkatilan puolella katkaise johtokanavan suojus vasemmalta ylhäältä.

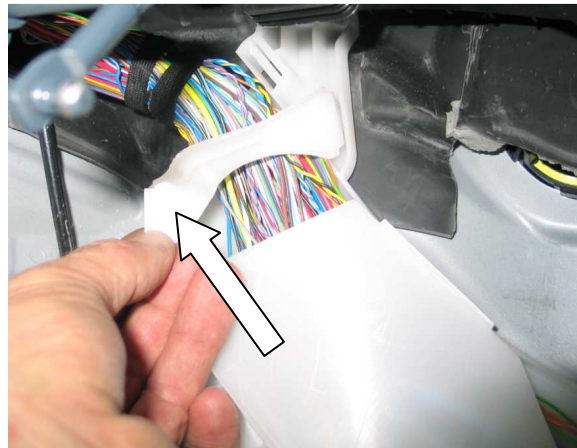

17. Kiinnitä keskitunnelin kohoumaosassa olevaan reikään M6-peltimutteri.



18. Laita ajo-opettajan polkimisto paikalleen autoon ja paina rintapeltiä vasten. Kiinnitä vasemmalla keskitunneliin kiinnittämäsi peltimutteriin alustavasti M6 x 20 -ruuvilla.





Poista vaimennusmatto ja -massa kiinnitystuen kiinnityskohdasta peltiin saakka. Kiinnitä opetuspolkimiston runko-osan laakeripukki kiinnitystukeen. Suuntaa opetuspolkimisto korkeus- ja kaltevuussuunnassa siten, että välitysakselit pystyvät liikkumaan esteettä keskitunnelin päällä. Pora kolme muuta kiinnitysreikää  $\varnothing$  6,5 mm. Irrota ajo-opettajan polkimisto ja nosta pois autosta. Suurena kaikki reiät kokoon  $\varnothing$  9 mm ja kiinnitä reikiin peltimutterit.

19. Laita ajo-opettajan polkimet (vedä keskitunnelin päällä kulkeva johtosarja kiinnitystuen alapuolelle, ks. nuoli) takaisin paikalleen ja kiinnitä ne M6 x 20 -ruuveilla ja jousilevyillä.

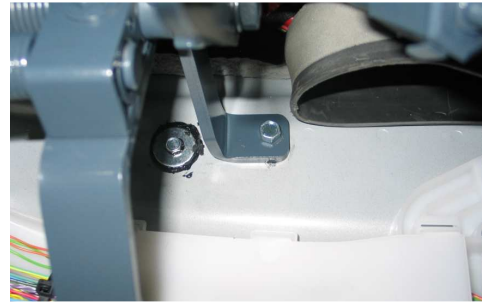
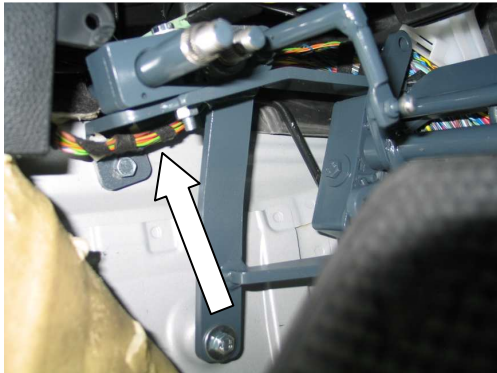

20. Laita kaasupoljin paikalleen ja kiristä kiinni. Tarkasta välitysakselien herkkäliikkeisyys. Akseleiden on palauduttava kevyesti ja itsekseen perusasemaansa. Elleivät palaudu, löystytäkään laakeripukkien kiinnitys ja laita laakeripukkien ja kiinnitystukien väliin ohut pahvi- tai peltisoiro. Varmista, että akselit nyt laakeripukkien kiristämisen jälkeen palautuvat herkästi. Tämä työ on tehtävä huolellisesti, koska se vaikuttaa ratkaisevasti opetuspolkimiston toimintaan.

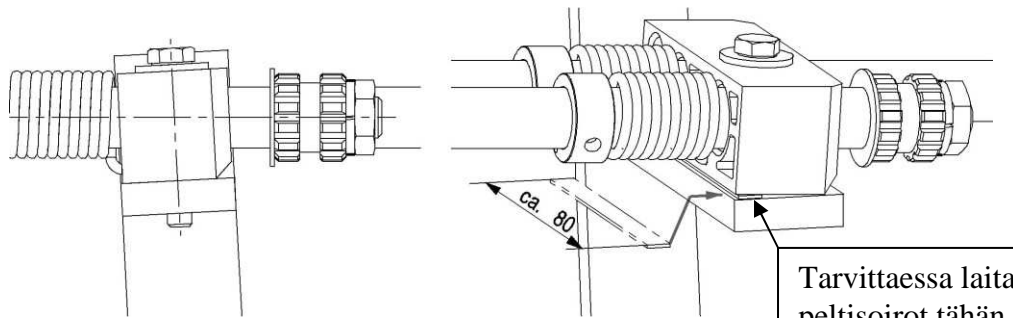

Tarvittaessa laita peltisoivot tähän

21. Säädä kaikkien vasemmanpuolen työntötankojen pituus (säilytä perusvälys), kiinnitä tangot ja varmista kiinnitykset. Saatat joutua viilaamaan työntötangon haarukan haarukkaosan pohjaa hiukan, jotta haarukka tulee oikeaan kulmaan.

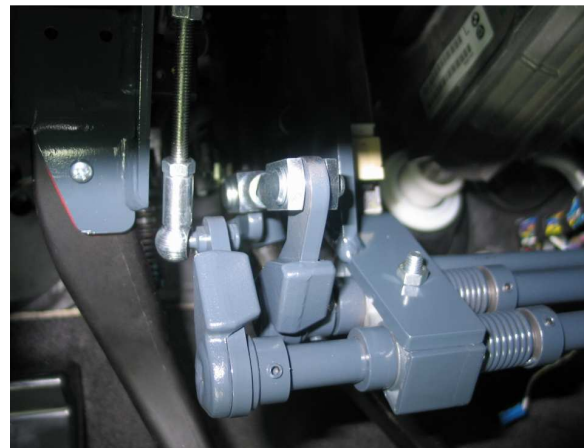
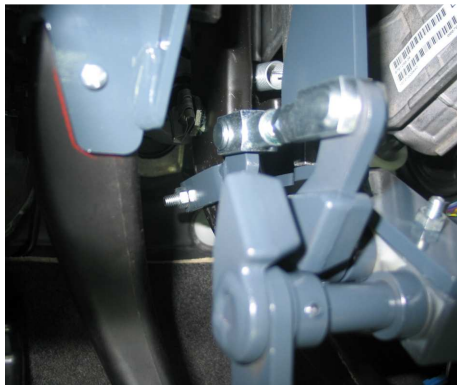

22. Oikealla puolella laita säätörengas jarrun välitysakseliin laakeripukissa ja kiristä kiinni. Saatat joutua löystyttämään vasemman puolen säätörengaat vielä kerran, jos etäisyys laakeripukkiin nähden ei ole oikea.
23. Katkaise suutinkappale oikeasta ilmaputkesta ylhäältä.



24. Kiinnitä etumatkustajan puolella vivut kaasun välitysakselin ja jarrun välitysakselin päihin (säädä työntötankojen mukaisesti); käytä kiinnityksessä uusia, opetuspolkimiston asennus-sarjan mukana toimitettuja lukkomuttereita. Jarrun ylempi vipu pitää painaa kiinni mah-



dollisimman pitkälle eteenpäin (rintapeltiin päin). Tarvittaessa joudut lyhentämään työntö-  
tankoa (pitempi haarukka osoittaa rintapeltiin päin) vielä hiukan.

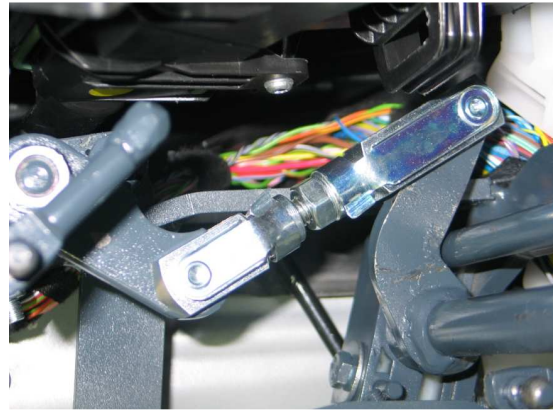

25. Säädä kaasun ja kytkimen välityksen vetotankojen pituus, kiinnitä tangot ja varmista kiinnitykset. Varmista, että opetuspolkimiston kaikki osat pystyvät liikkumaan vapaasti eivätkä ota kiinni mihinkään.

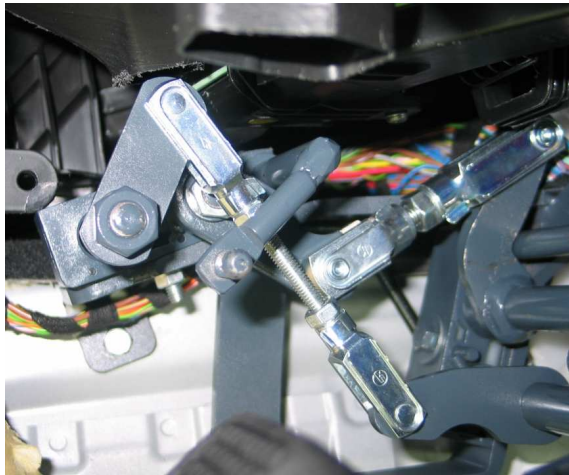

26. Opetuspolkimiston asennussarjan mukana mahdollisesti toimitettua merkkilaitetta (katkaisin ja summeri tai merkkivalo) ei Suomessa asenneta, joten saksalaisen ohjeen tämä tekstikohta on turha.
27. Leikkaa autosta irrottamaasi styropor-kappaletta siten, että saat asennettua sen takaisin paikalleen. Koverra jarrupolkimen alapuolelle noin 20 mm syvä syvennys, jotta polkimen pystyy painamaan täysin pohjaan. Laita lattiamatto mahdollisimman siististi takaisin

paikalleen. Tarvittaessa tee mattoon istuvuutta parantavat viillot tai leikkaukset opetuspolkimiston kiinnitystukien kohdalle.

28. Liitä kuljettajan polviturvatyynyn pistoke ja kiinnitä polviturvatyyny.
29. Leikkaa verhousosia opetuspolkimiston vaatimalla tavalla ja asenna ne takaisin paikoilleen.
30. Voitele kaikki opetuspolkimiston nivelet ja auton polkimistoon kiinnittyvät liitokset kevyesti öljyllä tai rasvalla.
31. Tarkasta opetuspolkimiston toiminta ensin auto paikallaan ja vasta sitten koeajolla. Kiinnitä tällöin vielä kerran erityistä huomiota opetuspolkimiston akseleiden herkkäliikkeysyteen ja varmista myös, etteivät opetuspolkimiston vivut ja välityksen osat ota kiinni mihinkään.
32. **Ota huomioon:** Ajo-opettajan kytkin- ja jarrupoljin voidaan kätevästi irrottaa opetuspolkimiston välitysakseleiden hammastuksista vetämällä sokkavivusta ja polkimia samalla oikealle painaen. Ajo-opettajan kaasupoljin voidaan irrottaa kiertämällä siipiruuvi irti ja sitten poljinta sisätilan suuntaan vetäen. Irrota johdon pistoke. Kun ajo-opettajan polkimet **kiinnitetään takaisin paikoilleen**, varmista, että polkimet tulevat samaan asentoon kuin ne irrotettaessa olivat, sillä muutoin polkimien riittävä liikematka ei ole taattu.
33. Opetuspolkimisto voidaan irrottaa autosta kokonaan noudattamalla tätä asennusohjetta käänteisessä järjestyksessä. Kaikki asennuksen yhteydessä tehdyt aukot ja reiät on ehdottomasti suljettava.
34. Jos irrotettu opetuspolkimisto asennetaan myöhemmin samanlaiseen autoon, auton polkimiin kiinnitettävät opetuspolkimiston osat on turvallisuuden varmistamiseksi vaihdettava. Opetuspolkimiston osien kuluneisuus ja kunto on tarkastettava. Kuluneet tai vaurioituneet osat on ehdottomasti vaihdettava. Kun tilaat varaosia, ilmoita opetuspolkimiston valmistenumero, jonka löydät tyyppikilvestä.
35. Jätä oheiset "Veigel-opetuspolkimiston käytön yleisohjeet" autoon. Näissä ohjeissa selostetaan mm. polkimiston huolto.

