

**Opetuspolkimiston asentaminen pienentää kuljettajan jalkatilaa. Saksassa autokouluautoon pitää asentaa merkinantolaitteisto, jotta ajokoe voidaan suorittaa kyseisellä autolla. Merkinantolaitteisto ajokoetta varten voidaan tilata numerolla Z04106. Merkinantolaitteisto on järkevää asentaa autoon opetuspolkimiston asentamisen yhteydessä.**

Opetuspolkimiston asentamista varten pitää irrottaa keskikonsoli osittain ja lämmityslaitteen kotelon etummaisiet sivuverhoukset kokonaan.

1. Siirrä etuistuimet aivan taakse.
2. Irrota kojelaudan päiden verhoukset.



3. Jos hansikaslokerossa on pistokkeita, vedä niiden kannatinta sisäänpäin ja irrota johdot.



4. Irrota hansikaslokero. Tätä varten kierrä 2 ylhäällä olevaa ruuvia irti. Kierrä oikeasta reunasta yksi ruuvi ja alhaalta (jalkatilasta ylöspäin) kaksi ruuvia irti. Sitten voit irrottaa hansikaslokeron sisätilaan päin vetäen. Irrota katkaisimen pistoke.

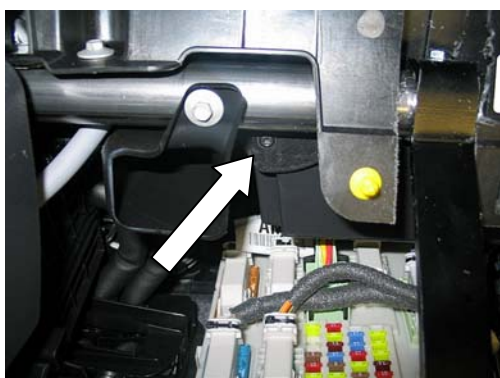

5. Irrota vaihdevivun kehys ylöspäin vetämällä.



6. Kierrä vaihdevivun oikealta puolelta ja vasemmalta takaa irti 3 ruuvia (nuolet). Irrota verhouksosa takareunasta ylöspäin vetäen. Irrota samalla käynnistuspainikkeen pistoke.

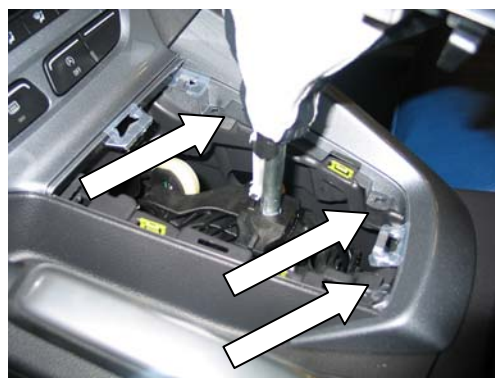

7. Irrota keskikonsolin sivussa oleva suojus (nuoli) ja vedä kiinnike irti.

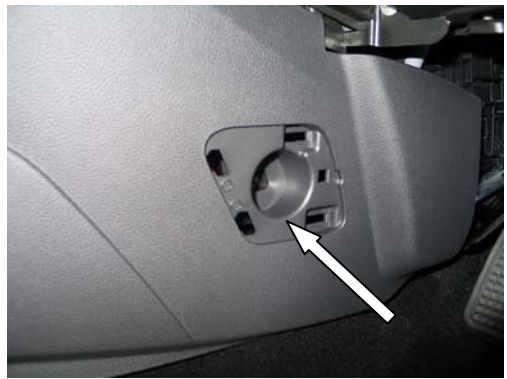

8. Irrota seisontajarruvivun kehys ylöspäin painamalla.



9. Irrota keskikonsolin vasen ylempi verhousosa ylöspäin.



10. Irrota ohjauspyörän akselin alapuolinen verhousosa (1 ruuvi vasemmalla) sisätilaan päin vetäen.





11. Vedä vasenta sivuverhousosaa vasemmalle ja nosta ylöspäin.



12. Vedä keskikonsolin yläosaa noin 20 mm ylöspäin ja irrota sitten keskikonsolin oikea sivuverhous.



13. Käännä lattiamatto etumatkustajan jalkatilassa irti rintapelistä sisätilaan päin. Poista etumatkustajan puolella vaimennusmaton alla oleva styropor-kappale, jota et enää asenna takaisin autoon.

14. Vedä vedenpoistoletku irti lämmityslaitteen kotelosta oikealla. Irrota vedenpoistoletkun takana oleva pistoke ja siirrä sitä taaksepäin.

15. Leikkaa poikkipalkin muoviosasta oikealla kuvan mukainen (nuoli) pala pois. Tätä varten irrota ensin jalkatilavallo.

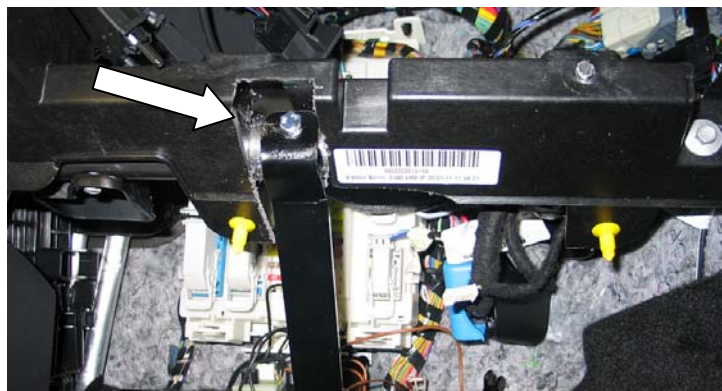

16. Kierrä kaasupoljinkonsolin kiinnityksen oikeanpuoleinen M8-ruuri irti.



17. Kuljettajan jalkatilan puolella kierrä kojelaudan ja keskitunnelin välisen tukilevyn neljä M8-ruuvia (avainkoko 10) irti. Irrota peltinen tukikulma.



18. Kierrä M6-ruuvi (avainkoko 8) irti poikkiputkesta. Leikkaa muoviosaa hiukan, jotta pääset ruuviin paremmin käsiksi.

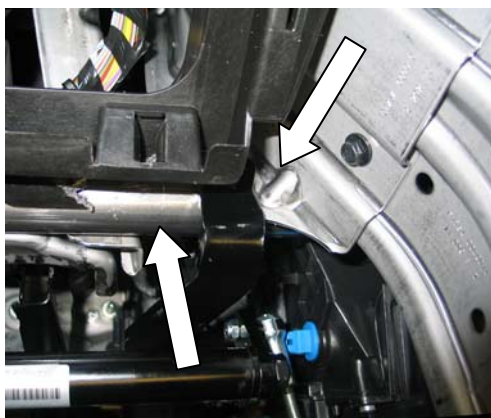

19. Kierrä kytkinpoljinkonsolin kiinnityksen M8-mutteri (avainkoko 13) irti. Kierrä tilalle pitkä mutteri (avainkoko 13 x 32).



20. Irrota vesiputkien suojus etumatkustajan puolelta edestä.

21. Katkaise lämmityslaitteen kotelon oikealla puolella alaspäin osoittava uloke kotelon tasalle. Huomio: Varo, että et vaurioita vesiputkea.



22. Leikkaa keskitunnelin päällä olevasta vaimennusmatosta (lämmityslaitteen kotelon alapuolella) pois pala rintapellin ja keskitunnelin saumakohdasta noin 200 mm verran rintapeltiin päin (huomio: varo johtoja). Poista kaasupolkimen kiinnityskohdan alapuolelta vaimennusmattoa noin käden levyinen pala.



23. Katkaise vaihteensiirron vaijerin läpivientikohdan oikeanpuoleinen kierretappi mutterin tasalle.





24. Liimaa huopaa vesiputken alapuolelle.

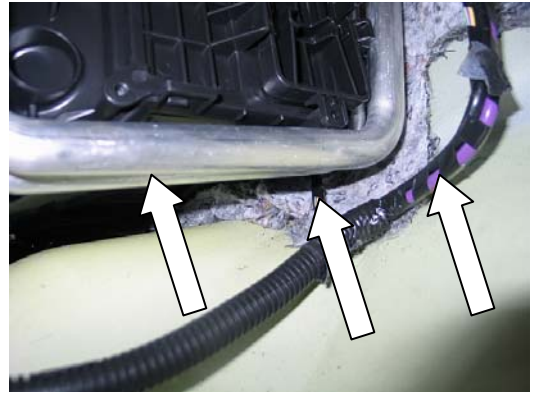

25. Liimaa huopaa rintapeltiin johtojen yläpuolelle ja sijoita johdot mahdollisimman kauas rintapeltiin.

26. Irrota sähkökeskus telineestään ja paina sähkökeskusta ylös- ja sisäänpäin.



27. Irrota sähkökeskuksen teline ja vedä se yhdessä muovisten välikappaleiden kanssa sisäänpäin.



28. Aseta kaasun välityksen uravivun kiinnityskappale auton kaasupolkimeen kuvan mukaisesti. Poraat polkimen varteen  $\varnothing 5$  mm reikä ja viistä reikä  $90^\circ$ . Kiinnitä M5 x 30 -ruuvilla.



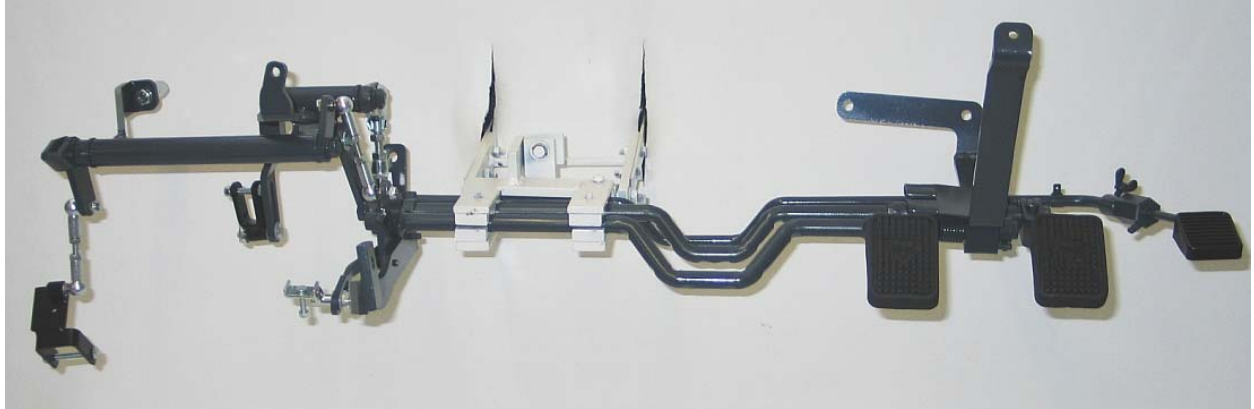

29. Irrota oikea kiinnitystuki opetuspolkimiston oikeasta laakeripukista. Irrota ajo-opettajan kytkin- ja jarrupoljin opetuspolkimiston välitysakseleiden hammastuksista vetämällä sokkavivusta ja polkimia samalla oikealle painaen. Älä kierrä akselin oikeassa päässä olevaa mutteria irti.



30. Leikkaa vaimennusmattoa sähkökeskuksen telineen alemman kierretapin alapuolelta siten, että voit asettaa kiinnitystuen tähän kierretappiin peltiä vasten.





31. Laita sähkökeskuksen teline takaisin paikalleen ja kiinnitä se.

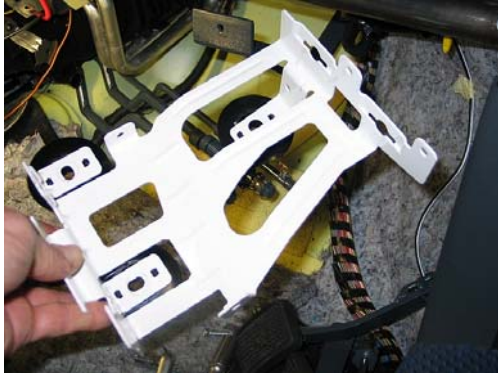

32. Paina opetuspolkimiston runko-osan kiinnitystuki yläreunastaan poikkiputkea vasten ja poraa kiinnittämistä varten  $\varnothing$  6,5 mm reikä, joihin kiinnität kiinnitystuen M6 x 45 -ruuvilla. (Peltimutteria M6 ja ruuvia M6 x 22 ei käytetä.)



33. Kiinnitä sähkökeskus paikalleen ja kiinnitä johdot.

34. Työnnä opetuspolkimiston runko-osa kuljettajan jalkatilan puolelta lämmityslaitteen kotelon takana vaihteensiirtovaijereiden yläpuolelle ja sitten työnnä runko-osaa eteenpäin rintapeltiä kohti.





35. Paina runko-osaa etumatkustajan jalkatilan puolella lämmityslaitteen kotelon ja vaihteen-siirtovaijereiden välissä mahdollisimman paljon eteenpäin. Kaasun välityksen akseli on etumaisena. Tätä varten nosta runko-osaa kuljettajan jalkatilan puolella mahdollisimman ylös. Kun työnnät runko-osaa vedenpoisto-putken alapuolelle, varo, ettet vaurioita lämmityslaitteen koteloa.



36. Aseta kojelaudan tuki tarkasti paikalleen ja kiristä se alustavasti kiinni. Älä kierrä ruuvia edessä ylhäällä kiinni.





37. Aseta opetuspolkimiston runko-osan vasen kiinnitystuki paikalleen siten, että sen vasen laakeripukki on kiinnitystuen vasemmalla puolella. Kiinnitä kiinnitystuki etureunastaan kaasupolkimen kiinnityskohtaan ja kiristä alustavasti kiinni M8 x 40 -ruuvilla. Aseta kiinnitystuki peltituen taakse ja kiristä alustavasti kiinni M8 x 25 -ruuvilla. Kiristä ensin etumainen ruuvi kiinni ja sitten taempi.



38. Kiinnitä vasen laakeripukki vasempaan kiinnitystukeen.



39. Kiinnitä oikea laakeripukki kiinnitystukeen alhaaltapäin. Jos autoon asennetaan merkinantolaitteisto ajokoetta varten, kiinnitä katkaisinlevy kiinnitystuen yläreunan kanssa.

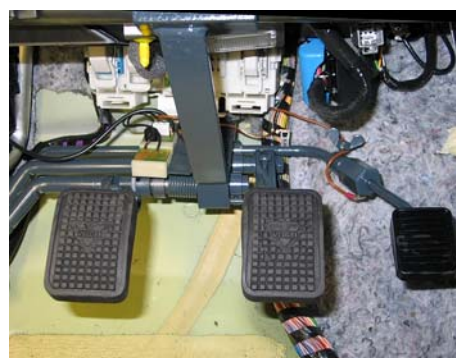



40. Varmista, että opetuspolkimiston välityksakselit voivat liikkua vapaasti ja kevyesti. Ne eivät saa ottaa kiinni vesiputkiin.
41. Kuljettajan jalkatilan puolella saatat joutua suuntaamaan kiinnitystukea hiukan, jotta akselit liikkuvat vapaasti. Tätä varten löystytä peltituen kiinnitys ja käännä kiinnitystukea. Kiristä nyt kaikki ruuvit kiinni.
42. Kiinnitä ajo-opettajan kaasupoljin.
43. Tarkasta välityksen akseleiden herkkäliikkeisyys. Akseleiden on kiertyttävä kevyesti. Ellei näin tapahdu, löystytä laakeripukkien kiinnitys ja laita laakeripukkien ja kiinnitystukien väliin ohut pahvi- tai peltisoiro. Varmista, että akselit nyt laakeripukkien kiristämisen jälkeen kiertyvät herkästi. Tämä työ on tehtävä huolellisesti, koska se vaikuttaa ratkaisevasti opetuspolkimiston toimintaan.

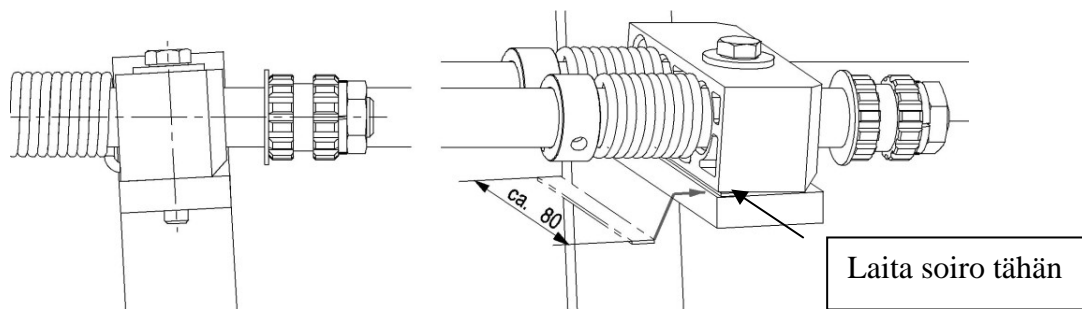

44. Vasemmassa kiinnitystuessa (jossa kytkimen ja jarrun välitysosat) kiinnitä jarrun välityksen työntötanko lyhyestä haarukastaan jarrun välityksen oikeaan vipuun, laita tappi paikalleen vasemmalta ja varmista kiinnitys.



45. Aseta kuljettajan puolella kiinnitystuki kytkimen ja jarrun välitysosien kanssa paikalleen autoon.

46. Kiinnitä kiinnitystuki yläreunasta M6 x 20 -ruuvilla alustavasti poikkiputkeen.



47. Kiinnitä kiinnitystuen vasen varsi M8 x 20 -ruuvilla ja aluslevyllä kytkinpoljinkonsolin pitkään mutteriin.



48. Liitä kaksi kiinnitystukea oikeasta etureunasta toisiinsa M6 x 25 -ruuvilla kaasupolkimen yläpuolella. Toleranssien vuoksi saatat joutua koneistamaan reikiä.



49. Vasemmalla puolella kiristä kaikki mutterit ja ruuvit kiinni.

50. Työnnä kytkimen välityksen uravivun kiinnityskappale ylhäältäpäin auton kytkinpolkimen varteen, työnnä kiinnityskappale rajoittimeen saakka ylöspäin ja kiinnitä puristuskiinnityksellä. Pora polkimen varteen  $\varnothing 3,5$  mm reikä ja kiinnitä kiinnityskappale siihen peltiruuvilla 3,9 x 16. Tämä ruuvi estää uravivun kiinnityskappaleen luiskahtamisen paikaltaan.

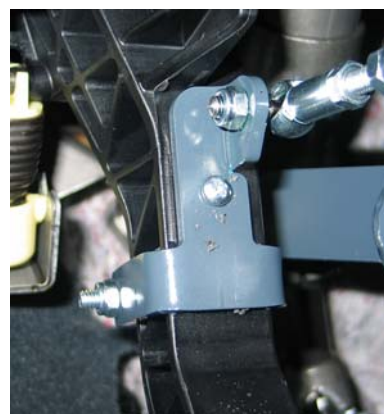

51. Kierrä sivultapäin paikalleen laitettua M5-ruuvia (nuoli) niin paljon auki, ettei se sisäpuolella tule liikaa ulos. Työnnä jarrun uravivun kiinnityskappale alhaaltapäin auton jarrupolkimen varteen ja kiinnitä puristuskiinnityksellä heti poljinvarren kavennuskohdan yläpuolelle (etäisyys ruuvin keskeltä poljinlevyn yläreunaan on 55 mm).



52. Kiinnitä jarrun ja kaasun välityksen uravivut auton polkimiin asentamiisi kiinnityskappaleisiin. Uravivun ja kiinnityskappaleen välillä ei saa tuntua sivusuuntaista jännitystä. Poista uravivun ja kiinnityskappaleen välillä mahdollisesti tuntuva sivusuuntainen poikkeama taivuttamalla uravipua. Laita kunkin kiinnityskappaleen tappiin muovilevy. Kiinnitä uravipu tappiin. Laita tappiin sitten rulla, toinen muovilevy, jousi ja aluslevy ja varmista kiinnitys sokalla. Laita tappi paikalleen oikealta. Varmista kiinnitys taivuttamalla sokka. Kieristä sivulla oleva kierretappi (nuoli) kiinni vasta, kun uravipujen kiinnityskappaleet ovat lopullisilla paikoillaan.

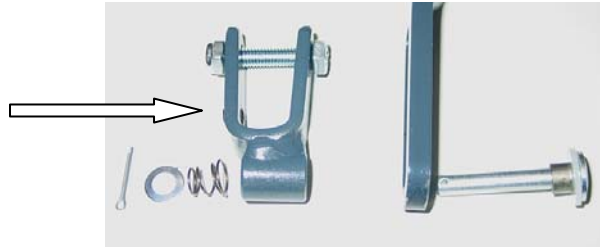

53. Säädä kaikkien vasemmanpuolen työntötankojen pituus, kiinnitä tangot ja varmista kiinnitykset.

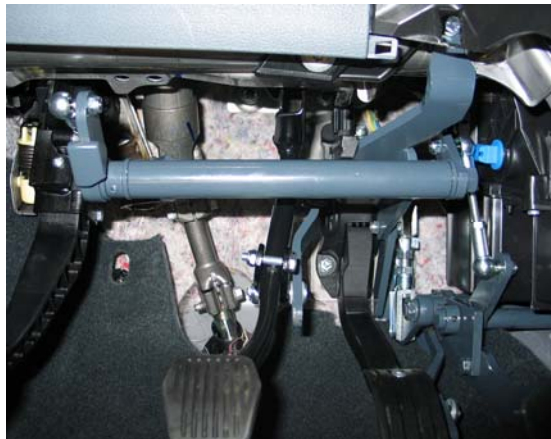

54. Varmista, että opetuspolkimiston kaikki osat pystyvät liikkumaan vapaasti eivätkä ota kiinni mihinkään.



55. Opetuspolkimiston asennussarjan mukana mahdollisesti toimitettua merkinantolaitetta (katkaisin ja summeri tai merkkivalo) ajokoetta varten ei Suomessa asenneta, joten saksalaisen ohjeen tämä kohta 55 on turha.

56. Kiinnitä vedenpoistoletku takaisin paikalleen ja kiinnitä pistoke.



57. Voitele kaikki opetuspolkimiston nivelet ja auton polkimistoon kiinnittyvät liitokset kevyesti öljyllä tai rasvalla.

58. Leikkaa keskikonsolin vasenta etusivuverhousta opetuspolkimiston alueelta saksalaisen asennusohjeen liitteenä olevan sapluunan mukaisesti ja asenna verhousosa.



59. Aseta etumatkustajan puolen jalkatilavalon levy edestäpäin opetuspolkimiston runko-osan kiinnitystukeen ja kiinnitä M6 x 16 ruuvilla (nuoli). Napsauta valoyksikkö paikalleen kiinni.



60. Jos autoon asennettaisiin merkinantolaite ajokoetta varten (ei Suomessa), se asennettaisiin tässä vaiheessa.

61. Laita vaimennusmatto ja lattiamatto mahdollisimman siististi takaisin paikalleen. Tarvittaessa tee vaimennus- ja lattiamattoihin istuvuutta parantavat viillot tai leikkaukset opetuspolkimiston kiinnitystukien alueelle.

62. Asenna kaikki irrottamasi verhousosat. Asenna hansikaslokeri.

63. Tarkasta opetuspolkimiston toiminta ensin auto paikallaan ja vasta sitten koeajolla. Kiinnitä erityistä huomiota opetuspolkimiston akseleiden herkkäliikkeisyyteen ja varmista myös, etteivät opetuspolkimiston vivut ja välityksen osat ota kiinni mihinkään.

64. **Ota huomioon:** Ajo-opettajan kytkin- ja jarrupoljin voidaan kätevästi irrottaa opetuspolkimiston välitysakseleiden hammastuksista vetämällä sokkavivusta ja polkimia samalla

oikealle painaen. Ajo-opettajan kaasupoljin voidaan irrottaa kiertämällä siipimutteri irti ja sitten poljinta sisätilan suuntaan vetäen. Kun ajo-opettajan polkimet **kiinnitetään takaisin paikoilleen**, varmista, että polkimet tulevat samaan asentoon kuin ne irrotettaessa olivat, sillä muutoin polkimien riittävä liikematka ei ole taattu.

65. Opetuspolkimisto voidaan irrottaa autosta kokonaan noudattamalla tätä asennusohjetta käänteisessä järjestyksessä.
66. Jos irrotettu opetuspolkimisto asennetaan myöhemmin samanlaiseen autoon, auton polkiimiin kiinnitettävät opetuspolkimiston osat on turvallisuuden varmistamiseksi vaihdettava. Opetuspolkimiston osien kuluneisuus ja kunto on tarkastettava. Kuluneet tai vaurioituneet osat on ehdottomasti vaihdettava. Kun tilaat varaosia, ilmoita opetuspolkimiston valmistenumero, jonka löydät tyyppikilvestä.
67. Jätä oheiset "Veigel-opetuspolkimiston käytön yleisohjeet" autoon. Näissä ohjeissa selostetaan mm. polkimiston huolto.

