

Opetuspolkimiston asennuksen valmistelutyöt

Irrota keskikonsolin etumaiset sivuverhoukset jalkatilaan päin vetäen.



Käännä lattiamatto irti rintapelistä sisätilaan päin etumatkustajan jalkatilassa koko alueelta ja kuljettajan puolella vain kaasupolkimen ja keskitunnelin alueelta. Irrota peltiosa (nuoli) lämmityslaitteen kotelosta.



Etumatkustajan puolelta leikkaa ja irrota vaimennusmattoa kuvan mukaisesti. Irrota vaimennusmatto kokonaan keskitunnelin päältä. Leikkaa vaimennusmatosta rintapellisessä keskitunnelin kohdalta korkeudeltaan noin 120 mm poikittainen pala pois.



Irrota auton kaasupoljin. Vedä auton jarrupolkimen pistoke irti.

Älä enää kytke sytytysvirtaa päälle, sillä muutoin vikamuistiin tallentuu vika.

Kierrä M8-mutterit jarrutehostimen vasemmalla puolella ja kaasupoljinmodulin yläpuolella irti.

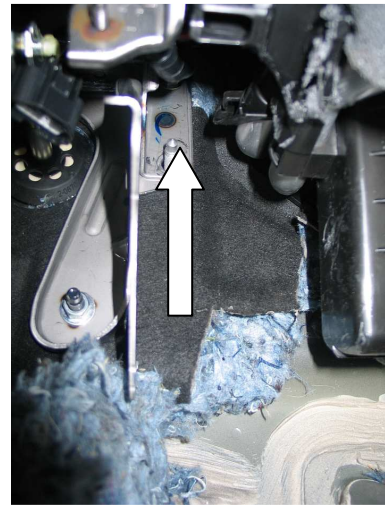
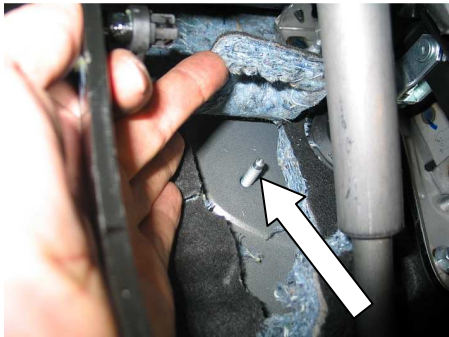

Paina kaasupolkimen yläpuolella oleva johtosarja irti kiinnikkeestä ja siirrä johtosarjaa eteenpäin ja vasemmalle ylöspäin.

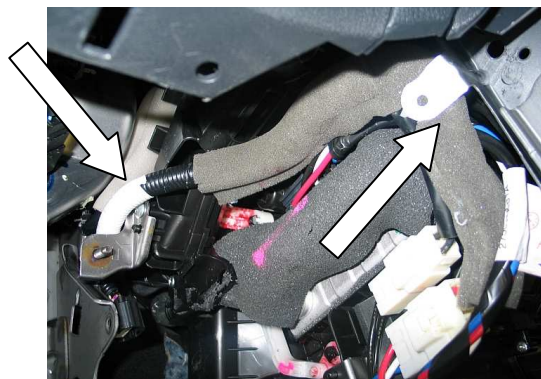

Katkaise johtokiinnikkeen (nuoli) uloke pinnan tasalle. Älä tällöin vaurioita vesiputkia.



Opetuspolkimiston asennus

Irrota vasen kiinnitystuki opetuspolkimiston runko-osasta. Irrota tuki (nuoli) vasemmasta kiinnitystuesta.

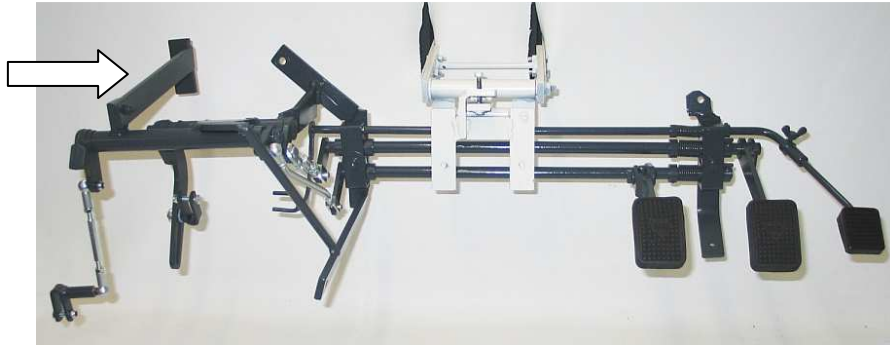

Aseta vasen kiinnitystuki paikalleen ja työnnä tällöin jarrun välityksen uravipu auton jarrupolkimen vasemmalle puolelle. Aseta kiinnitystuki oikealta ylhäältä M8-kierretappiin ja kiristä M8-mutteri kiinni.



Suuntaa vasen kiinnitystuki takapäästään (keskitunnelin luona) samalla tasolle keskitunnelin yläreunan kanssa ja poraa kiinnittämistä varten $\varnothing 4,5$ mm reikä (kiinnityskohdassa on kaksinkertainen pelti); kiinnitä kiinnitystuki poraamaasi reikään peltiruuvilla.



Leikkaa vaimennusmatosta pala pois kiinnitystuen alueelta ja paina kiinnitystuki keskitunne-
lia vasten. Leikkaa matosta pala pois tuen alueelta
ja aseta tuki paikalleen.



Kiinnitä kaasupoljinmodulin pistoke, aseta kaasupoljinmoduli paikalleen ja kiinnitä.



Työnnä opetuspolkimiston runko-osa etumatkustajan jalkatilan puolelta paikalleen. Kuljetta-
jan jalkatilan puolella vipujen pitää osoittaa alaspäin ja ne on työnnettävä varovasti vasemman
kiinnitystuen (jota samalla painat alaspäin) ja
lämmityslaitteen kotelon väliin.



Aseta kaasun välityksen uravivun kiinnityskappa-
leen kaariosa auton kaasupolkimen varteen.

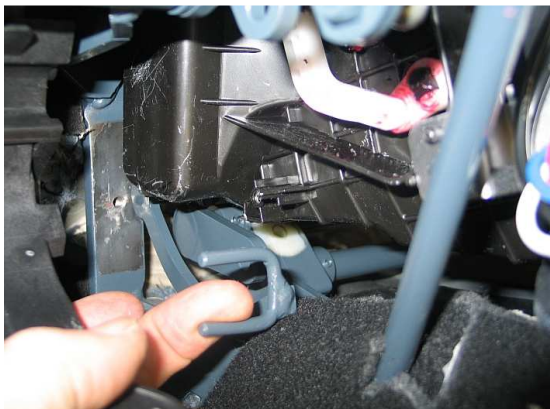

Kiinnitä vasen laakeripukki vasempaan kiinnitystukeen ruuvilla M6x 40 ja aluslevyllä. Suuntaa laakeripukki suoraan (pystysuoraan) ja kiristä M6-mutteri kiinni.

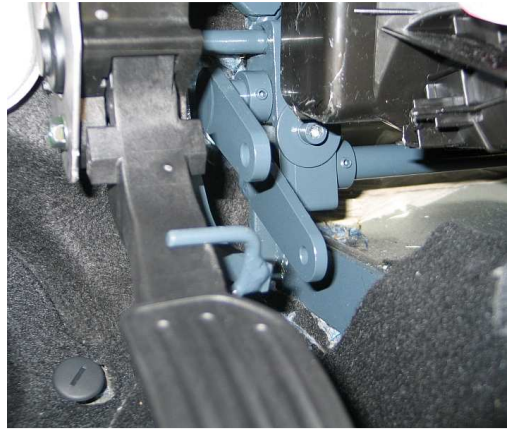

Työnnä vasen tuki kierretappiin ja kiristä mutteri kevyesti kiinni.



Liitä tuki ylhäältä kiinnitystukeen M6 x 25 -ruuvilla ja M8-mutterilla.

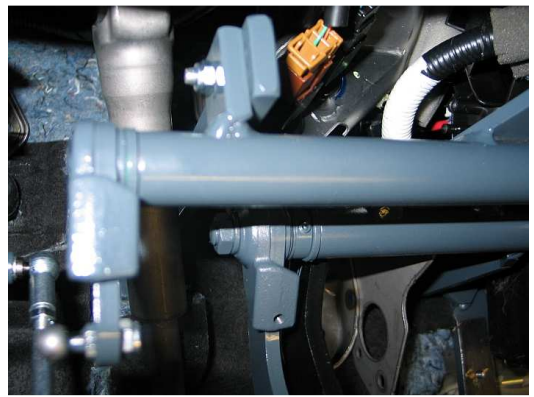

Suuntaa oikea kiinnitystuki korkeussuunnassa siten, että opetuspolkimiston välitys akselit ovat vaakasuorassa ja että kiinnitystuki istuu tarkasti pellissä.



Paina kiinnitystukea hiukan vasemmalle, jotta välitysakseleissa ei ole päittäistä jännitystä.

Poraa kiinnitystä varten kaksi 6,5 mm reikää.

Ota kiinnitystuki pois paikaltaan ja suurena reikien $\varnothing 9$ mm:iin.

Aseta reikiin M6-peltimutterit.



Laita kiinnitystuki takaisin paikalleen ja kiinnitä kahdella M6 x 25 -ruuvilla, jousilevyillä ja pienillä aluslevyillä. Kiinnitä laakeripukki kiinnitystukeen opetuspoljinsarjan mukana toimittulla M6 x 40 -ruuvilla, jossa on sininen lukitsinosa.



Tarkasta välityksen akseleiden herkkäliikkeisyys. Akseleiden on palaututtava kevyesti ja itselleen perusasemaansa. Ellei näin tapahdu, löystytä laakeripukkien kiinnitys ja laita laakeripukkien ja kiinnitystukien väliin ohut pahvi- tai peltisoiro. Varmista, että akselit nyt laakeripukkien kiristämisen jälkeen kiertyvät herkästi. Tämä työ on tehtävä huolellisesti, koska se vaikuttaa ratkaisevasti opetuspolkimiston toimintaan.

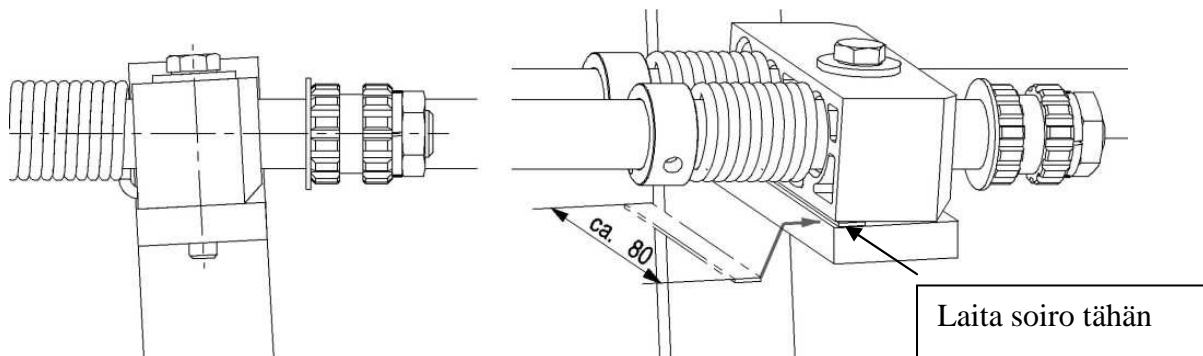

Jarrun uravivun kiinnityskappaleen asennus:

Laita auton jarrupolkimeen tulevan uravivun kiinnityskappaleen tappiin muovilevy ja laita tappi oikealtapäin vivun uraan. Työnnä välityksen uravivun kiinnityskappale auton polkimen varteen.

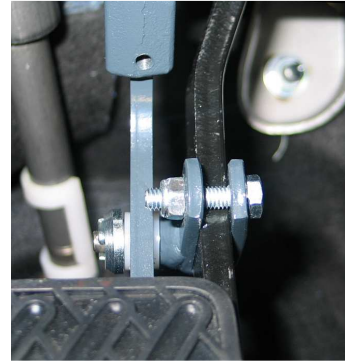
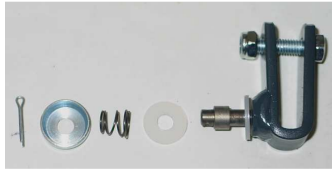

Työnnä uravivun kiinnityskappaletta ylöspäin niin paljon, että tapin ja uran yläpään välillä on vielä noin 2 - 3 mm:n etäisyys. Kiinnitä M6 x 25 -ruuvilla (laita paikalleen oikealta) ja M6-mutterilla.

Uravivun kiinnityskappaleen ja uravivun pitää sivusuunnassa sopia toisiinsa ilman että joudut käyttämään voimaa. Jos sivusuuntainen etäisyys on väärä, korjaa etäisyys oikeaksi taivuttamalla uravipua. Taivuttaessasi et saa muuttaa uran muotoa, vaan ainoastaan akselin ja uran välissä olevaa osaa.



Laita tappiin sitten rulla, toinen muovilevy, jousi ja aluslevy ja varmista kiinnitys sokalla. Taivuta sokka.

Säädä jarrun välityksen vetotangon pituus ja kiinnitä tanko vipuun. Laita kiinnitykseen tappi ja sokat. Kierrä tankoa siten, että haarukat eivät takertele vipuihin. Varmista kummankin M8-mutterin kiinnitys.



Työnnä kytkimen uravivun kiinnityskappale ylhäältäpäin auton polkimen varteen ja kiristä puristuskiinnityksellä kohtaan noin 115 mm poljinlevyn yläreunan yläpuolelle (mitattuna kuulapään keskeltä). Kuulapään pitää osoittaa oikealle.



Säädä vasemmalla puolella työntötangon pituus siten, että vipu ei liiku liikaa. Kiinnitä työntötanko ja varmista kiinnitys.

Säädä kytkimen välityksen keskimmäisen vetotangon pituus, laita tappi ja sokka paikoilleen ja varmista kiinnitys.



Varmista, että opetuspolkimiston kaikki osat pystyvät liikkumaan vapaasti eivätkä ota kiinni mihinkään.

Jos kaasupolkimessa on liian suuri välys haarukkaan nähden, liimaa polkimeen huopakappale.

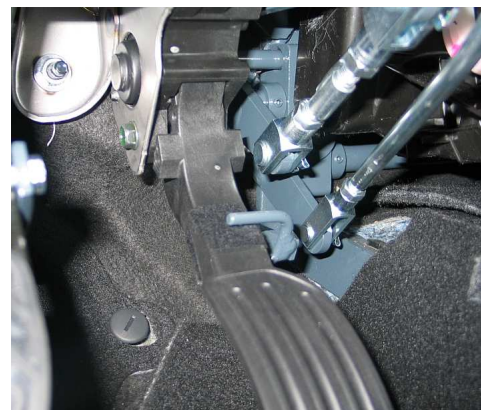

Opetuspolkimiston asennussarjan mukana mahdollisesti toimitettua merkkilaitetta (katkaisin ja summeri tai merkkivalo) ei Suomessa asenneta, joten saksalaisen ohjeen tämä tekstikohta on turha.

Suihkuta opetuspolkimiston kaikkiin nivel- ja laakeripisteisiin sekä uravipuihin voiteluainetta.

Laita vaimennusmatto mahdollisimman siististi takaisin etumatkustajan jalkatilaan ja keskis-tunnelin päälle.



Leikkaa etumatkustajan jalkatilassa olevaa styropor-kappaletta siten, että lattiapinta eteenpäin on tasainen. Vaihtoehtoisesti voit jättää styropor-kappaleen kokonaan pois.

Laita lattiamatto paikalleen. Vasemmalla puolella laita paikalleen siten, ettei lattiamatto estä vipujen liikettä.

Leikkaa irrottamiasi keskikonsolin sivuverhousosia opetuspolkimiston alueelta, ja asenna ne takaisin paikoilleen.

Tarkasta opetuspolkimiston toiminta ensin auto paikallaan ja vasta sitten koeajolla. Varmista, että kaikki vivut ja välityksen osat pystyvät liikkumaan vapaasti.

Opetuspolkimisto voidaan irrottaa autosta kokonaan noudattamalla tätä asennusohjetta käänteisessä järjestyksessä.

Jätä oheiset "Veigel-opetuspolkimiston käytön yleisohjeet" autoon. Näissä ohjeissa selostetaan mm. polkimiston huolto.

